

Sevil Atauz
ODTÜ Sosyal İlimler
Bölümü mezunu. Hacı
Hacetstepe Üniversitesi
Sosyal Hizmetler
Yüksek Okulu öğretim
üyesi.

Akın Atauz
1968 ODTÜ Şehir
Planlama Bölümü
mezunu, 1970'te aynı
üniversitenin Bölge
Planlama Bölümü'nü
bitirdi. Hacı Türkiye
Kalkınma Vakfı
Kırsal Kalkınma
Koordınasyonu
biriminde çalışıyor.

Enformel Sektör, Kentsel İşgücü Pazarları, Sosyal ve Ekonomik Yapılanmalar Üzerinde Betimsel Tartışmalar

Sevil ATAÜZ - Akın ATAÜZ

SUNUŞ

Enformel sektör üzerine Türki-
ye'de yapılan çalışmaların tari-
hi, yirmi yıl öncesine, hattâ
daha geriye kadar gidiyor. Belki "en-
formel sektör" teriminin kullanışı
yeni değildir; ancak, konunun kentsel -
toplumsal bir olgu olarak, şehir plan-
cılarının ve şehirçilerin ilgi alanına
girişi pek yeni sayılmaz.

Şehir planlarının konuyla ilgi-
lenmesi, geçekondü sorunuyla olan
ilgilerinin tarihine yakından bağlıdır.
Konuya da önceleri bu açıdan, geçe-
kondulu nüfusun şehirleşme sürecin-
deki ekonomik faaliyetleri ve bütün-
leşme sorunlarını çerçevesinde yakla-
şılmıştır. Tekeli, Ö. ve T. Şenyapılı,
Ersay ve Kurtal ve daha sonra Baş-
taymaz'ın çalışmalarının bu grupta
olduğu düşünülebilir.

1980'li yılların sonlarında Ayata
ve Aktar'ın yaptığı çalışmalar ise ay-
nı konuya, kapitalist bir toplumda kü-
çük mela üretimi sorunsalı çerçeve-
sinde eğilmektedir.

Bu çalışma ise enformel sektöre,
kentsel işgücü pazarının bölünme-
mesindeki konumuyla yaklaşmakta;
bir kentsel istihdam alanı olarak en-
formel sektörlü anlayabilmek için, ko-
nullardan - işyerlerinden - sokak ve
meydanlardan hareket ederek, onun
özgül niteliklerini saptamaya ve tar-
tışmaya uğmaya çalışmaktadır.

Çalışma, bu biçimiyle, gerçekte
bir tartışma taslağı niteliğindedir. Ce-
vaplar bulmaktan çok, soruların so-
rulmasını kolaylaştırmak amaçında-
dır.

Burada ileri sürülen düşünceler,
ulaşmış sonuçlar gibi ele alınmana-

lıdır. Bir sonuç gibi ifade edilmiş ol-
sa bile, gerçekte, öyle olup olmadığı-
nın sınaması gerekliliğini iletmekten
başka bir amaç taşımamaktadır. Bu
konuda ileri sürülen bütün düşünceler,
henüz, hemen hemen hiçbir sı-
nanmamış hipotezler niteliğindedir.
Dolayısıyla burada tartışmaya sunu-
lan, "pozitif bilim" anlamında bir bil-
gi değildir. Onun hemen öncesindeki
aşamada, (yani "bilimsel bilgi"nin el-
de edilmesinden önceki aşamada) ve
"bilimsel bilgi"nin elde edilmesi için
gerekli olan, hipotez formülasyonu
düzeyindedir. Bu nedenle de, göz-
lemlere ve sahada yapılan ön araştı-
rulara dayandığı kadar, sezgilere,
iç-görülere, olgular arasındaki ilişki-
leri anlamlandırma arayışlarına da
dayanmaktadır.

Sahada yapılan çalışma, 1991
Temmuzunda altı hafta süreyle, İs-
tambul'da Gültepe ve Ümraniye geçe-
kondü semtlerinde, bu çevredeki ve
İstanbul tarihsel çekirdeğindeki iş-
yerlerinde ve Eminönü, Sirkeci, Tak-
sim, Beşiktaş vb. gibi sokak satıcılı-
ğının yaygın olduğu meydanlarda ya-
pılmıştır.

"Şehir planlarının bir istihdam
biçimi olarak 'enformel sektör'le ilgi-
lenmesi neden gereksin?" sorusuna
bir cevap aramak gerekiyor mu bil-
miyoruz. Ancak, "enformel sektör"
terimi ile "planlama" teriminin yan-
yana getirilmesinin oldukça güç ol-
duğu kesin. Enformellik sadece bir
istihdam biçimi olarak kalmıyor;
bir kentsel yaşama biçimi olarak al-
gılandığında, Türkiye'deki metropo-
liten yaşam kadar karmaşık ve çok

boyutlu, disipline edilemez ve planla-
namaz bir akışkanlık kazanıyor. Ev-
rensel olarak, değişen ekonomik ya-
pılar ve yapılanmalarla boyutlanan,
her ülkede, her kentte özgül olarak
biçimlenişleri olan, bazı kentlerde is-
tihadının yüzde 20'si ile yüzde 60'ı
arasındaki oranlarını gerçekleştiren
ve Türkiye'de üzerinde çok az araştı-
rma yapılmış enformel sektör, şehir
planlarından çok, şehirçilerin ilgisini
çekiyor kuşkusuz... Ama şehir
planları, enformel sektörlü planlaya-
nasalar bile, bu sektördeki istihdamı,
ekonomik, sosyal, sosyal-psikolojik,
ideolojik, konumsal ve mekansal
özellikleriyle tanımak ve anlamak ya-
runuyla karşı karşıyalar. Çünkü bu
sektörde istihdam edilenler, işyerle-
rinde çalışıyorlar, üretiyorlar, konut-
larda oturuyorlar, kent içinde devini-
yorlar ve ulaşım sağlıyorlar, tüketi-
yorlar ve bütün bunlarla ilgili stan-
dardları, teknolojiyi etkiliyorlar. So-
nuçta kendilerine özgü, bütün bu bo-
yutları içeren bir kentsel kültür oluş-
turuyorlar ve bu kültür de, şehir plan-
cılarını beğense de beğenmese de kent-
leri biçimlendiriyor; kentsel mekanı
bölümlendiren onun içeriklerini be-
lirliyor...

Enformel sektör ile aynı gemide-
yiz. Kentlerin kaptanı olmayı, mesle-
ki bir kaygıyla, her ne kadar plancıla-
ra yaklaşırsak da, gemi, galiba artık
onların gemisi. Bir şehir plancısının
kaptanlığını isteyecekleri de çok kuş-
kulu. Planlılar da "götüren" bu ge-
minin tayfaları ve yolcularıyla, he-
men dîmeni ele geçirmek ve rota ta-
yin etmek iddiasında olmadan, tartış-

Enformellik
sadece bir
istihdam biçimi
olmakla kalmıyor;
bir kentsel
yaşama biçimi
olarak
algılandığında,
Türkiye'deki
metropolitan
yaşam kadar
karmaşık ve çok
boyutlu, disipline
edilemez ve
planlanamaz bir
akışkanlık
kazanıyor.

mali ve anlaşmalıyız. Bunun için de yapılacak çok fazla iş var.

Bu çalışma, işte bu sektörü anlamı ve kentlerde olup bulunduğu halde istatistiklerde ve resmi kitaplarda pek de görmediğimiz birçok kentsel faaliyeti anlamlandırma çabasına bir giriş denemesinden ibaret.

Bu çalışmada, bize çeşitli biçimlerde yardım eden pek çok kişi var. Bunlardan ancak bazılarının adını anabileceğiz. Bize bu konuda en büyük yardımı yapan, eski bir matbaa

işçisi Şenel Aksoy oldu. Sezgin ve Gül Tüzün, bürümlarının bütün olanaklarını bize sonuna kadar açarak, Raşit Gökçeli ve Semra Köksal-Erder tartışmalarıyla, Gürsel Tüzün ve Tunç Tayanç sağladıkları olanaklarla ve anlayışlılıklarıyla, Gül Gülleryüz Amerika'dan alelacele yardımımıza koşarak, hiç de oluğan sayılmayacak destekler sağladılar. Kuşkusuz, sahada birlikte çalıştığımız arkadaşlarımızın, başta Ömer Yazar olmak üzere İlhal Özüygun, Zeynep Kaşıkçı,

Şiyma Barkın, Gül Çürüş, Erkan Uçar, Feridun Bozkurt ve Tekin Kunt'un özverili çalışmaları ve katkıları olmasaydı, bu çalışmanın ortaya çıkması mümkün olamazdı. Teşekkür etmek, yeterli değil ama gerekli... Son olarak Ertuğrul Gültepe, Ayşe ve Ali Atauz da istatistiklerin taranması ve anket döktümlerindeki katkılarlarıyla ve son ikisi evdeki alt-üst çuş temporalına katlanmalarıyla, "borçlu olduklarımız" grubuna katılıyorlar.

ENFORMEL SEKTÖRÜN NİTELİKLERİ VE ÖZELLİKLERİ ÜZERİNE GENEL BİR TARTIŞMA

"E nformel sektör" tanımlanmasındaki güçlüklerden, her ülke veya bölgede kendine özgü yerel nitelikler almasından ötürü, bir çok teorik sorun ve/veya uygulama sorunu da, her enformel sektör araştırmasının kaçınılmaz olarak önemli bir parçası olmaktadır. Bu bölümde, bu sorunlar üzerinde durulacaktır.

Her şeyden önce "enformel ekonomi" ya da enformel istihdam, dünyanın her tarafında, bazı benzer özellikler göstermektedir. Bu benzer/benzeşen özelliklerin tartışmasına girmeden önce, "enformel sektör"⁽¹⁾ dediğimizde, ilgi alanımızın konumu ve sınırlarıyla ilgili bir açıklama yapmak ve "sektör" sözcüğünün anlamını tartışmak yerinde olacaktır.

"Sektör", gelişmekte olan ülkelerdeki "işgücü pazarı bölümlenmesi" (labor market segmentation) içindeki bir bölümü ifade etmektedir. Yani, toplam istihdam içindeki sektörlerden biri olarak "enformel sektör"den bahsedilmiştir. Bu işgücü bölümlenmesi şematik olarak şöyle gösterilebilir. (Şekil: 1)

Türkiye'de işgücü bölümlenmesi bakımından oldukça büyük bir istihdam sektörü olarak tanımladığımız "kentsel enformel sektör" (KES) bu çalışmanın asıl konusudur. Buradaki "sektör" sözcüğü, işgücü pazarının bir bölümünü ifade etmektedir.

Enformel sektörün kırsal alanda olan bölümü bu çalışmanın kapsa-

mının içinde değildir. Ancak, kırsal alanda 1980'li yıllarda başlayan tarımsal teknoloji değişimleriyle ortaya çıkan büyük toplumsal dönüşüm, kentsel enformel sektörü yaratan temel nedenlerden biridir ve kentsel enformel sektörü besleyen ve kentteki yaşamın varlığının sürdürülmesini sağlayan desteklerden biri "geçimlik tarımın" yarattığı işgücü fazlasıdır.

Geçimlik tarım ile kentsel enformel sektör (KES) arasındaki ilişki hem

• mevsimlik işçilik yoluyla kentlerdeki genişlemesine (özellikle inşaat sektöründeki mevsimlik işçiliğe) katkıda ortaya çıkmaktadır,

Türkiye'de işgücü bölümlenmesi bakımından oldukça büyük bir istihdam sektörü olarak tanımladığımız "Kentsel enformel sektör" bu çalışmanın asıl konusudur.

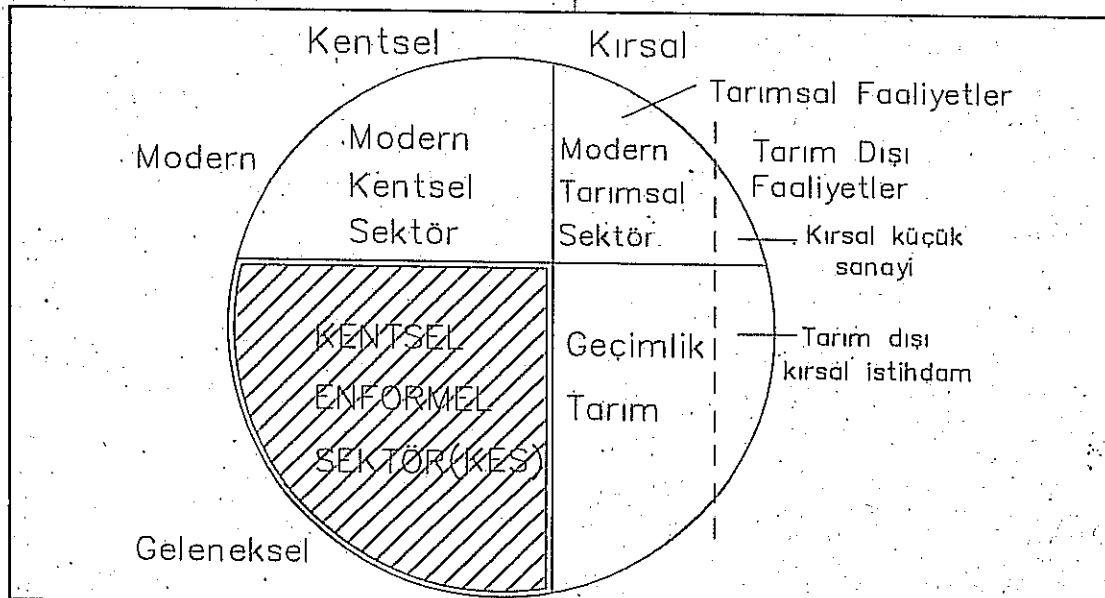

Şekil: 1 İşgücü Pazarı Bölümlenmesi (Şematik Büyüklükler İtibarıyla Türkiye'ye Uyarlanmış) Kaynak: Haan H., Urban Informal Sector Information: Needs and Meth. s.4.

KES, kente göç ile ve onun şiddeti, sürekliliği ile yakından ilişkili bir kavramdır. KES'ün ortaya çıkması, ancak ekonominin formel kesiminin sunduğu iş olanakları tarafından emilemeyen bir işgücü fazlasının varlığı ile mümkündür.

hem de

• tüketim alanında bir çeşit ayrı rant olarak düşünülebilecek bazı tarımsal gıda maddelerinin sağlanmasıyla yapılan destekte ortaya çıkmaktadır. Bu ilişkiler, bir taraftan kırsal alanda geçimlik düzeydeki tarımsal nüfusun bütünüyle kırdan kopmasını önlerken, diğer taraftan da kentte KES'de istihdam edilenlerin düşük ücret / gelir düzeylerinde yaşayabilmesini sağlamaktadır.

Ancak enformellik (informalisation) kavramı sadece istihdam alanıyla sınırlanabilir. Enformellik, istihdamın da dahil olduğu ekonomik ilişkiler dünyasının bir terimi olarak düşünülmelidir. Diğer bir deyişle bir "enformel ekonomi"den bahsedilebilir ve enformel istihdam enformel ekonomi alanındaki konularından biridir. Ancak enformel istihdamı anlayabilmek ve çözümlenebilmek için, enformel ekonomiyi tanımak gereklidir.

Enformel ekonomi (toplumsal bilimlerin bütün diğer dalları için söz konusu olduğu gibi) toplumsal bilimlerin diğer dalları ile ilişkili bir biçimde ele alınabilir, analiz edilebilir ve açıklanabilir. Bu nedenle enformel ekonomi; kent sosyolojisi, kent ekolojisi, sosyal psikoloji, siyaset bilimi ve kuşkusuz ideoloji vb. alanlardaki bilgi birikiminin de kullanılması, bu alanların kendine özgü analiz yöntemlerinden yararlanılması ile çok boyutlu ve çok katmanlı bir biçimde analiz edilebilir. Ancak böylesi bir analiz, bu karmaşık olgunun anlaşılabilmesi için gerekli olan hipotezlerin veya tezlerin ortaya konulmasını sağlayabilir.

Bu çalışmada, temel olarak, kentsel enformel istihdamın (KES) niteliklerinin neler olduğu, bu konuda yapılacak bir araştırma tasarımının kapsamı, yöntemi ve tekniklerinin belirlenmesi açısından tartışılacaktır. Ancak KES üzerindeki bu tartışma, yukarıda açıklanan geniş kapsamda ele alınmıştır. Bu nedenle de terim, bazen KES, bazen enformel ekonomi ve bazen de daha geniş kapsamda sosyolojik bir terim olarak "enformalizasyon" olarak ele alınacaktır.

Kentsel Enformel Sektörün Eyrenselle Özellikleri

Bu çalışmada tartışılan özellikler, genellikle Türkiye'ye ve İstanbul'a özgü olmakla birlikte, dünyanın diğer ülkelerinde de geçerli olan niteliklerdir.

Kentsel enformel sektör, kente göç ile ve onun şiddeti, sürekliliği ile yakından ilişkili bir kavramdır. Enformel ekonominin büyüklüğü ve etkisini belirleyen temel fak-

törlerden biridir. KES'ün ortaya çıkması, ancak, ekonominin formel kesiminin sunduğu iş olanakları tarafından emilemeyen bir işgücü fazlasının varlığı ile mümkündür (Tekeli, 1977, s.60). Bu fazlalığın yaratılması ancak kente olan iç veya dış göçün varlığı ve sürekliliği ile mümkündür.

KES, sadece az gelişmiş veya gelişmekte olan ülkelere özgü değildir. Gelişmekte olan ülkelerin kentsel kesiminde çok yaygın olarak gözlemlenmektedir. Gelişmiş ülkelerin metropollerinde de görülmekte ve bu ülkelerde de son on yılda uygulanan ekonomi politikaları ve "yeniden yapılanma"nın bir sonucu olarak, giderek ağırlık kazanmaktadır (Portes & Castells, 1989 ve ILO, 1981). Önceleri daha çok yeni uluslararası göçmenlerin istihdam edildiği bir sektörken, be-yaz yerli nüfusun artan oranda katıldığı bir istihdam alanı olmaya doğru girmektedir. Gelişmiş ülkelerdeki KES'ün çalışma ve istihdam koşulları görece olarak, az gelişmiş ülkelerdekiyle benzer özellikler göstermektedir.

Bu durum, KES'ün evrensel olmakla birlikte yerel veya bölgesel özellikler taşımasından kaynaklanmaktadır. Kuşkusuz, Hong Kong'daki KES, New York'takinden Madrid'teki, İtalya Emiglia Romagna'dan, Mexico City'deki İstanbul'dakinden ayrılan özellikler göstermektedir. Bu özelliklerin ortaya çıkmasına, enformel ekonominin her ülkedeki ekonomiyeye eklenmesi ve uyarlanması farkları neden olmaktadır.

Enformel ekonomi ve enformalizasyon üzerindeki literatürün bir kısmı, yaratılmış çalışma ve istihdam koşullarının, ücret düşüklüğü, düşük standartlı üretimin vb. olumsuz yönlerine eğilirken, bir kısmı da yaratılan istihdam hacmi, az da olsa gelir ve genellikle enformel kesimlerin kullandığı mal ve hizmetlerin (konut, ulaşım, tüketim malları) düşük bir fiyatla kullanılmasına sunulabilmesi gibi olumlu yönlerine eğilmektedir. Hatta, bu olumlu değerlendirmeler iki gruba ayrılabilir. Bir kısmının geçici olarak yarar sağlamakla beraber, formel sektöre her zaman temel alternatif olarak gördüğünü, diğer kısmının ise enformel ekonominin kalıcı olarak hem bireysel hem de bölgesel ekonomi ölçeklerinde bir alternatif yaratıldığı belirtmek gereklidir. (deSoto, 1989)

Enformellik de kuşkusuz bütün sosyal süreçler gibi hem olumlu hem de olumsuz etkilerin ikisini birden, her yöreye özgü bir karışımla ve her döneme özgü oranlarla ortaya çıkartmaktadır. Önemli olan bu olumlu ve olumsuz etkilerin hepsi-

ni birden, karşılıklı etkileşimi içinde ve gerçek boyutlarla ortaya konulabilmesidir. Bu gerçeklik bir yandan yerel koşullardaki olumlu yönleri anlamak ve değerlendirmek, diğer yandan, olumsuzlukları görmek ve onları azaltıcı politikaları formüle edilebilmek bakımından, mutlaka, böylesi bir perspektifle ortaya konulmaktadır.

Enformel Ekonomi ve Enformelliğin Kökenleri

Enformel ekonomi, "Formel olarak kuralları belirlenmiş, standartları ve normları tanımlanmış bir ekonominin başlamasıyla birlikte başlamıştır." denilebilir. Bu zaten enformel ekonominin tanımından kaynaklanmaktadır. Enformellik, formelliğe göre tanımlanmakta, ona uymayan, onun dışında kalan bir alan olarak belirlenmektedir. Bu anlamda, enformel ekonominin ve ilişkilerin tarihinin, kentleşme tarihi kadar eskiye gittiği düşünülebilir. Diğer bir deyişle enformel ekonomi, yeni ortaya çıkmış, yeni zamanlarda yaratılmış bir olgu değildir. Her zaman vardır ve her ekonomik düzene uyum gösteren / eklenilebilen bir özelliği vardır. Yeni olan, enformel ekonominin kapsamının son yıllarda dünyanın bütün ülkelerinde genişlemesi, KES'ün barındırdığı işgücünün boyutlarının giderek büyümesidir. Öyle ki KES, bazı ülkelerde formel istihdam hacmini aşacak kadar genişlemiştir.

Enformel ekonomi (ki bu tanım geniş bir ele alışla, yeraltı veya suç dünyasını da kapsamaktadır) dünyanın bütün ekonomik modellerine veya üretim biçimlerine göre özgün yapılandırmalar olarak ortaya çıkabilir. Yani, hem kapitalizm öncesi ekonomik formlarda hem kapitalist ekonomilerde, farklı özelliklere sahip, enformel ekonomik sektörler gözlemlenebilir. Bu sektörler, büyük veya küçük hacimli, etkili veya etkisiz olabilirler ama, her üretim biçimine ve her konjunktüre eklenilebilen bir enformel ekonominin varlığı (en azından teorik olarak) göz önünde tutulmalıdır.

Bu sorun, "enformel ekonominin kalıcı mı geçici mi" olduğu tartışması bakımından önem taşımaktadır. Eğer enformel ekonominin tarihsel bir kategori olmadığı ve konjunktürel olarak ortaya çıkmış olduğu kabul edilirse, bu alanda yapılacak çalışmaların konusu, enformel ilişkilerin nasıl ortadan kaldırılabileceğine yönelik olacaktır. Oysa enformel ilişkilerin her zaman var olduğu ve olabileceği tartışması kabul edilirse, çalışmaların tasarımı, enformel ekonominin ve istihdamın olumsuzluklarını

maksimize edecek politikaların nereler olabileceğine yönelecektir. Burada kastedilen olumluluk, formel ekonomiye eklenmiş bir sektör olarak, enformel ekonominin karşılaştırılmalı ve göreceli yararlarının algılanması bakımından söz konusudur. Yoksa mutlak bir olumluluk değildir.

Enformel Ekonominin Gelişmesine Hız Veren Faktörler

Enformel ekonominin ve enformel sektörün gelişmesinde en önemli etkiyi yaratan ve global olarak birçok ülkede izlenen iktisat politikaları ve bunların etkileri burada ele alınmayacaktır. Burada sadece, ihracat yönelimli monetarist politikaların ve bu konjonktürel durumun ortaya çıkmasını temelinde yer alan ve önemli etkiler yaratan iki faktör üzerinde kısaca durulacaktır.

Desantralizasyon: Ekonomik organizasyonda büyük firmalar giderek daha desantralize modelleri tercih etmeye başlamışlardır. Büyük şirketler giderek daha küçük örgütlerden oluşan bir "ağ" olarak çalışmayı tercih etmektedirler. Artık dev boyutlarda büyüme eğilimli bir işletme yönetimini değil, daha küçük birimlere ayırma ve onların otonom yönetimlerinin gelişmesine imkan sağlanması biçiminde bir anlayış egemenleşmektedir. Bu ağ içinde yer alan bütün girişimler kuşkusuz, enformel sektörde istihdam yaratmamaktadırlar ama zincirleme bir taşeronluk bağlantısıyla enformel ilişkiler ve üretimler, bu ağ içinde yer alabilir (Castells & Portes, 1989). Bu ağ, üretimden dağıtım ve tüketime kadar uzanmakta ve birçok alanda daha az yönetimsel çaba ile daha küçük maliyetler gerçekleştirilebilmektedir. Bu ağ içinde yer alan girişimlerin bazıları formel ile enformel ekonomilerin birbirine eklenmesinin çeşitli biçimlerini sağlayan ve konjonktürel değişimlere uyulanabilmelerini kolaylaştıran fonksiyonlar üstlenmektedir.

Türkiye'de de aynı desantralizasyon süreci 1980'li yıllarda yaşanmış, özellikle konfeksiyonda, bazı büyük atölyeler (fabrikalar?), hatta fabrikalar, kendi ustabaşlarının daha küçük atölyeler açmasını teşvik etmişlerdir. Eve iş verme (putting-out) sistemiyle onlara iş ve pazar garantisi sağlayarak, işten ayrılma tazminatlarının, gerekli yatırımları yapmak doğrultusunda kullanılmasını sağlamışlardır. Böylece, o yıllarda özellikle önemli bir yönetimsel sorun yaratabilen sendikacı işçilerin yaratığı tehdit de ortadan kaldırmışlardır.

Desantralizasyon ile birlikte ortaya çıkan durumun tartışılmasını

da, ölçek ekonomileri (scale economies) açısından bakıldığında, enformel sektör bakımından önemli bir noktaya işaret edilmesi gereklidir: Üretim ölçeğinin büyümesi, belli bir noktaya kadar, birim maliyetlerinde düşüş sağlamaktadır. Burada, eğer bu noktanın altında bir desantralizasyon kararı alınmışsa, kaybedilen ölçek ekonomisinin nasıl karşılanacağını cevaplanması, enformel sektör ilişkilerini gündeme getirmektedir. Bu sorunun da öncesinde, büyük ölçekli bir üretim biriminin maliyetlerinin düşürülmesi için teknolojik gelişmeye öncelik veren, küçük ölçekli birimlerin ise emek sömürüsünün artırılmasına öncelik veren yaklaşımlarını göz önünde tutulmasında yarar vardır (Beneria, 1989). Böylece, artan desantralizasyon ve azalan ölçek ekonomileri sonucunda ortaya çıkan ağ içinde yer alan enformel girişimler, emeğin sömürsünü artırarak avantaj sağlamaktadır. Bu da, enformel sektörün temel özelliklerinden birini oluşturmaktadır.

Yeni teknolojiler ve teknolojik buluşlar: Teknolojik değişimlerin bazıları desantralizasyonu kolaylaştıran ve artıran düzenlemeleri mümkün kılarken, diğerleri yeni çalışma biçimleri ortaya çıkartmaktadır. Bilgisayar ve gelişen iletişim sistemleri, bunun örneği olarak gösterilebilir. Böylece, eskiden daha büyük bir işyeri sisteminin parçası iken, bugün, sistenden ayrılan ve bağımsız girişim durumuna gelen işler vardır. Bunun örnekleri, İstanbul'da, özellikle Çağaloğlu'nda, basın sanayiinde görülebilmektedir. Özellikle dizgi işleri, hatta sayfa grafikleri, masabaşüstü yayıncılıkla birlikte, enformel ilişkiler biçimine dönüşmüştür. Bu işlemler artık malbaaların bir parçası

değil, taşeronluğun özel bir hali olan "eve iş verme" sistemiyle, dışarıda yaptırılan işler arasındadır.

Ekonomi politikalarının konjonktürün ve her iki sürecin de ortak etkisi sonucu, birçok yeni çalışma biçimi ortaya çıkmıştır. "standart olmayan ve düzenli işler" başlığı altında toplanan t.ı işler: geçici iş, part-time iş, esnek zamanlı çalışma, farklı saatlerde çalışma, sosyal olmayan veya değişken saatlerde çalışma, kendi kendini istihdam etme, eve iş verme, tek çalışma vb. gibi isimler almaktadır. Bu işlerden bazıları, kuşkusuz, oldukça ileri teknolojiyi kullanabilen küçük bir grubu ilgilendiren işlerdir. Bununla birlikte, bu işlerin hepsi, enformel sektörün gelişmesine; çeşitli biçimlerde katkıda bulunan ve çeşitli büyüklüklerde iş hacimleri yaratan çalışma biçimleridir.

Değişen İşgücü - Sermaye - Devlet İlişkileri

Sermayenin işgücü ile olan ilişkisinde ortaya çıkan özellikler bir anlamda, devletin de işgücü ile ilgili kararlarını yansıtmaktadır. Ancak burada, işçi sınıfının "sendikasılaştırılmış" hale getirilmesinde, enformel sektör gelişmesinin araçsal olarak kullanımını kolaylaştırıcı işleri, genellikle devletin üstlenmiş olduğu söylenebilir. İşçi sınıfının güçlü bir toplumsal grup olması özelliğini ortadan kaldıran bir süreç olarak enformalizasyon, devletin ve formel sektörün bir ortak projesi olarak gelişmiştir (Portes, 1983). Enformel sektör açısından bakılarak, işgücü - sermaye - devlet ilişkileri şöylece özetlenebilir: (Şekil: 2)

Bu basit şemada yer alan ilişkilerin açıklanmasından önce, enformel ekonomi ve ilişkilerin bir par-

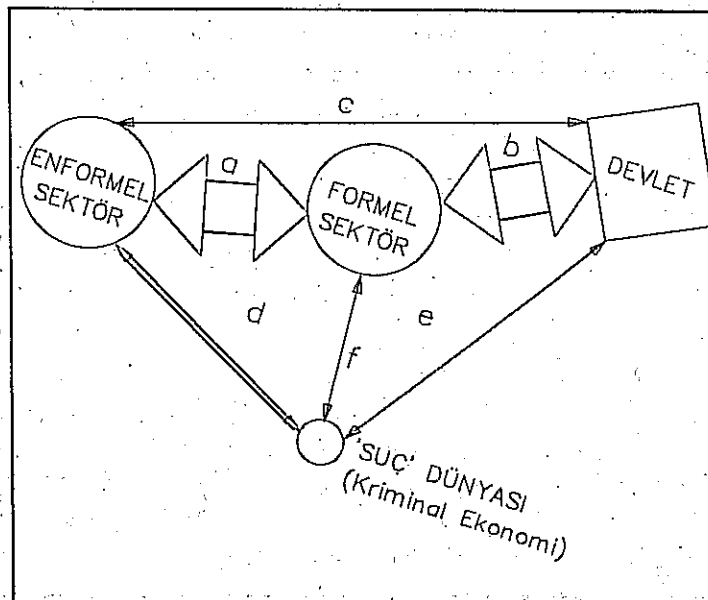

Şekil: 2 Enformel Sektör Açısından İşgücü-Sermaye-Devlet İlişkileri. (Castells, Portes, 1989'dan uyarlanmıştır.)

Şekil: 3 Enformel Ekonominin Konumu

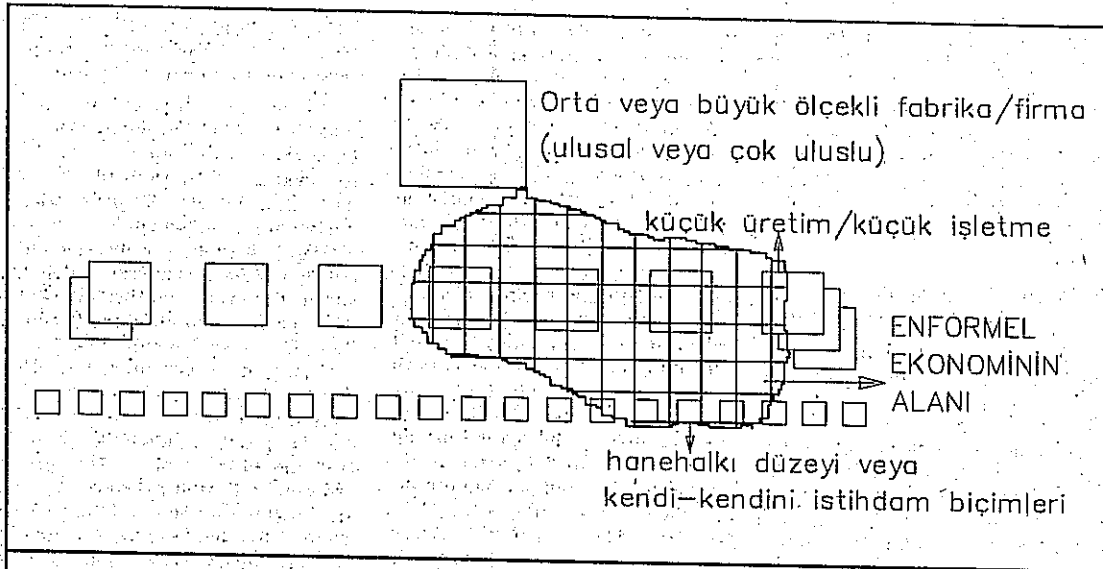

İşçi sınıfının güçlü bir toplumsal grup olması özelliğini ortadan kaldıran bir süreç olarak enformelizasyon, devletin ve formal sektörün bir ortak projesi olarak gelişmiştir.

cası olarak kriminal ekonominin, "eğer yasal olan veya olmayan bir üretim sürecinin veya dağıtım sürecinin nihai ürünü, yasadışıysa, bu tip bir ekonomik faaliyete "kriminal" olarak adlandırılmıştır" diye tanımlandığını belirtmek gerekir. Bu çalışma kapsamında "kriminal ekonomik sektör" yer almamıştır. Ancak bu, kriminal sektörün önemsiz olduğu, küçük etkisi olduğu vb. anlamına da gelmemektedir.

Bu şemada,

a) ilişkisinde, mal bazında her türlü girdi-çıkışı ilişkisi, pazar ilişkisi ve işgücü ilişkisi söz konusudur,

b) ilişkisinde, devlet bir yandan formal ekonomi sektörüyle, mal bazında girdi-çıkışı ilişkilerinde bulunur, formal sektörün en büyük pazarı olurken diğer taraftan da kuralları koyun müdahale eden, kaynak ve teknoloji kullanımını düzenleyen bir fonksiyon üstlenmektedir,

c) ise; devletin enformel sektöre müdahale etmeme, onu tanımlama-

ma / belirlememe / veya ona gözyumması biçiminde bir ilişkidir. Bu ilişkide belirleyici olan yön, devletten enformel sektöre doğru olmaktadır. Devlet, KES'ün varlığından, dolaylı yararlar da elde etmektedir. Devlet, ancak çok sınırlı bir biçimde KES üretiminin bir pazarı olarak düşünülebilir. (Ayrıca en alt düzey kadroların ücretlerinin düşük tutulmasının bir faktörü olarak KES üretim pazarı önemlidir.) (Bu ilişki ileride daha geniş olarak tartışılacaktır.)

d) Kriminal ekonomi, enformel ekonomiye kaynak sağlamakta, bazen "düzenleyici" hizmet sunmakta ve üretimine pazar almakta, aynı zamanda, onu esnek bir yedek işgücü ordusu olarak kullanmaktadır,

e) Devlet, kriminal sektörün etki alanını sınırlamakla birlikte, rüsvet yoluyla da onun etkisi altında kalmakta bazı durumlarda da onun işlevlerinden yararlanarak onu bir sühap gibi kullanmaktadır,

f) Formal ekonomi, bazı durumlarda kriminalin düzenleyici fonksiyonundan yararlanmakta, "kara-paranın" kullanılmasını için bir çıkış olmaktadır.

Enformel ekonominin konusu, sürekli değişkenlik göstermesine ve sınırları oynak olmasına rağmen aşağıdaki şemadaki gibi düşünülebilir. (Şekil: 3)

Enformel ekonomi açısından Türkiye'de piramidal bir yapının olup olmadığı konusunda kesin bir veri olmaksızın çizilmiş bu şemanın, kapsamlı bir araştırıyla doğrulanması gerekir. Ancak mevcut veriler, bir piramidal yapı varsayımının yapılabileceğini göstermektedir.

Enformel Ekonominin Örgütlenmesi

Enformel sektörün önceki tanımlarında örgütsüz olması varsayımı önemli bir yer tutmaktadır. Enformel sektörün örgütlülüğü veya örgütsüzlüğü formal veya informal olması bakımından ve işyerinin kendi iç işleyişi ile dış bağlantıları (devlet sektörü dahil) açısından ele alınabilir. (Şekil: 4)

a. İşyerinin iç işleyişinde yönetsel açıdan, düşük düzeyde de olsa bir örgütlülük vardır. Bu örgütlülük yüzyüze ilişkilerle kurulan, işbölümü ve uzmanlaşma düzeyi oldukça düşük olan, ustacılar, akrabalık gibi geleneksel ilişki kalıplarının etkili olduğu bir örgütlenmedir.

b. İşin yürütülmesi için gerekli bütün girdi-çıkışı ilişkileri, hammadde, ara-mal, pazar ilişkileri, yazılı sözleşmelere bağlanmaksızın, sözlü olarak, güven ilişkileri ön planda tutularak, alışkanlıklara ve uzun geçmişi olan ilişki deneyimlerinden yararlanarak kurulur.

İşin İçsel Örgütlenişi / İşin Dışsal Örgütlenişi

	a	b
Enformel	YÖNETİMSEL (+)	EKONOMİK (+)
Formel	c	d
	SOSYAL GÜVENLİK (-)	POLİTİK (+)

Şekil: 4 Enformel Ekonominin Örgütlenmesi

Ekonomik ilişkilerinin sürdürülmesinde önemli olan borç alma, kaynak bulma vb. işleri de banka ve kredi kurumlarından çok, burada belirlenir.

c. Çalışanların resmi olarak hakları olduğu halde iş sözleşmeleri, sigortaları, sendikali olabilmeleri vb. genellikle gerçekleşmez. Sektörde çalışanların resmi garantiler bakımından çalışma riskleri çok yüksektir.

d. İşyerinin resmi kurumlarla ilişkilerinde, kâğıt/ruhsat vergi vb. açısından gerekli kayıtlılıklar ve izleme olanağı ya tamamen yoktur veya en alt düzeyde yarıdoğrulukta geçirilmiştir. Ancak enformel işyerlerinin veya işyeri sahiplerinin asıl önem verdikleri konu, dernekler, federasyonlar, konfederasyonlar, politik parti yerel düzeyleri vb. ile gerçekleştirildikleri örgütlenme ve bu araçlarla, devlet ve belediye örgütleri üzerinde politik etki yaratmaktır (Tekeli, 1977). Bu alanda, banka, kredi kuruluşlarıyla ilişkiler bakımından bir örgütlenililik yoktur.

Özetle sektör, sosyal güvenlik alanının dışında formel veya enformel olarak bazı örgütlenililik alanlarında kendine özgü biçimlenmeler gerçekleştirmiştir. Denilebilir. Bu örgütlenmelerin bir kısmının enformel karakterde olması, bir örgütlenme olmadığını göstermez, ancak Batılı istihdam normlarına ve standartlarına uygun bir biçimde örgütlenilmediğini gösterir. Politik etki sağlamak ve böylece bazı alanlardaki tekelci rantların kontrolünü sağlamak (taksi plakası, su dağıtım, gazete dağıtım, vb.) bakımından ise resmi olarak da örgütlenmiş bir grup vardır. Ancak bu grup genellikle işyeri sahiplerinden veya kendi kendini istihdam edenlerden meydana gelen bir gruptur. KES'de istihdam edilen grubu kapsamaz.

Bu grup, ayrıca, kente güç bakımından daha eski olan kesimlerden oluşmaktadır. Bu örgütler araçlığıyla eskiden gelmiş ve kendileri için bir istihdam yaratmış olanlar, aynı olanağı yeni gelenlere kapatarak, kendi gelirlerinin bir çeşit eski olma rantını da kapsamalarına çalışmaktadırlar. Kuşkusuz bu tür bir kontrol, enformel sektöre kolay giriş varsayımını, bilgi-heceri-hüner ve sermaye açısından değilse de, bürokratik bir enformel kontrol nedeniyle değişikliğe uğratmaktadır (Tekeli, 1977).

Enformel Ekonominin Büyüklüğü

Enformel sektörün büyüklüğü bakımından, Türkiye için bir tahminde bulunabilemek, oldukça güçtür. 1988'den beri ILO tanımlarına

göre istatistik toplamakta olan "Hanehalkı İşgücü Anketi Sonuçları"na göre yapılan tanım çerçevesinde, enformel istihdam hakkında bir bilgi elde etmek mümkündür. Ancak bu tanım, bu çalışmada ele alınan yaklaşıma göre enformel sektör üzerinde analiz yapmak açısından oldukça mekanik kalmaktadır. Bununla birlikte, bir karşılaştırma yapmak amacıyla bazı istatistikler aşağıda yorumlanmıştır.

DİE'nin tanımına göre, 5'ten az işçi çalıştıran işyerlerinde istihdam edilenlerin toplam istihdam oranı yüzde 41.5'dir. Enformel sektörün büyüklüğü, bu tanıma göre, 3.061.948 kişidir. Bu tanıma göre, enformel sektörde çalışan bu 3 milyon kişinin yüzde 87.2'si düzenli işyerlerinde, yüzde 10.3'ü sokakta (mobile) ve yüzde 2.5'i de evlerde çalışmaktadır. Enformel sektörde çalışanların yüzde 89.2'si erkek, yüzde 10.8'i ise kadındır (DİE, 1991).

DİE tanımı, enformel sektör tartışmalarıyla varılan noktadaki tanımla tam olarak çakışması da,

- büyüklük bakımından diğer yöntemlerle yapılan tahminlere yakın bir büyüklük betimlemektedir ve
- bu nüfusun çok büyük bir bölümünün düzenli işyerlerinde çalıştığını saptayarak, enformel istihdam sadece sokakta ve evde (yani işyerleri dışında) tanımlananın yetersizliğini niselsel olarak ortaya koymaktadır.

Böylece DİE istatistiklerinin enformel sektörü çeşitli bakımdan belirleyen tablolarından yararlanarak, sektör hakkında (ülke düzeyinde ve kentler kategorisi bazında) yorumlar yapabilmek, mümkün olacaktır. Ancak bu ayrıntılı tablolar ve yorumlar bu yazı çerçevesinin dışında bırakılmıştır.

DİT tarafından 1991 yılında yayımlanan Gecekondu Araştırması'nda da "marjinal sektör"⁽²⁾ tanımı kullanılmakta, "enformel sektör" tanımı kullanılmamakta ve bu nedenle enformel sektörle ilgili bir bilgi elde etme olanağı bulunmamaktadır.

Bu çalışmada İstanbul için işgücüne katılma oranı yüzde 39.3 olarak verilmektedir. 12-14 yaş grubu için (genellikle çıraklar) aynı oran yüzde 14.3'tür.

Bu çalışmadaki marjinal sektör tanımı enformel sektörü açıklamakta yetersiz kaldığından, Hanehalkının İş Kollarına Dağılımı Tablosu'nda yer alan "küçük girişim ve tamireide işçi (yüzde 7.5)", "inşaat işçisi (yüzde 5.2)", "ticarethanede çalışanlar (yüzde 5.3)", "diğer hizmetlerde çalışanlar

(yüzde 16.6)" ve "marjinal sektör (yüzde 3.7)" olarak isimlendirilen ve enformel istihdam biçiminde iş ilişkilerinin egemen olması olasılığı yüksek olan işkollarında çalışanlar da hesaplama katılmıştır. Bu durumda, İstanbul'da çalışanların yüzde 56.5'i, Ankara'da yüzde 63'ü ve İzmir'de yüzde 61.5'i yukarıda sayılan işkollarında istihdam edilmektedir (Alpar ve Yener, 1991). Bu kategoriye giren bütün çalışanların enformel ilişkiler içinde olmayacağı düşünülse de, bu rakamlar yine de sektördeki istihdamın büyük bir miktar olabileceğini düşündürmektedir. 12 - 14 yaş grubu toplam çalışanlarından yüzde 89'u, yukarıda sayılan işkollarında istihdam edilmektedir. Bu yaş grubu içinde "küçük üretimde işçilik (yüzde 51.8)", "küçük girişim ve tamireide işçilik (yüzde 21.6)", "diğer hizmetlerde çalışanlar (yüzde 8.4)" işkollarının en büyük yoğunluğu göstermesi de enformel ilişkiler bakımından anlamlı gözükmektedir. Ancak aynı kaynak, çalışanların sosyal güvence açısından, İstanbul'da yüzde 74.2'sinin, Ankara'da yüzde 72.2'sinin, İzmir'de yüzde 75.2'sinin, Emekli Sandığı, SSK, Bağ-Kur ya da yurtdışı sosyal güvenlik, özel sigorta gibi bir kuruma bağlı olduğunu göstermektedir. Bu durumda, (12-14 yaş grubunun, İstanbul için %3.1 olduğu da göz önünde tutulursa), enformel ilişkiler içinde bulunan çalışan nüfusun, İstanbul'da, istihdamın, yüzde 23'ü civarında olabileceği gibi kaba bir tahmin yapılabilir. Ancak bu rakamın, İstanbul için oldukça küçük kaldığı (işgücüne katılma oranı yüzde 40 civarında hesaplandığı gözönünde tutularak) ve araştırmada bütün çalışma biçimlerinin kapsamamış olabileceği söylenebilir.

1965 nüfus sayımı sonuçlarına dayanarak daha önce yapılmış "Marjinal Sektör Büyüklüğü Hesaplamasında Türkiye Üzerinde Bir Deneme" çalışmasında, çeşitli yaklaşımlarla bu büyüklük araştırılmıştır (Tekeli, 1977). Tarım dışı kesimde toplam çalışanlardan, sosyal güvence kuruluşlarına kayıtlı olanların çıkarılmasıyla "residual" olarak yapılan hesaplamada sektörün büyüklüğü, istihdamın, yüzde 48'i olarak bulunmuştur. İkinci bir hesaplama "sanayi ve işyeri sayımında" 1-9 arası işçi çalıştıran ve 10(+) işçi çalıştıran işyerlerinde çalışanların sayısı, toplam istihdam edilenlerden çıkartılarak yapılmıştır. Aradaki fark, belirli bir adrese sahip olmayanları kapsamaktadır ve toplam işgücünün yüzde 31.5'i oranındadır. Üçüncü hesaplama, bazı mesleklerin "marjinal sektör" (sergiciler, seyyur satıcılar, humalılar, inşaat işçileri, çıraklar vb.) çalışmaya biçimine özgü olduğu varsa-

DİE'nin tanımına göre, 5'ten az işçi çalıştıran işyerlerinde istihdam edilenlerin toplam istihdama oranı yüzde 41.5'tir. Enformel sektörün büyüklüğü, bu tanıma göre, 3.061.948 kişidir. Enformel sektörde çalışanların yüzde 89.2'si erkek, yüzde 10.8'i ise kadındır.

Ancak, "Devlet, enformel sektörden ne alıyor ve bu sektöre ne veriyor?" diye biraz daha yakından baktığımızda, ilk izlenimdeki "görece ilişkisizlik" kanısı, yerini tek yönlü ilişkinin ağır bastığı bir değerlendirmeye bırakır. Devlet, enformel sektöre, pozitif anlamda pek fazla katkı sağlamazken, enformel sektör, devlete birçok bakımından katkıda bulunmaktadır.

yınıyla ve 32 alternatif kombinasyona göre yapılmıştır. Bu hesaplamalar da enformel sektörün istihdamdaki payının yüzde 31.9 ile yüzde 53.8 arasında olduğu sonucunu vermiştir. Dolayısıyla, enformel sektörün istihdamının, toplam istihdamın üçte biri ile yarısı civarında bir büyüklük olarak tahmin edilebileceği söylenebilir. Aradan geçen süre içinde, gerçeği sosyal güvenlik kurumlarının kapsamı çok genişlemiştir ama, kentlere olan göç de şiddetle arttığından, oranlar yaklaşık değerlerini korumuş olabilirler.

Enformel sektörün büyüklüğünü belirleyen faktörlerle ilgili hipotezler böyle formüle edilebilir. (Tekefi, 1977):

Hipotez 1. Enformel sektörün büyüklüğü, sektöre olan emek arzına bağlıdır.

Hipotez 2. Enformel sektörün büyüklüğü, bu sektörün ürettiği mal ve hizmetlere olan talebe bağlıdır.

Bu hipotezlere göre enformel sektörün büyüklüğü, kırdan kente göçle (hurada göç, bağımı veya bağimsiz değişken olarak düşünülebilir) ve kentteki örgütlü işgücünün büyüklüğü ile ilişkilidir.

Burada talep örgütlü kesimden gelebileceği gibi, enformel kesimin kendisinden de gelecektir. Ancak asıl önemli olan talep, kuşkusuz, örgütlü kesimin talebidir. Mal talebi "nihai-mal" veya "ara-mal" biçiminde de olabilir. Eğer bu talebin yarattığı istihdam, geçimlik düzey veya daha üstünde bir kazanç düzeyi yaratmaktaysa enformel sektör var olacak, talep arttıkça da genişleyecektir.

Emek arzının artışı ve azalışını açıklayan ampirik olarak sınamış bazı varsayımlar şunlardır:

1.1. Kentsel alandaki formel sektörün sağladığı istihdamın hacmi genişledikçe, enformel sektördeki istihdam hacmi de genişler.

1.2. Kentsel alandaki formel sektörün sağladığı istihdam hacmi genişledikçe enformel sektördeki istihdam hacmi daralır.

2.1. Yeni kentli enformel sektör çalışanlarının politik bilinçlenme ve eylemde bulunma gücü arttıkça, enformel sektörün hacmi genişler.

2.2. Eski kentli enformel sektör çalışanlarının politik bilinçlenmesi ve eylemde bulunma gücü arttıkça enformel sektörün hacmi daralır.

İlk iki varsayım, göç akımının şiddetine ve ivmesine, kentsel nüfusun büyüklüğüne (metropol veya küçük kent) işgücünün nitelikliliğine ve özel konjonktürel koşullara göre, ayrı etkisinin yaratabileceği farklı sonuçları açıklamaktadır.

(1.1)'in gerçekleşmesi, göç hızının, örgütlü istihdam olanaklarının emebileceğinden yüksek olması ve KES'ün üretimi için formel ve enformel sektörün büyük bir pazar oluşturması durumunu açıklamaktadır. (1.2) ise düşük bir göç hızı söz konusuysa örgütlü istihdam olanaklarının daha hızlı gelişmesi durumunu anlatmaktadır. Siyasal gücün gelişmesi konusu ise daha önce tartışılmıştır.

Enformalizasyon Süreci ve Devlet

Enformel sektörün devletle ilişkilerin tamamen dışında kalan bir konumda bulunmadığı, daha önce tartışılmıştır. Ancak, bu sektörün devletle ilişkisi, formel sektöre göre çok farklıdır. Devletin enformel sektöre bakış açısı ve ilişki kurma biçimi de çok farklıdır. İlişki, kuşkusuz iki yönlüdür. Ancak "Devlet enformel sektörden ne alıyor ve bu sektöre ne veriyor?" diye biraz daha yakından baktığımızda, ilk izlenimdeki "görece ilişkisizlik" kanısı, yerini tek yönlü ilişkinin ağır bastığı bir değerlendirmeye bırakır: Devlet enformel sektöre, pozitif anlamda pek fazla katkı sağlamazken, enformel sektör devlete, birçok bakımdan katkıda bulunmaktadır. Yasallığın dışında kalmış olmak veya (alternatif devlet tarafından sağlanmadığından) illegal koşullarda yaşamının, çalışmanın ve gelir sağlamanın mümkün olan tek geçerli çözüm haline gelmesinin pahası, sonuçta, enformel sektördeki tarafından ödenmektedir. Bu, zaten korunmaya en fazla muhtaç olan grupların üzerine ekstra bir yük bindirmek demektir. Üstelik bu yük, gerçekte görevi bu yükü hafifletmek olan örgüt (devlet) tarafından yüklenmektedir.

Devletle enformel sektör arasındaki ilişki, şu biçimde özetlenebilir:

Enformel sektör;

- devletin yerine getirmesi gereken bazı fonksiyonları yerine getirir.

- devlete çeşitli türlerde ceza ve rüşvetler öder.

Devlet ise, enformel sektöre gerek legal gerek finansal bir katkıda bulunmaz.

Burada, enformel sektörün devletin fonksiyonlarını ikame edici biçimde yerine getirdiği fonksiyonları;

- üretim ve

- eğitim

olarak özetleyebiliriz.

Üretim: Üretim, gerçekte, devletin bir fonksiyonu olarak düğü-

nülmeyebilir. Bununla birlikte, enformel sektörün üretim (gerek mal gerek hizmet üretimi) yapmasını devlet fonksiyonları üzerinde çeşitli etkileri olmaktadır. Bunlar;

- istihdam etkisi,

- gelir etkisi,

- tüketim etkisi,

olarak özetlenebilir.

- Enformel sektör, çok geniş bir kitleye iş imkanı sağlamaktadır. Gerçi sağladığı istihdam, çoğu kez düşük verimliliklidir ama, bu büyük kitlelerin işsiz kalmasına ve devletin kendilerine iş imkanları yaratmasını beklemeye göre, çok daha iyi bir konumdur.

- İş sahibi olmak, aynı zamanda bir gelir sahibi olmak anlamına da gelmektedir. Elde edilen gelir, düşük bir gelirdir. Çoğu kez "geçimlik düzey"de yaşamaya elverişli olacak kadardır. Ancak hem yaşamı sürdürmeye yetmekte hem de gelecek için bir umut (daha yüksek gelir imkanlarının sağlanabileceği düşüncesinin yaşatılabilmesi) olabilmektedir.

Enformel sektörün yaptığı üretimin önemli bir bölümü standart dışı ve düşük kalitededir. Ancak bu, aynı zamanda onların ucuz olması ve tüketici kitlesinin yaşamını devam ettirebileceği alternatif ve daha ucuz bir pazarın ortaya çıkmasını sağlamaktadır. Konuttan ulaşım ve birçok tüketim maddesine kadar uzanan bu standart altı ve ucuz pazar, enformel sektörün düşük gelirle yaşamını devam ettirebilmesinin, tüketim açısından (talep yönünden) açıklayıcısı olmaktadır. Bu üretim, başta enformel olarak istihdam edilenler olmak üzere, tüm kent yoksullarının yaşamını ucuzlatmakta ve onların ayakta kalmalarını sağlamaktadır.

Bu üç fonksiyon, bazı ekonomik yapılar açısından, devletin görevleri olarak görülmeyebilir ama, refah devleti açısından, istihdam minimum bir gelirin sağlanması ve düşük gelir gruplarının da tüketebileceği mal ve hizmetlerin sunulması, kamusal politikalarla üstesinden gelinmesi gereken sorunlardır. Enformel sektörün varlığı ve bu sorunları kendi yaklaşımıyla çözmesi, devletin üzerindeki bu yükleri büyük ölçüde hafifletmektedir. Üstelik "İş, imalat, konut, ulaşım ve buna benzer pek çok girişimde, onlar, devletten çok daha verimli çalışmaktadırlar." (de Soto, 1989).

Enformel sektör bu olumlu ekonomik etkileri yaratırken ve devlet bürokrasisine, buna rağmen ceza, rüşvet, vb. türü transferler yaparken, karşılığında devletten aldığı pozitif bir şey yoktur. Bu nedenle, enformel sektör açısından ancak resmi örgütlerin ve bürokrasisinin

azalması (ve yok olması) pozitif bir gelişme olarak görülebilir. Oysa devletin, enformel sektörde destekleyici eğitim, sağlık, kredi, ulaşım konut vb. politikalarına sahip olması da istenebilirdi. Buna karşılık enformel ekonominin ve genelde enformelliğin devlete (ve topluma) negatif katkıları (bir pahası) da vardır. Burada, bu konunun üzerinde durulmayacaktır. Ancak, bunca olumlu katkısına rağmen, devletin enformel ekonomi üzerinde neden sınırlayıcı bir etkisinin söz konusu olduğunun açıklanması bakımından enformel ekonominin, topluma

- toplumsal maliyetler ve
- kentleşme maliyetleri

yaratmasından söz edilebilir.

Özellikle büyük kentlerde yaratılan sorunların (konut, ulaşım ve kirlenme - altyapı başta olmak üzere), kamu kaynaklarının yetersizliği karşısında, çok büyük baskılar yarattığı bilinen bir konudur.

Eğitim: Eğitim, enformel ekonomi açısından amaçlanmış bir fonksiyon değildir. Ancak enformel eğitimin, toplumun yaşamında önemli yer tutan bir "yan etki" olduğu düşünülebilir. Kısaca bu etki;

- beceri ve teknik bilgi aktarımı olarak, spesifik konularda ve
- model oluşturma olarak, genel konularda gerçekleştirilmektedir.

Enformel ekonomideki üretim sürecinin önemli bir bölümü, çiraklık imkânları yaratmaktadır. Burada, çiraklık ile "çocuk işçiliğinin" çok iç içe ve yasal olarak düzenlenen eğitime, enformel olarak düzenlenen eğitimin birbirine çok yakın olduğu gözönünde tutulmaktadır (Dolayısıyla eğitimin burada helirlenen özelliklerinin bir kısmı, küçük üretim ve formal çiraklık eğitimi için de geçerlidir).

Enformel eğitim, iş başında pratik olarak yapılan bir eğitimidir. Eğitim için ayrıca bir yatırım yapılmaz. Eğitim, üretim sürecinin bir parçası olarak gerçekleştiğinden, maliyeti çok düşüktür. Fabrika üretiminin eğitilmiş işgücü gereğine karşı, enformel sektör kendi işgücünü kendi eğitebilmektedir. Asıl önemli olan, bu eğitim sürecinin işin bütününi öğretmesidir. Yani, enformel sektörde, işe alınan vasıfsız işgücü o üretim sürecinin bütün aşamalarını öğrenebilmek, becerisini pekiştirmek ve geliştirmek şansına sahip olabilmektedir. "Fordist - style" endüstrilerde ise nitelsiz iş gücü, hiçbir zaman, bu biçimde istihdam edilmez. Ve enformel sektör, bu özelliğiyle "Fordist - style" endüstrilere karşı bir model oluşturur.

İkinci tür etki ise, "daha önce işçi iken kendi işinin sahibi olma-

rin başarısının, kendi çalışanlarına bir model oluşturmalarıyla" (Castells, 1989) ortaya çıkar. Bu küçük üretim birimlerinde yetişenler, sadece teknik beceri kazanmakla kalmazlar. Burada ayrıca "girişimcilik yetenekleri", "iş kültürleri" gelişir. Bu, kuşkusuz, daha çok erkek işçiler için söz konusudur. Kızlar için "eğitim", üretime (ve gelir elde etmeye) göre daha ikinci planda kalmaktadır. Bu süreçte eğitilenler, (kendisini eğitenler) "başarılı, öğrenin (otokton girişimin) tekrarlanması şansının çok uzakta olmadığı, yakın ve gerçekleştirilebilir olduğu" düşüncesiyle hareket ederler. Bu eğitim, formel eğitimin tersine; öğrenciye çok geniş bir inisiyatif ve sorumluluk alanı tanıyan, yapıyımav engelleriyle güçleştirilmemiş, öğrenciden yaratıcılık ve katkı isteyen bir eğitimidir. Birçok verimsiz, güç yönü olmasına, teoriyle hiç bağ kurmamasına ve tesadüf (şansa bağlı) öğelerinin fazla olmasına rağmen, bu esnek ve yaratıcı eğitimin formel eğitimden daha başarılı olan yönleri oldukça fazladır.

Enformel Sektörün Heterojenliği

Bir "enformel ekonomi" ve bir "enformel istihdam"dan bahsedildiğinde, her ikisi de "oynak unsurlara" sahip bu kavramların, gerçekte ne kadar heterojen yapısı olan bir alan için söz konusu olduğunun biraz açılmasında yarar vardır. Bu yapının içindeki niteliklerden bazıları da birbirleriyle gelişir niteliktedir. Bununla birlikte, bunca çeşitlenmeye ve heterojenliğe rağmen, "enformel" bir alandan söz edilebilmektedir.

Enformellik kategorisi içinde, aşağıda sıralanan özellikler, zihnicilerine rağmen, bir arada bulunabilir:

- Bütün faaliyet alanları veya bütün işkolları yer alabilir. Veya bütün ekonomik faaliyetlerin enformel olarak yapılmasının biçimleri olabilir.
- Enformellik, hem üretimi hem üretimin dağılımını kapsar. Ayrıca hizmet üretimi de enformel olarak yapılabilir.
- Enformellik hem üretim dünyası hem tüketim dünyası için söz konusudur. Yani, arz ve talep ilişkilerinin bir bölümü, enformelliğin kendi alanı içinde döngüsünü tamamlar.
- Enformel alanda, hem büyük sermaye, ileri teknoloji ve ekonomik güce sahip kesim hem de küçük sermaye, geri teknoloji ve yoksul kesimler yer alabilir.
- Enformel alanda hem yüksek vasıflı işgücü hem de vasıfsız işgücü (büyük çoğunluk bu grupta olmak üzere) yer alabilir.

- Enformel alanda hem ücretli kesim veya aile içi ücretsiz işçilik hem de girişimcilik ve kâr elde eden gruplar vardır. Yani, hem ücret hem de kâr, enformel olarak yapılan faaliyetlerin gelir türü olabilir.

- Enformel ekonomi, hem yurtdışı girişimci hem de savunmasız sömürülen emeği bir arada barındırır. Diğer bir deyişle bunlar, enformel ekonomiyi oluşturan bütütün parçalarıdır.

- Enformel ekonomi hem gelişmemiş ekonomik sistemlerde (Üçüncü Dünya Ülkeleri) hem de gelişmiş ekonomik sistemlerde (ABD, AT Ülkeleri) ekonomiye eklenilebilir.

- Enformel ekonomi içinde doğrudan pazara üretim yapan firmalar olabileceği gibi, ara malların üretimi de söz konusu olabilir.

- Enformel alanda bir yandan (kentsel rant ve mafya türü ilişki alanları dışında) büyük bir girişim özgürlüğü (bir anlamda sınırlanması düşük bir liberalizm) diğer yandan fırsatçılık ve çıkarıcılık söz konusudur.

- Enformel ekonomide istihdamda hem esneklik hem de sömürü bir arada vardır. Esneklikler, konjonktüre göre, istihdam açısından olumlu ve olumsuz sonuçlar verirken, sömürü de, niceliksel açıdan istihdamı genişletirken - istihdamın getirisi (düşük ücret, boğaz tokluğu gibi) bakımından ortaya çıkan sonuçları önemsizleştirir.

- Enformellik, ekonomide emeğin üretkenliğini azaltırken, sermayenin üretkenliğini artırır (Castells).

- Enformel ekonominin yaygınlaşması, kamu ekonomisi ve devlet açısından kısa vadede bazı avantajlar sağlarken, uzun vadede de, ekonomik (ve ideolojik) kayıplara neden olur.

- Enformel ekonomi, emeğin maliyetini ucuzlatırken aynı zamanda, yaşam standardını (ve kalitesini) düşürerek ve ekonomi ötesi değerleri (doğal çevre, kentsel çevre, tarihi doku vb.) hiçe sayarak, negatif dışsal ekonomiler üretir.

- Enformel ekonomi, devlet bürokrasisinin ve her türlü kurumsal kayıt ve bağımlılık ilişkilerinin üstünden atlayarak süratli ve çevik hareket etme imkânını bulabilir ama, ortaya çıkan ürünlerdeki normsızluk, tüketiciyi kayba uğratarken, üreticinin de bürokrasiye rüşvet biçiminde yapınmak zorunda kalacağı ödeme, toplum yararı açısından kayıplara neden olabilir.

Enformel sektörün nitelikleriyle ilgili şimdiye kadar yapılan analiz, gerek istihdamın niteliği, gerek işkolları, gerek meslek, gerek işye-

Enformel ekonomi, devlet bürokrasisinin ve her türlü kurumsal kayıt ve bağımlılık ilişkilerinin üstünden atlayarak süratli ve çevik hareket etme imkânını bulabilir ama, ortaya çıkan ürünlerdeki normsızluk, tüketiciyi kayba uğratarken, üreticinin de bürokrasiye rüşvet biçiminde yapınmak zorunda kalacağı ödeme, toplum yararı açısından kayıplara neden olabilir.

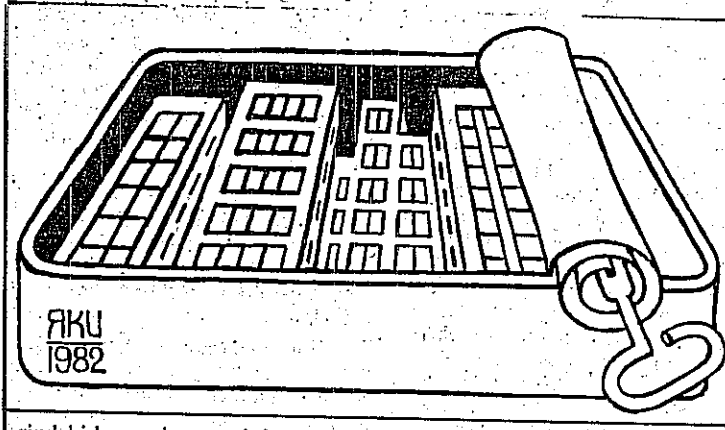

Janko Kraspev
(Bulgaristan)

indeki konular, gerek iş süreçleri gerek formel sektörle eklemlenme biçimleri bakımından pek çok farklılığın bulunabileceğini göstermektedir. Bu farklılıkların hepsini birden göstermek mümkün olmasa da, bazı önemli değişkenlerin "polarize" bir biçimde yer aldığı

bir grafik hazırlanabilir. Bu polarize değişkenlerin her biri bakımından, enformel bir işyerinin ve yarattığı ilişkilerin alabileceği ordinal değerler işaretlenebilirse, ortaya çıkan grafik, o işyerinin profilini oluşturacaktır. Bir kentteki enformel bütün işyerlerinin profilleri

ni bir grafik üzerinde işaretlenmesi ise, o kentin enformel sektörünün profilini verecektir.

Böyle bir denemenin yapılması ampirik olarak çok güç olsa bile, KES'in heterojenliğinin gösterimi (ve ölçümü) bakımından bir fikir verebileceği için, ilginç olacaktır.

İzleyen grafikte yer alan değişkenlerin sayısı çok daha fazla artırılabilir gibi, gruplamalarla azaltılması da mümkün olabilir.

Notlar

1. Enformel sektör DİE istatistiklerinde "resmî olmayan sektör" olarak isimlendirilmektedir. Bu isim de, "enformel sektör"den daha fazla Türkçe olmadığı gibi, sanki "resmî sektör"ün (?) karıştırmış gibi bir izlenim yaratmaktadır. Biz, bu çalışmada, enformel sektör ismini kullanmayı yeğledik.
2. Tanım: "Sosyal güvenceler yoksun, dağınk, yüzer, eğitim gerektirmeyen meslekler, marjinal sektör başlığı altında toplanmıştır." biçiminde verilmektedir.

ORDİNAL DEĞERLER ÖLÇEĞİ

Düşük Profil

kendine yeterli
evde üretim veya küçük işyeri
düşük sermaye gereği
düşük teknoloji
düşük düzeyde uzmanlaşma
emek-yoğun
işbölümü yok
farklılaşma yok
ölçek ekonomileri yok
standardizasyon yok
düşük verimlilik
keskin (tam) rekabet
pazar hakkında az bilgi
kredi imkanlarına uzak
geçici iş (işyeri)
yüksek işçi değişim hızı
düşük gelir gelirişi
çalışanların düşük düzeyde eğitimi
kadın ve çocuk işçiliği
genç işgücü istihdamı
işçi-işveren ve işyeri arasında yüksek dayanışma
birincil tür insan ilişkileri egemen
kentsel rant yaratılmamakta
kolayca işyeri açılır
kırsal tipte işyerleri
kırsal marjinal sektörde ilişki
kötü çalışma mekanı/koşulları
esas iş olarak enformel faaliyet
işyeri yok veya işin belli bir yeri yok (seyyar)

Yüksek Profil

bir üretim ağının parçası
orta boy fabrika
yüksek sermaye gereği
yüksek teknoloji
yüksek düzeyde uzmanlaşma
sermaye-yoğun
üst düzeyde işbölümü
farklılaşmış
ölçek ekonomileri
standardizasyon
yüksek verimlilik
oligopolistik pazar yapısı
iç ve dış pazar hakkında tam bilgi
kredi imkanları kullanımı
sürekli iş (işyeri)
düşük işçi değişim hızı
yüksek gelir gelirişi
yüksek eğitim gereği
yetişkin ve erkek işçiliği
yetişkin istihdamı
düşük dayanışma
iş ilişkileri egemen
kentsel rant yaratılır ve kontrol edilir
işyeri açılması sınırlanmıştır
kentsel işyerleri
kırsal hiçbir ilişki yok
yeterli çalışma mekanı/koşulları
ikinci iş olarak KES
yerleşik işyeri

Grafikte yer alan değişkenlerin sayısı çok daha fazla artırılabilir gibi, gruplamalarla azaltılması da mümkün olabilir.

ENFORMEL EKONOMİ VE ENFORMEL SEKTÖR İSTİHDAMININ TANIMI ÜZERİNE BİR DENEME

Bu noktaya kadar enformel sektör üzerinde yapılan tartışmalar, enformelliğin a-historik ve tekil bir olgu gibi ele alınması gerektiğini, bazı özel niteliklere sahip gelir getirici faaliyetlerin bir süreci olarak düşünülmesinin daha doğru sonuçlara ulaştıracağını göstermektedir. Burada sözü edilen özellikler, toplumsal güçler arasındaki ilişki ve mücadelelerin niteliğine göre sürekli olarak değişim yaratan, farklı biçimleri ve alan paylaşımlarını gerçekleştiren nitelikteki toplumsal özelliklerdir.

Enformel ekonominin, kendi başına, uzun dönemli bir stabilitesi olmayabilir. Onun alacağı biçimler üzerinde etkisi olan, formel/büyük üretim ve kamu kesimidir. Ancak, hipotetik olarak, enformel ekonominin bu iki alanı tamamen ortadan kaldırılması ve "tam rekabete dayalı, liberal bir pazar ekonomisi"nin kurulabileceği düşünülebilir.

Bu durumda, enformel ekonomiyi, üretim ilişkilerinin özel bir durumu olarak tanımlamak en geniş kapsayıcılığı sağlayacaktır. Enformellik, sözleşmeli ve yasal olarak düzenlenmiş bir iş sözleşmesine bağlı olanların dışındaki bütün gelir getirici faaliyetlerin toplamı olarak tanımlanabilir. Bu faaliyetlere katılanlar firmalar olabileceği gibi, aile üyeleri, bireyler ya da ai-

leler de olabilir. "Formel ekonomi sektörü" firmaları, yasal ve açıkça belirtilmiş görev ve haklara bağlı sözleşmelerle yaratılan istihdam esasına göre çalışırlar. Çalışanlar, hem iş yasaları hem de kendi kurmuş oldukları ve güvencelerle çalışırlar. Enformel firmalar ise bunun tam tersi koşullarda ekonomik faaliyette bulunurlar. İşe alınma ve işten çıkartılma, genellikle sözlü olarak yapılmış "anlaşma" (?)'ya göre olur. Çalışanlar, çalışma saatleri, iş koşulları, minimum (usgari) ücret, kaza, hastalık, emeklilik gibi konularda çalışma yasalarının koruması altında değildirler. Bu istihdam koşulları, kuşkusuz işveren bakımından çok avantajlıdır. Ancak, çalışanların da bu koşullardan elde ettiği düşündüğü bazı avantajlar vardır. Şöyle ki; istihdam alanı genişlemekte, iş bulmak kolaylaşmaktadır.

• İşe girme - çıkma esnekliklerini işçi de kendi avantajına kullanmaya çalışmakta, her bulduğu alternatif avantajı kendisinin de her an enformel istihdamın çalıştırılan kesiminden, girişimci işveren kesimine (kendi kendine iş verme dahil) geçebileceğini düşünmektedir.

• Gelecekte ne işe yarayacağı belli olmayan ve hiçbir zaman politik olarak denetleyemeyeceğini düşündüğü sosyal refah politikalarının uzun vadeli ve kuşkuyla so-

nuçları yerine, şimdi kullanabileceği ve kendi şansını çoğaltabileceği kaynak kullanımları elde etmektedir.

• Kendisinin de girişimci olabilmesinin önündeki bürokratik engellerin aşılabilmesinin imkanı yaratılmış olmaktadır.

• Enformel ekonomide ve istihdamda geçerli olan yüzyüze, birincil ve yabancılaşma yaratmayan ilişkiler, formel sektörün ikincil, bürokratik ve yabancılaşma yaratan ilişkilerine tercih edilmektedir.

Enformel ekonomi, kısaca, benzeri faaliyetlerin yasal ve toplumsal bir çerçevede tanımlandığı ve düzenlendiği bir ekonomide, ona eklenmiş olarak, toplumsal kurumlarla düzenlenmiş gelir getirici faaliyetlerindeki üretim ilişkileri olarak tanımlanabilir.

Burada, istihdam açısından önemli ve belirleyici olan, üretim ilişkilerinin düzenlenmemiş olmasıdır. Devletin ilişkiler (firmanın vergi ödeyip - ödemediği vb.) ise daha az önemlidir.

Enformellik bu tanıma göre tarihsel olarak evrensel düzeyde, olanca heterojenliği ile ve son yıllarda giderek artmakta olan pratik etkisi göz önünde tutularak incelenebilecektir.

Enformellik, sözleşmeli ve yasal olarak düzenlenmiş bir iş sözleşmesine bağlı olanların dışındaki bütün gelir getirici faaliyetlerin toplamı olarak tanımlanabilir.

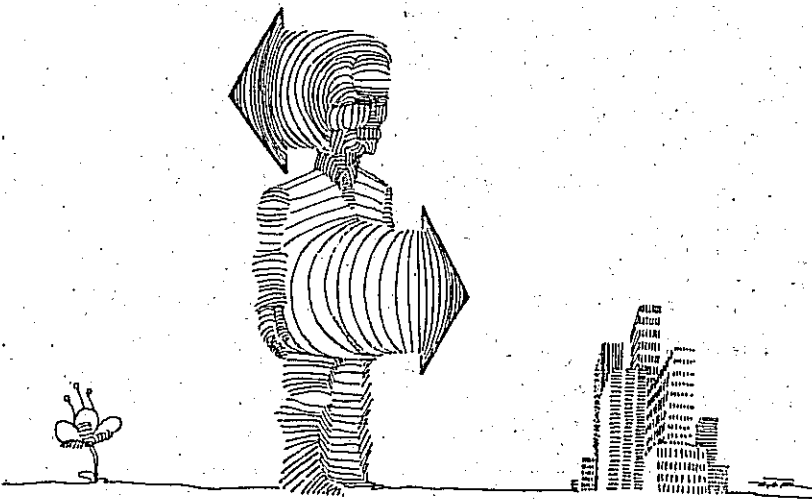

Zarko Luetic
(Yugoslavya)

Enformel ilişkiler, düşük gelirli hanehalkının işgücü sağladığı her ilişkide ve küçük ölçekli üretim büyük ölçek için üretim yaparken, ortaya çıkmaktadır.

ENFORMEL SEKTÖRÜN VAROLUŞ VE İŞLEYİŞ MEKANİZMALARI ÜZERİNE BETİMSSEL ESİKİZLER

Enformel ilişkilerin türleri, ortaya çıkış ve işleyiş biçimleri, çeşitli ekonomik ele alış düzeylerindeki anlamları oldukça karmaşık bir yapı oluşturmaktadır. Bununla birlikte enformel ilişkilerin, nerelerde ne tür anlamlar ve biçimler taşıyarak var olabileceğini, kabaca özetlemek yararlı olacaktır: (Şekil: 5)

Üretim ve tüketim, ekonomik ilişkilerin iki ayrı bölümü olarak ayrıtıldığında ve bu iki kategori düşük ve yüksek uçları olan sürekli bir ölçek üzerine yerleştirildiğinde, enformel ilişkileri görebileceğimiz sınırlar da ortaya çıkmış olmaktadır. Tüketim, yani hanehalkı düzeyi, aynı zamanda nihai mallar için "pazar"ı da meydana getirmektedir. Ara malların pazarı ise üretim bölümündedir. Üretim bölümü, üretim hacmine göre çizilmiş büyük ölçek (B) ve küçük ölçek (A) bölümlerinden; tüketim de düşük gelir (C) ve yüksek gelir (D) bölümlerinden oluşmaktadır. Büyük ölçek, taşeron firmalar aracılığıyla küçük ölçekli üretimle ve düşük gelirli hanehalkıyla (hh) ilişki kurmakta, onlardan işgücü almakta, onlara gelir yaratmakta ve bütün pazar için nihai mal satmaktadır. Küçük üretim de, kendi içindeki

çok parçalı yapıyla, düşük gelirli hanehalkından işgücü almakta ona gelir sağlamakta ve ucuz mallar satmaktadır. Düşük gelirli (hh), bütün diğer gruplar için bir işgücü havuzudur. Küçük ve büyük ölçekli üretim için mal ve hizmet üretiminde yüksek gelirli (hh) için de hizmet üretiminde kullanılan emeği sağlamakta ve büyük ölçekli üretim için, özellikle dayanıklı tüketim malları bakımından, büyük ama düşük gelirlilerden oluşan bir pazar oluşturmaktadır. Yüksek gelirli (hh) ise büyük ölçekli üretimden mal, düşük gelirli (hh)'dan "servis" talep etmektedir. Bu şemada, enformel ilişkilerin ortaya çıkış biçimini, enformel ekonominin formel ile bağlantılarını ve enformel ekonomide üretilen malların pazarlarını görmek mümkündür. Enformel ilişkiler, düşük gelirli (hh)'nın işgücü sağladığı her ilişkide ve küçük ölçekli üretim büyük ölçek için üretim yaparken, ortaya çıkmaktadır.

Meta Üretiminde Kentsel Enformel Sektör

Enformel ilişkilerin ortaya çıkışı bakımından kabaca üç düzey ayrıtılabılır: I) Büyük üretim

(Orta üretimi ve taşeron firmaları, aynı zamanda toptan ticareti de kapsar.) düzeyi (F), ii) küçük üretim (birçok firmanın gerek formel gerek enformel ilişkilerle yer aldığı ve birbirlerine çoğu kez girdi-çıkı ilişkileriyle bağlı ve özel bir küçük üretim biçimi olan fason üretimin de içinde yer aldığı) düzeyi (küçük meta üretimi / KMÜ) (Küçük üretim, enformel istihdamın çok büyük bir bölümünün yaratıldığı düzeydir.) ve iii) hanehalkı (Çok küçük ve fazla sayıda birimden ve birbirinden farklı nitelikteki aile üretimi. Daha çok "so-kak satıcısı" olarak biçimlenen, kendi kendini istihdam eden ve mevsimlik işçi gruplarından oluşan) düzeyi (HH). (Şekil: 6)

İlişkiler (F)'den taşeronluk aracılığıyla veya doğrudan (KMÜ) ile, hattâ bazı durumlarda HH ile kurulmaktadır. Her iki düzeyle kurulan ilişkide de "dışarıya iş verme" sistemi, egemen olan ilişki biçimidir. Toptan ticaret de, aynı biçimde ilişki kuran bir başka birimdir. Bu birimin (F)'den farkı, üretime hiç girmemesi, sadece organize edici bir fonksiyonu olmasıdır.

(KMÜ) içinde; taşeronluk veya (I - 0) biçiminde ilişkiler vardır.

Şekil: 5 Enformel ilişkilerin Genel Çerçevesi

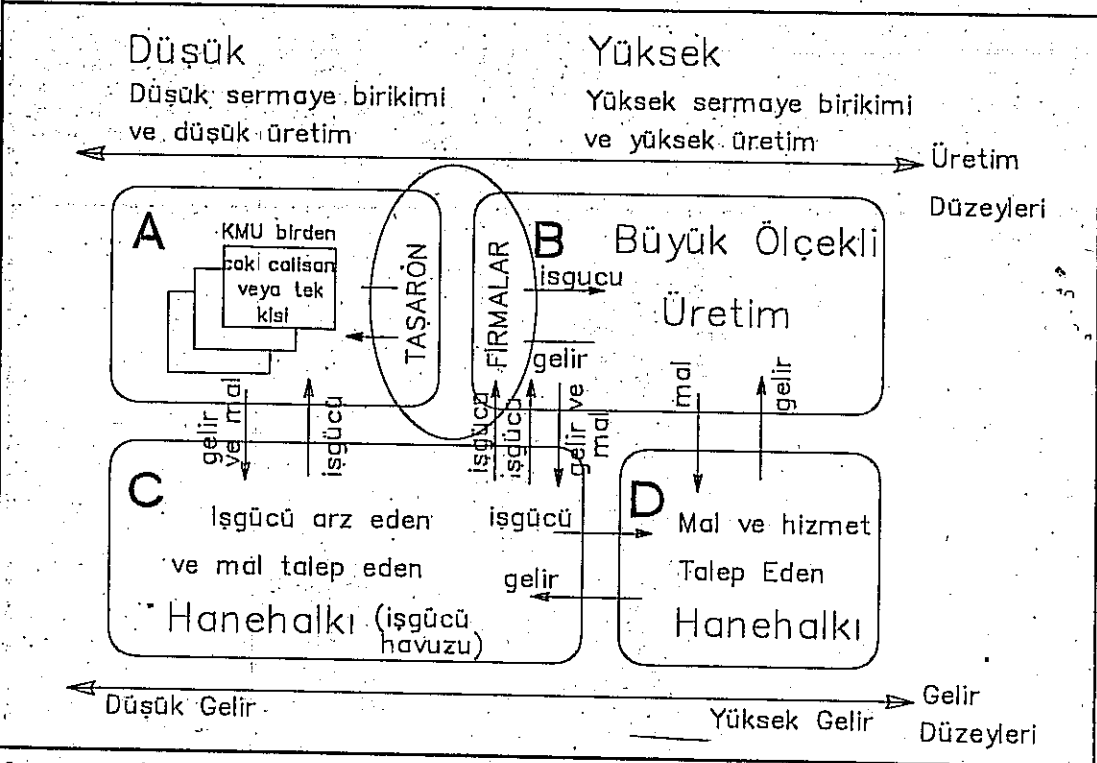

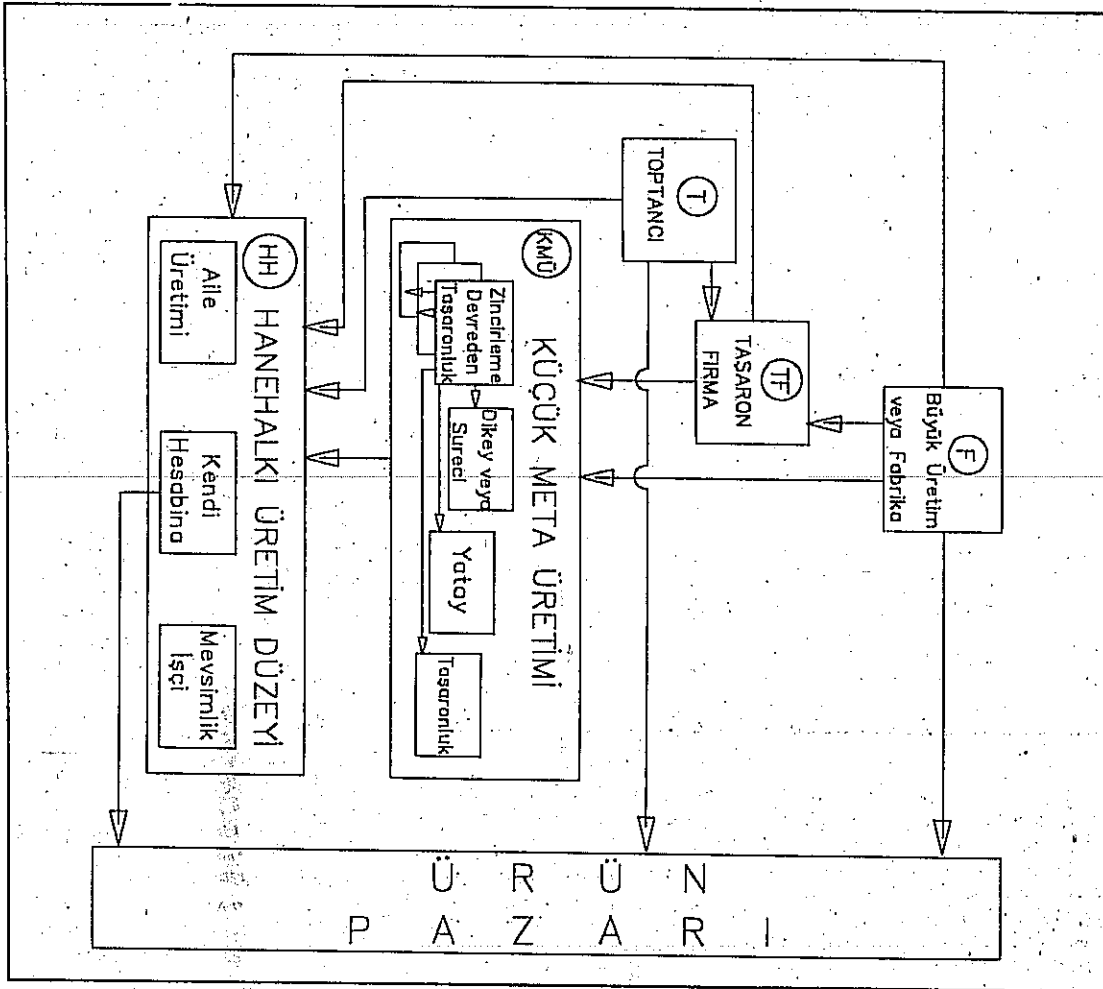

Sekil: 6 Meta Üretimde Kentsel Enformel Sektördeki Birimler Arası İlişkiler

Enformel ekonominin içinde yer alan bireyler, küçük ve orta boy firmalarda ve dolayısıyla, bu çok parçalı yapının merkezinde yer alan büyük firmalarla (ve devletle) bağlantılarını, genellikle, bu tasaronluk sisteminin ağı ile kurarlar.

Tasaronluk, iş sürecinin yatay veya dikey olarak bölünmesiyle operasyonel olmaktadır. (Bu iki terim, ileride daha açık olarak tartışılacaktır.)

Hanehalkı düzeyinde, "aile üretimi", ilk iki düzeyle ilişkili olarak üretime katılır. Bu üç düzey arasında bir ilişki ağı vardır. Bu piramidal veya başka bir yapıda, egemenlik yönü yukarıdan aşağıya kurulan bir ağıdır. Kendisi için istihdam yaratanlar (self-employed) ise, bu ağın dışında kalan bir gruptur. Genellikle sokak satıcılığı biçiminde (C ve D bölümlerine yönelik olabilir) hizmetlerde veya el sanatı biçiminde mal üretiminde ortaya çıkar. "Mevsimsel işçilik" ise, daha çok inşaat sektöründe ve kentsel tarımda (?) görülmektedir.

Bu enformel istihdamın üretimi, (F)'de veya toptan ticarete toplanarak veya (KMÜ)'den fason üretim yapımayanlar eliyle ya da kendini istihdam eden (hh) eliyle, mal pazarına yönelir.

Enformel Sektörde Çalışma Biçimleri

Bu sektörün niteliklerinin anlaşılmasında çok önemli olan kavramların tartışılmasına geçmeden

önce bir bölünme yapılması, analitik olarak, yararlı olacaktır.

Enformel sektörde iki temel çalışma biçiminden bahsedilebilir:

- Ağ (network) içinde çalışma
- Özerk (independent) çalışma

Kuşkusuz, enformel istihdamın çok büyük bir ağırlığı "ağ" içinde yer almaktadır. Özerk çalışma biçimlerinin de formel veya enformel dünya ile bağlantıları vardır. Görece olarak daha az sayıda istihdam yaratan bu bölümün özellikleri üzerinde daha sonra durulacaktır. Önce "ağ" ve ilişki ağının oluşturulmasında çok temel bir yeri olan "tasaronluk" mekanizması ele alınacak ve tartışılacaktır.

1. Ağ ve tasaronluk: Enformel ekonominin içinde yer alan bireyler, küçük ve orta boy firmalarda ve dolayısıyla, bu çok parçalı yapının merkezinde yer alan büyük firmalarla (ve devletle) bağlantılarını, genellikle, bu tasaronluk sisteminin ağı ile kurarlar.

Tasaronluk firmaya iş verme, işin bütünündü çeşitli alt parçalara bölerek veya hedeflenen nihai ürünü, miktar olarak, alt gruplara ayırarak, başka firmalara, belirli bir iş

tanımıyla ve belirli koşullarda yaptırmak biçiminde tanımlanabilir.

Tasaron firmaya iş verme, üretimin ya da hizmetlerin herhangi bir sektörü için geçerli bir iş yaptırmak biçimi olabilir.

İşi, "tasaron firmaya iş verme" yoluyla veren firma, sadece hedeflediği ürünün tanıma uygun ve zamanında elde edilmesiyile ilgilidir. Böylece ürünün elde edilmesi sırasında uygulanacak teknolojik sürecin ve toplumsal / örgütsel / yönetsel ve ekonomik tekniklerin ve yöntemlerin sorumluluğu tasaron firmaya devredilmiş olur.

Bu devir işlemi, iş yasalarının ve diğer hukuki tanımların uygulanmasıyla ilgili bütün sorumlulukları ve riski tasaron iş veren firma üzerinden kaldırır ama, bu firmamın elde edeceği ürünün niteliğini, zamanını ve miktarını (tasaron firmalardan iyi işletildiği sürece) etkilemez. Dolayısıyla "tasaronluk kurumu", bütün yasal gereklere uygun çalışan bir firma için, hem bazı yasal gereklerin yerine getirilmesinin objektif koşullarını ortadan kaldırmak (örneğin, sendikalaşmanın) hem de üretimin maliyetini düşürmek (veya kârını artırmak) anlamına gelebilir.

Sekil: 7 Enformel Üretim/İstihdam Ağı (Montaj Türü)

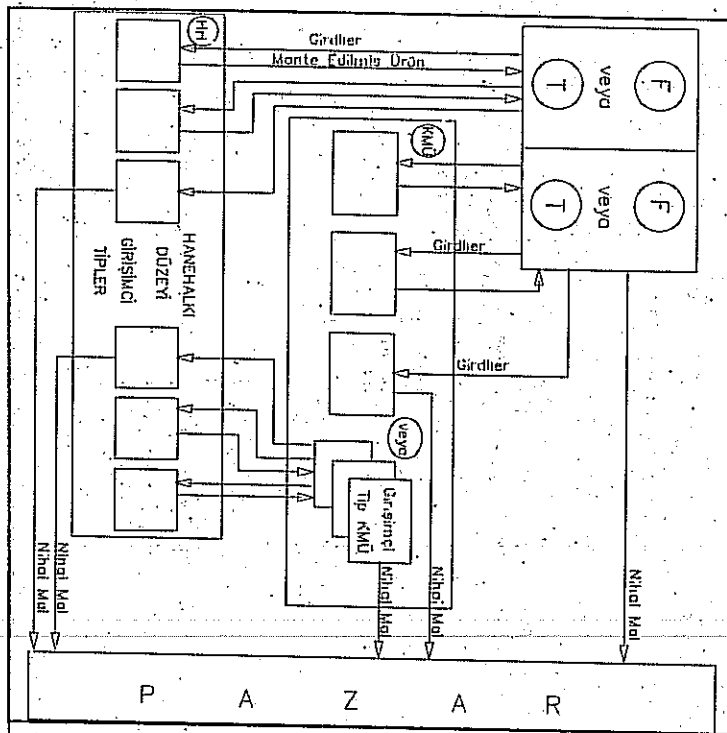

Enformel ekonomi ve enformel sosyal ilişkiler, bir ağ biçiminde çalışmakta, bu ağ, firmalar arası girdi-çıkış ilişkileri, iş ilişkileri ve birincil (yüzyüze ilişkiler) biçimindeki etkileşimi sağlamaktadır.

Taşeron firmalar, büyük ölçekli üretimden orta ölçeğe, ama genellikle küçük meta üretimine geçişi sağlayan halkalardır. Enformel ilişkiler, büyük firmalarda kolayca ortaya çıkmaz, ama küçük meta üretimi ve bunun farklı türleri, enformel ilişkileri daha kolay barındırabilir. İşin taşeron firmaya verilmesiyle başlayan süreç, taşeron firmaların daha alt taşeron firmalar bulmalarıyla devam edebilir ve sektörün özelliğine göre, iş iyice küçük parçalara kadar ayrılıp çok küçük işyerlerine kadar ulaşabilir.

Bir iş üretim sürecinin bütün yasal gereksinimlere uygun çalışan büyük bir firma tarafından yerine getirilmesi yerine (ve bunun hem kamu yönetimi hem de sürece katılan toplumsal birimler tarafından kolayca denetlenebilmesi yerine), denetlenmesi çok zor, birçok küçük alt-birim tarafından yerine getirilmesi, "taşeronluk kurumunun" taşeronlara iş veren firmaya sağladığı temel avantajdır.

Buradaki denetleme güçlüğü; hem firmaların küçülerek sayısının artmasından hem de bu küçük firmaların, ufak bir iyileştirme ile büyük marjinal faydalar sağlayabildiği toplumsal kesimlerle çalışabilme esnekliğinden doğar. Diğer bir deyişle, bazı yasal-toplumsal hakları elde etmiş (örneğin örgütlenilebilen işçi) gruplara göre, elde etmiş olduğu hiçbir şey bulunmayan gruplar (örneğin işsiz, yeni kentli, genç gruplar), kısa vadeli çıkarlar uğruna, "denetim" in sağlayacağı avantajlardan daha kolay vazgeçebilir,

yani enformel koşullarda çalışmayı daha kolay kabul edebilirler.

Taşeronluk kurumu, enformel ilişkileri yaratan, ortaya çıkartan temel bir mekanizmadır. Bu mekanizma, formel ile enformel arasındaki bağlantıyı kurar.

Taşeron firmaların çoğu, formel tanımlara göre biçimlenmiş firmaların, enformel ilişkileri kullanmak için kurdukları bir köprüdür ve enformel ilişkilerle üretim yapılmasını görünmez kalan bir mekanizma işlevini görür. Büyük firmadan (fabrikadan veya özellikle banka, sigorta vb. gibi hizmet birimlerinden) küçük üretime iş devredilirken, taşeron firma, tek kişilik bir (organize edici) aracı bile olabilir. Ancak bu aracı, kendi ilişki ağını daha önceden hazırlamıştır.

Aracı kişi veya firma, enformel ilişkilerin kurulmasında ve bu tür ilişkilerin "sosyalize edilmesinde" kilit işleve sahiptir. Aracı, bir anlamda, kişisel ilişkileriyle, enformel ilişkilerin ideolojisinin kurulmasını / yayılmasını da sağlamaktadır.

Enformel ekonomi ve enformel sosyal ilişkiler, bir ağ biçiminde çalışmakta; bu ağ, firmalar arası girdi-çıkış ilişkileri, iş ilişkileri ve birincil (yüzyüze ilişkiler) biçimindeki etkileşimi sağlamaktadır. Bu ağın bütününü enformel ilişkilerden oluşmamasında, kendi içinde, bazı küçük üretim birimleriyle veya büyük firma ya da resmi sektörle ilişkilerinde, formel ilişki biçimleri de söz konusu olabilmektedir.

Enformel Üretimde Yatay ve Dikey Taşeronluk Tipleri

Taşeronluk ilişkisinde, temel olarak, bir ana taşeron firma ve ona bağımlı, onun uydusu durumunda işgören diğer firmalar vardır. Bazı durumlarda uydu firmalardan biri, üretimini, tekrar başka taşeron firmalara yaptırabilir. Böylece hiyerarşiye göre bir üstündeki firmanın "uydu taşeron"u olan firma, bir altındaki düzeye göre ana taşeron olabilir. Bu türler, aşağıda, iki başlık altında ele alınmıştır:

Yatay veya montaj tipi taşeronluk: Bu tür bir taşeronluk ilişkisinde, büyük ölçekli veya küçük ölçekli üretim yapan bir firma, kendi ürettiği (veya diğer "toptancı" firmalardan sağladığı) parçaların bir araya getirilmesi işlemini organize eder ve bu işi yaptırırken de bir grup küçük üreticiye veya hanehalkına aynı tip işi yaptırır (Şekil: 7). Böyle bir firmaya veya haneye giren iş, daha alt firmalara devredilmez. Orada yapılan işlemler (ki bu genellikle montajdan ibarettir) süreç tamamlanır ve tamamlanmış mal ya doğrudan pazarlanmak veya tekrar bir üst düzeyde montaja girmek üzere, işi veren firmaya geri döner. Örneğin bu süreçte, bir atölyede metal kısmı tornada yapılan ve kesilen, plastik kısmı dökülen parçalar, fiş, priz, elektrik anahtarları vb. gibi nihai mala dönüşmek üzere, götürülerek evlere dağıtılır. Montaj işi evlerde tamamlanır ve dağıtan firmaya geri döner. Pazarlama, bu firma tarafından yapılır.

Burada, KMÜ düzeyinde veya (hh) düzeyinde özerk çalışan firmaların varlığı da (girişimci tipi) söz konusu olabilir. Parçaları kendi hesabına satın alan ve montaj yapıp, toptancı aracılığıyla alayıp perakendeciyeye doğrudan pazarlayan firmalardan oluşan ve daha sonra tartışılacak bu kategori de, istihdam açısından benzer enformel ilişkiler yaratmaktadır.

Dikey veya zincirleme devreden tipteki taşeronluk: Bu tür bir taşeronluk ilişkisinde (Şekil: 8), fabrika veya toptancı girdileri (hammaddeyi veya yarı-mamulü) bir firmaya sağlar. Firma bu girdileri bir aşama işledikten (proses) sonra, bir sonraki işlem için diğer bir firmaya veya çeşitli sayıdaki firmalara aktarır. Bu süreç içinde malın kaç firma değiştiğince, o iş kolundaki iş bölümünün düzeyine ve bunun örgütlenmesine bağlıdır. Bu aşamalardan bazısında (eğer üretim konusu elverişliyse) üretim süreci (hh) düzeyindeki çeşitli sayıda birime kadar aktarılır. Üretimin oradaki aşaması gerçekleştiğinde sonra, tekrar küçük üretim atölyesine döner. Başka bir atölyeye aktarılır ve bu süreç, mamul elde

edilene kadar devam eder. Bu sürecin bütünüdürün organizasyonu, büyük firma (fabrika veya toptancı) tarafından yapılır. Bu sürece katılan firmaların birinin girdisi bir önceki firmanın çıktısıdır. Bu sürece katılan firmaların hiçbiri, girdilerini satın almamakta veya ürettiği mala sahip olmamaktadır. Bu tür üretim, özel olarak fason üretim diye adlandırılmaktadır. Taşeronluğun özel bir hali olan ve Türkiye'de oldukça yaygın olan fason üretim, Ek'te ayrıntılı olarak tartışılmıştır.

"Zincirleme devreden" tipi üretimini biraz daha ayrıntılı olarak görmek için, bazı işkollarının oluştuğu modelleri daha somut olarak incelemek yararlı olacaktır.

Konfeksiyon Üretimi: Bu işkolunda, toptancı firma, girdiyi (hammadde olarak yün ipliği) sağlayarak trikotaj atölyesinde kazak, bluz vb. giyim eşyalarının parçasını dokumakta, sonra dokunmuş parçaları konfeksiyon atölyesine getirmektedir. Burada parçalar birleştirilmekte, bu arada kazaklar marka işlenmesi için bir diğer atölyeye gönderilmekte, geri alınmakta, emek yoğun işlemler için evlere gönderilmekte, geri alınmakta ve son ütü yapıp paketlenerek, mamul mal toptancıya verilmektedir. Bu ara-işlemleri yapan atölye veya hanehalkının parası, mülküne göre, taşeron konfeksiyon atölyesi veya toptancı tarafından ödenmektedir. (Şekil: 9)

Ayakkabı Üretimi: Ayakkabı üretiminde, küçük üretim süreci çeşitli aşamalarına parçalanmış ve bölümüne göre farklı bir fonksiyona sahip olan her bir birim, bir aşamanın üretiminde iktisatlaşmıştır. Bu sürecin özelliği, bir ana küçük üretim firmasının, üretimin çeşitli aşamalarını, o konuda uzmanlaşmış daha küçük firmaları yaptır-

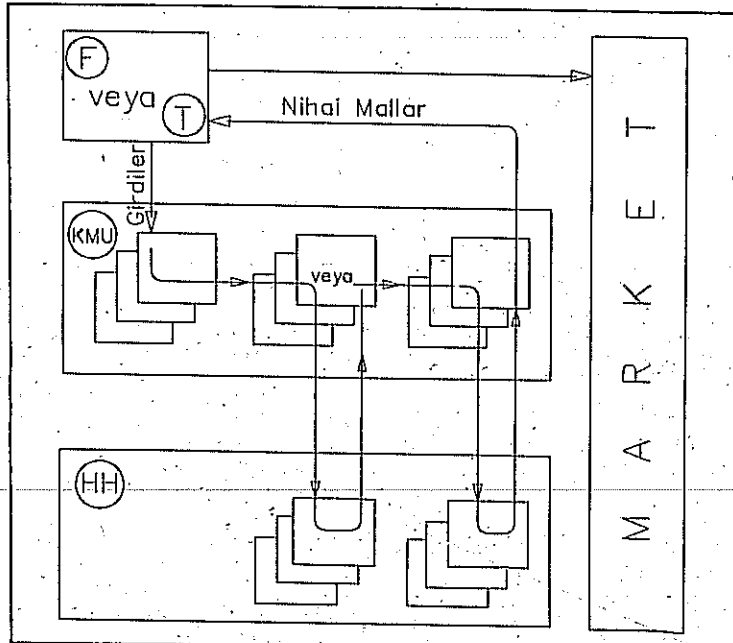

Şekil: 8 Enformel Üretim/İstihdam Ağı (Zincirleme Devreden Tür)

ması, (malın üretimi sürecine kendisi de katılarak) bir alt düzeydeki firmadan gelen malın bazı işlemlerini, süreç içinde kendisinin gerçekleştirmesidir. Burada, fason üretim yapan firmaların, işledikleri mal üzerinde hiçbir mülkiyetleri yoktur. Hammadde almazlar, mamulü pazarlamazlar. Ancak, üretim sürecinin uzmanlaşmış bir bölümünü gerçekleştirerek, nihai malın ortaya çıkmasında bir ara-aşamayı gerçekleştirirler. Sürece kattıkları, sadece kendi emekleri ve kendi özel katkı madeleridir. Ana firma ise hem hammaddeyi ve girdileri satın alır hem işi organize eder hem de üretimin bazı aşamalarını gerçekleştirir. (Şekil: 10)

Hizmet Üretimi: Temizlik hizmetinin üretimini, hizmetti talep eden büyük firmalar, genellikle bir temizlikçi firmaya ihale etmekte-

dirlir. Bu firmanın sınırlı sayıda yasal koşullarda istihdam ettiği elemanı vardır. Ancak asıl işi görece olanlar, enformel olarak, çoğu kez asgari ücretin altında çalıştırılan ve kadınlardan oluşturulmuş gruplardır. Bu modelde taşeronluk, ucuz işgücünden yararlanmak için kullanılan bir paravan gibidir. Büyük firma, bu işi fatura karşılığı (yasal yoldan) başka yasal bir firmaya, kendisinin aynı hizmeti üretmesinden çok daha ucuza yaptırmaktadır. Böylece büyük firma maliyetleri ve riskleri taşeron firmaya aktarmaktadır. (Şekil: 11)

Bu yöntem de, çok sayıda enformel istihdamın yaratılmasında yaygın olarak kullanılan bir türdür.

Bu üç "vak'a" enformel istihdamın yaratılmasında yaygın olarak kullanılan üç yöntemi örneklendirmektedir. Bunların dışında, diğer

Bu sürece katılan firmaların birinin girdisi bir önceki firmanın çıktısıdır. Bu sürece katılan firmaların hiçbiri, girdilerini satın almamakta veya ürettiği mala sahip olmamaktadır. Bu tür üretim, özel olarak fason üretim diye adlandırılmaktadır.

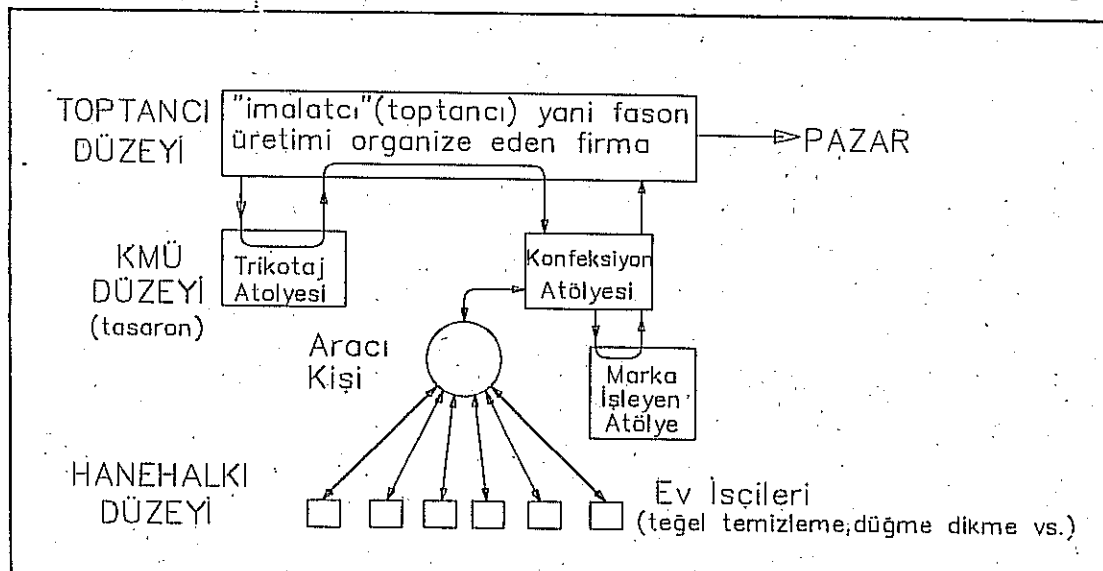

Şekil: 9 Konfeksiyon Üretimi

Şekil: 10 Ayakkabı Üretimi

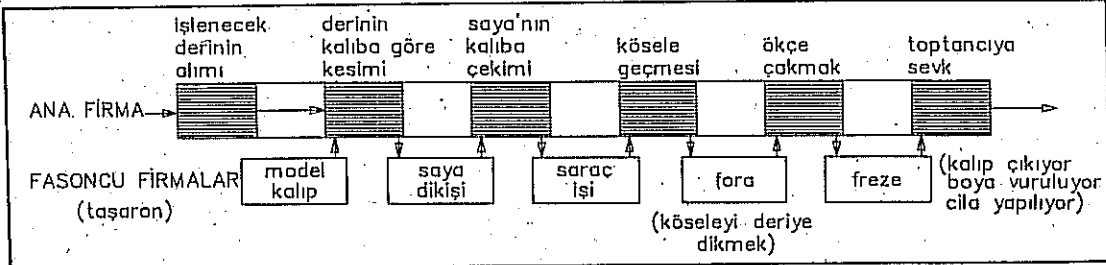

Yer seçimi bakımından, kent içinde şu alanların enformel faaliyetlere uygun bulunduğu gözlenmektedir:

- Merkezi iş alanı ve çevresindeki çöküntü alanları,
- Endüstriyel alanlar, fabrika çevreleri,
- Küçük sanayi siteleri, sanayi çarşıları,
- Kente yeni gelenlerin yerleştiği, yoğun olduğu dış mahalleler.

İşkollarının özel koşullarına göre biçimlenmiş diğer "taşaronluk" yolları da, kuşkusuz, söz konusu olabilir.

Taşaronluk Sözleşmesi Türleri

Taşaron firmalara iş devredilirken iki yol izlenmektedir:

1) Taşaron firmasının işgücünü, bir periyod üzerinden (gün, hafta, vb.) kiralamak ve tanımlanmış işi denetim altında yaptırmak.

Bu durumda işin ne zaman biteceği, kaçta mal olacağı, baştan kesin olarak bilinmezse de, işin kalitesi daha sıkı denetim altında tutulmuş olur.

ii) İş taşaron firmaya götürülürken olarak vermek. Bu durumda taşaron firma, işi çabuk bitirmek ve ucuza mal etmek isteyecek, nitelikleri ve niceliği belirlenmiş işi hızla tamamlamaya çalışacaktır. Bu durumda, işin niteliğinden fedakârlık edilebileceği kadar etmek ve emek sömürsünü artırabileceği kadar artırmak, taşaron firmasının kârıdır. Bazı ekonomik sektörlerde yaygın olan ilişki biçimi budur.

2. Özerk çalışma: Enformel sektördeki diğer çalışma biçimi, özerk çalışmadır. Özerk çalışma, bağlantısız olmak anlamına gelmez kuşkusuz. Özerk çalışma, enformel sektördeki enformel sektör ekolojisinde oldukça küçük bir orandadır. Bu bölümde kente yeni gelmiş ve "ağ"a henüz

girememiş veya mevsimlik işçilik için gelmiş olanlar bulunabileceği gibi, çok üst gelir düzeyinde ve kenli gruplarının da bu grupta bulunacağını düşünebiliriz. Kendini istihdam eden bu gruplar, yüksek uzmanlaşma düzeyinde (bilgisayar, yabancı dil'den çeviri, proje, vb.) veya sanatta uğraşan (grafik, dekorasyon, vb.) kişilerdir. Diğerleri ise kentleşmiş ama özerk çalışma biçimlerini seçmiş, atölyede veya evde küçük mal ve hizmet üretimi yapanlar olabileceği gibi, seyyar satıcılık, tamirat, şoförlük, pazarcılık vb. işleri yapanlar da olabilirler. Özerk grubun içinde, istihdam hacmi bakımından en büyük kesimi, kuşkusuz, enformel küçük atölyelerde çalışanlar meydana gelmektedir. (Küçük üretim ile enformel küçük üretim arasındaki fark, Ekte tartışılmıştır.) Bu işyerleri ayrıca enformel ekonomiye dahil olmakla birlikte, taşaronluk ağı dışında kalanlardır. Ancak gelecekte yapılacak saha araştırması, bu bölümün gerçek büyüklüğünü saptayabilecekler.

Enformel Sektör İşyerlerinin KentSEL Ekolojisyeye Göre Mekan Tercihleri

Enformel faaliyetlerin kent coğrafyası içindeki yer seçimleri, Türkiye'de (İstanbul için), gelişmiş ülkelerdeki enformel sektör ekolojisinden farklılıklar göstermektedir.

Yer seçimi bakımından, kent içinde şu alanların enformel faaliyetlere uygun bulunduğu gözlenmektedir:

- Merkezi iş alanı ve çevresindeki çöküntü alanları,
- Endüstriyel alanlar, fabrika çevreleri,
- Küçük sanayi siteleri, sanayi çarşıları,
- Kente yeni gelenlerin yerleştiği, yoğun olduğu dış mahalleler.

Birincisi, kentin içinde enforme maliyetlerin ortaya çıkışı bakımından en önce kullanılmaya başlanan kent mekanıdır. Burada yer alan enformel faaliyetler işyerlerinde veya sokakta olabilir.

İşyerleri, genellikle imalata yetli olmayan "han odaları" niteliğindedir. Kötü koşullarda, elverişsiz mekanlarda çalışanlar, genellikle yetişkin erkeklerdir. Buralarda çocuk ve kadın emeği pek görülmez.

İşyerleri arasında girdi-çıkı ilişkileri vardır. Bunlar genellikle, fi son ilişkilerin bir türünü oluştururlar. Çok küçük ama üretimin bel bir aşamasında uzmanlaşmış atölyelerdir. Bu atölyelerde az sayıda işçi (2-5) çalışır. Malın üretimi nihai aşamaya ulaşana kadar, mal atölyeler arasında taşınması da başlı başına enformel bir taşıma sektörüdür.

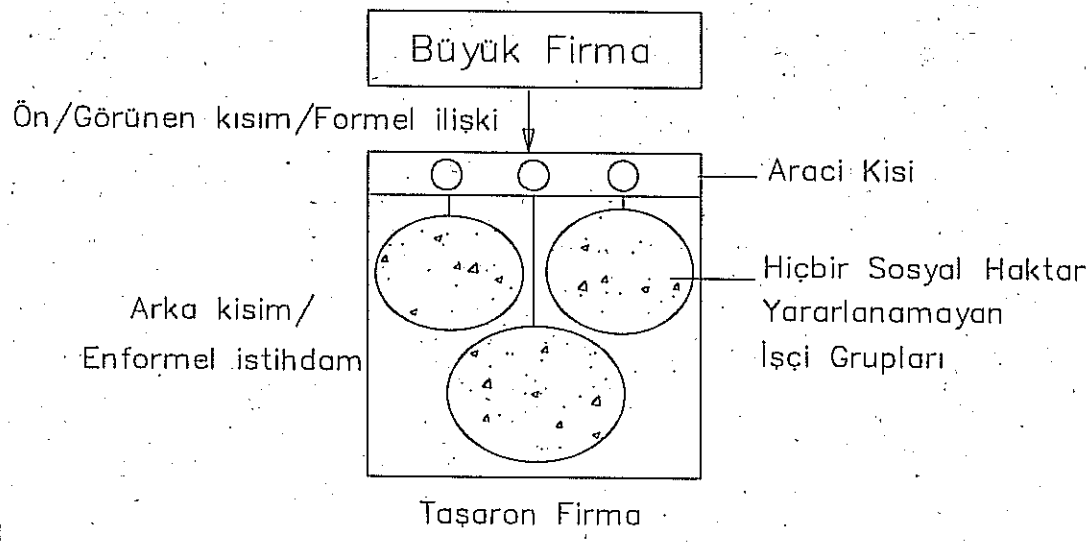

Şekil: 11 Temizlik Firması (Hizmet Üretimi)

rli yaratmıştır. Merkezin çevresinde veya içinde, prestij kaybeden alanlardaki eski binaların, elverişsiz atölyelere dönüştürülmesiyle kent coğrafyası içinde yayılma gösterirler. Buradaki üreticiler, çevre mahallelerindeki göre daha yüksektir. Bu tür işhanı atölyelerinde genellikle pazara yönelik nihai tüketim malları üretilir. Bunlar içinde, hazır giyim, (konfeksiyon ve trikotaj), deri esya, ayakkabı, vb. üretimi ön planda gelmektedir.

İkinci konum, fabrikaların ve sanayi bölgelerinin çevresidir. (Şekil: 12)

Burada enformel ilişkiler, hem fabrikayla taşeronluk ilişkisi içinde fason üretim yapan işyerlerinde hem de gerek doğrudan fabrikadan veya dolaylı olarak atölyelerden iş alan hanehalkının konutlarında ortaya çıkar. Asıl önemli olan istihdam hacmi, küçük atölyelerde (KMÜ) yaratılmaktadır. Bu atölyelerde 3-8 arasında işçi çalışmaktadır.

Büyük üretim birimiyle (fabrika) küçük üretim birimleri arasında ve atölyeler arasında girdi-çıkı ilişkileri vardır.

İşyerleri ve kent içindeki yoksul mahallelerinin konutları birbirinden pek fazla ayrılmamıştır. Bunlar, mahalle aralarındaki atölyelerdir. Mekansal açıdan organize değildirler. Özellikle konfeksiyon ve trikotaj işkollarında, mahalle içi işyeri olmama bazı avantajları vardır: Ev işi yaptırılacak yoksul mahalle konutlarını örgütlenme kolaylığı, ucuz kira ve bekar odalarında ve evlerde, vb.'de oturma işgücüne yakınlık. Buralarda ara mallar ve nihai mallar üretilir. Yukarıdaki üretim konularına ek olarak, elektrik, elektronik, metal, cam, mobilya gibi ekonomik sektörler de (çevredeki fabrikanın türüne göre) "dışarıya iş verme" ilişkileri içinde, enformel istihdam yaratabilir.

Üçüncü konum, küçük sanayi siteleri, sanayi çarşıları ve çevreleridir. (Şekil: 13)

Buradaki işyerleri, görece olarak daha örgütlü ve daha büyük bir sermaye birikimi sahibidirler. Buradaki işyerleri, genellikle formel ilişkiler içinde çalışırlar. Ancak bu, onların bir kısım işçiyi enformel bir biçimde istihdam etmediği anlamına gelmez. Ayrıca çevredeki hanelerde de enformel ilişkileri olabilir. Enformel sektördeki genç erkek işçiliği atölyelerde, kadın-çocuk işçiliği ise, daha çok konutlarda gerçekleşir.

Firmalar arasında girdi-çıkı ilişkileri genellikle fasonculuk biçiminde ortaya çıkar. Buralardaki verimlilik ve ortalama ücretler daha yüksektir. Eğitim fonksiyonu da

daha çok bu atölyelerde gerçekleşir.

Dördüncü konum dış ve kenar mahallelerdir. Buralardaki üretim, evlerde kendi kendini istihdamın çeşitli türleri biçiminde veya "dışarıya iş verme" yoluyla alınmış işler biçiminde gerçekleşir. Bunlar küçük çaplı ve ilkel teknolojiye üretimler veya zanaat niteliğindeki üretimlerdir. Ayrıca, bu mahallelerde, servis sektöründe enformel olarak çalışanlar, yani ev hizmetleri, şoförler, vb. gibi kişisel hizmetlerde çalışanlar oturur. Kente yeni gelenler veya mevsimlik işçilik için gelenler de bu mahallelerde bulunur. İnşaatlarda enformel olarak çalışanlar ve kent çevresinde tarım işlerinde istihdam edilenler de bu mahallededirler. Son olarak, kent merkezinde ve diğer yerlerde satış yapan seyyar satıcıların oturdukları ve sundukları malın üretimini hazırladıkları yer de, bu mahallelerdir. Aşağıdaki şema, özet olarak, mekansal konumları ve ilişkileri göstermektedir. (Şekil: 14)

Enformel Ekonominin ve Enformel Girişimin Dinamizmi

Enformel ekonomi ve enformel istihdam, sürekli değişikliklerin yaşandığı, hemen hemen pek az öğrenin bu değişimden kendini kurtarabilirdiği dalgalı ve girdaplı bir ortamdır. Firmaların kendileri, kişiler, ilişkiler, etki ve etkinlik, elde edilen kazançlar ve sermaye birikimi, vb. sürekli değişimler gösterir. Enformalin alanı, kaygan bir alandır. Kuşkusuz değişmeden kalan özellikler pek çoktur ama, bireysel firma düzeyinde, değişim ve değişiklik heklentisi çok fazladır.

Bunları kısaca özetleyecek olursak, enformel ekonominin niteliğinden kaynaklanan değişimler ve ilişkilerin niteliğinden kaynaklanan değişimler başlıkları altında toplanabiliriz.

Ekonominin niteliğinden kaynaklanan ve bu alanı çok değişken hale getiren faktörler, şöyle sıralanabilir:

- Firmaların sermaye birikimleri çok küçüktür. Her zaman işletme

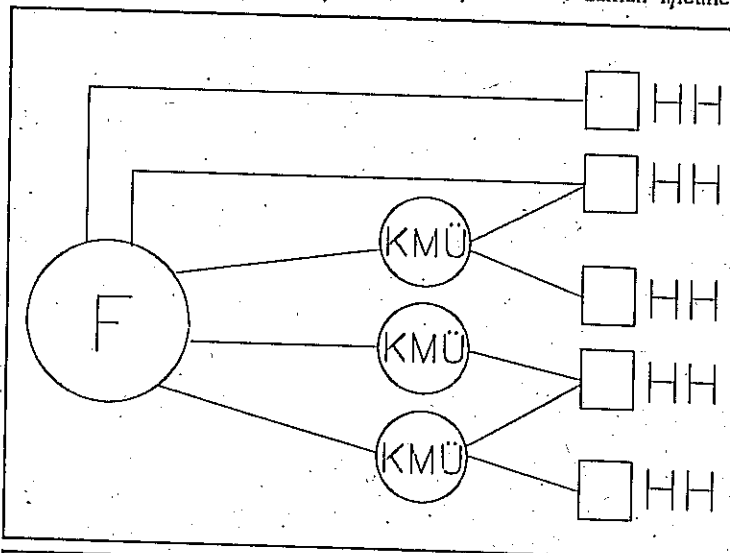

Şekil: 12 Enformel Sektör İşyerlerinin Mekansal Ekolojisi (Fabrikaların ve Sanayi Bölgelerinin Çevresi)

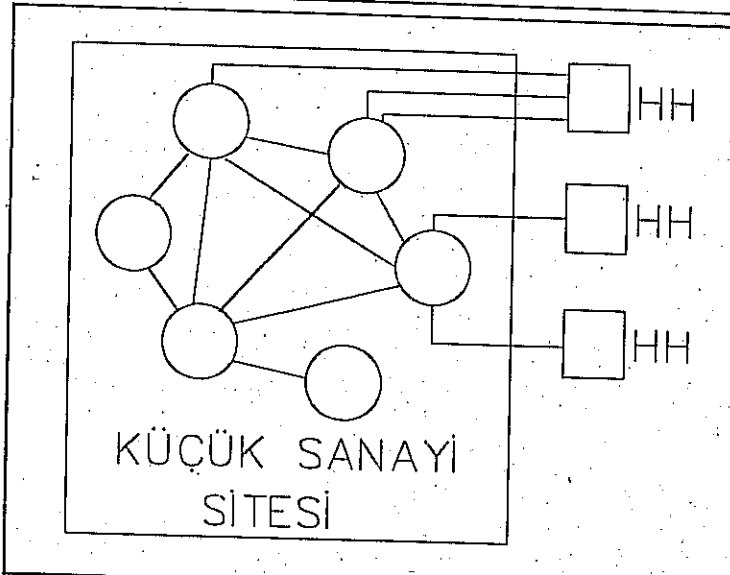

Şekil: 13 Enformel Sektör İşyerlerinin Mekansal Ekolojisi (Küçük Sanayi Siteleri, Sanayi Çarşıları ve Çevresi)

Şekil: 14 Enformel Sektör İşyerlerinin Mekansal Konumları ve İlişkileri

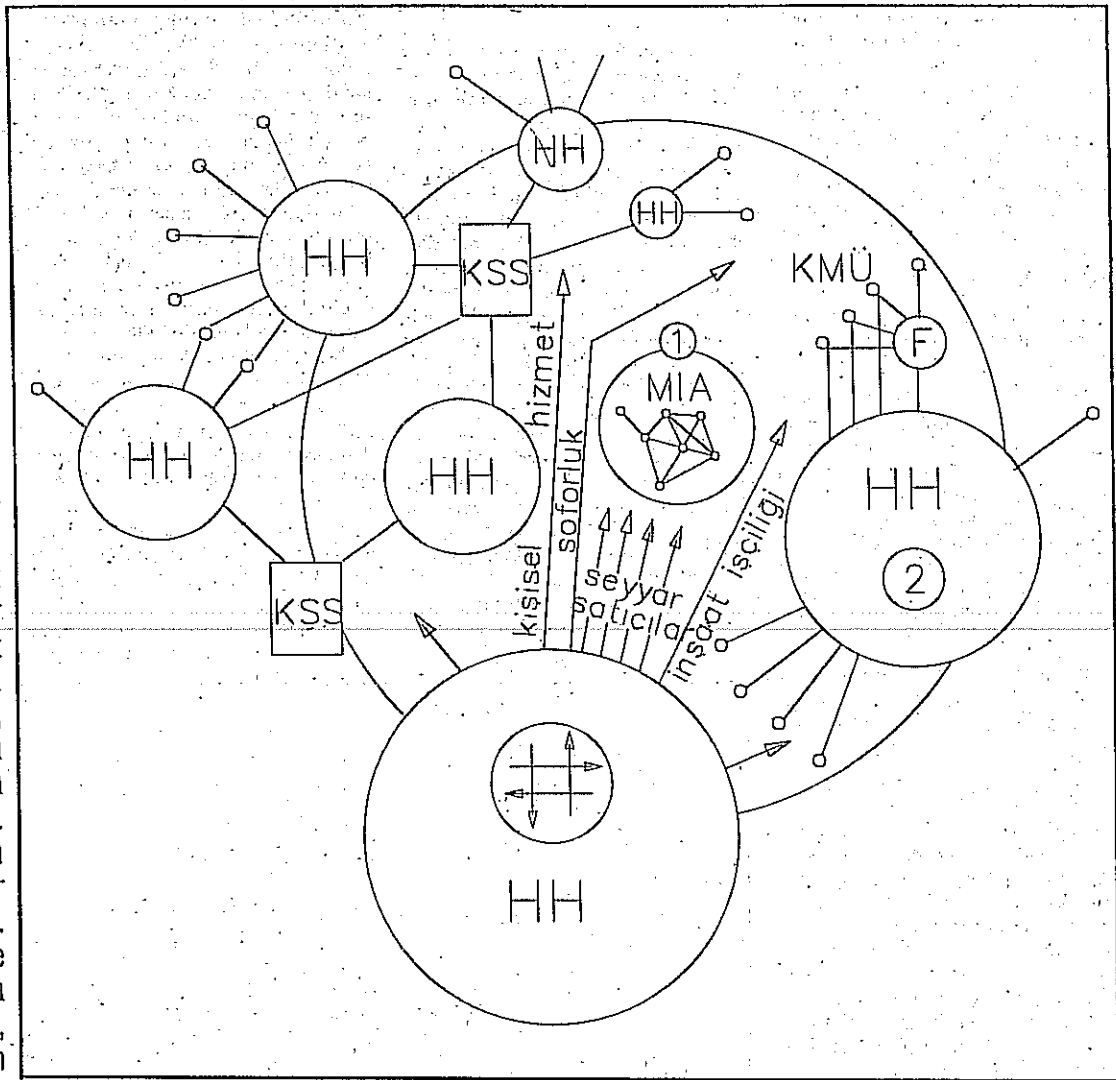

İlişkiler bakımından ise geçişkenliğin çok yüksek olduğu bir ortam söz konusudur. Formel-enformele, yasal-yasadışına kolayca karışabilmektedir. Bunların arasındaki sınırlar oldukça oynaktır. Sosyal statüler de hızla değişebilmekte, kısa bir zaman süresi içinde çirak ustalığa geçmekte, işçi işveren olabilmekte, usta üst düzey işletmeciyeye dönüşebilmektedir. Bütün bunlar son derece somut dönüşümler olduğu için, değişime herkes inanmaktadır.

Sermayesi yetersizliği çekmektedirler. Muhasebe ve kayıt sistemleri çok düzensizdir. Bu nedenle enflasyon, tasfiyeler çok sık görülür. İşletmeciler çoğu kez, aynı zamanda işçi ve eğiticidir. İşletmenin bu koşullarda başarılı olması ve sermaye birikimi sağlanması, oldukça zordur.

Firmaların çok küçük ve çok sayıda olması onları neredeyse "tam rekabet" koşulları içinde çalışmaya zorlar. Hiçbir firmanın tek başına belirli olamayacağı kadar atomize bir yapı vardır.

Enflasyonist ortam, küçük firmaları daha şiddetli etkiler ve birikmiş sermayelerini kolayca eritebilir.

Tek belirleyici, pazarın gereksinimleri ve taleptir. Buna karşılık talep yönünden bakıldığında, aynı koşullar görülmez. Bazı iş kollarında alıcı sayısı sınırlıdır ve "monopsonik" bir talep (pazar) yapısı vardır. Bu faktörler sürekli uyarlanmayı ve uyarlanamayanların hızla kaybolmasını getirir.

Pazar, (gerek iç gerek ihrac pazarı olarak) özellikle bazı sektörler bakımından (konfeksiyon, deri), moda ve diğer faktörlere bağlı talep değişikliklerine uğrar. İhracata bağlı işyerleri, sürekli değişen talebe karşı, uluslararası rekabete dayanabilecek güçte olmak zorundadır. (Ayrıca, talebi etkileyen ekonomi dışı faktörler savaş, vb. son yıllarda, çok yakın ülkelerde ortaya çıkmaktadır.) Kriz, etkilerini en çabuk enformel düzeyde duyurmaktadır.

Firmalar küçük ölçekli ve oldukça yapılaşmamış olduklarından, kolayca iş alanlarını, teknolojilerini, ölçeklerini vb. değiştirebilirler. Firma yöneticileri, genellikle özel bilgi-beceri gerektiren işler yapmadıklarından ve iş bölümü, uzmanlaşma ve işyerinin buna göre örgütlenmesi vb. gibi uygulamalar tam olarak olmadığı veya gerçekleştirilemediği için, bu değişimler, yakın uğraş alanları arasında kâr oranlarına göre, oldukça kolay olmaktadır. Değişmelerdeki

yöntem, genellikle, sınamaya-yanımdır.

İlişkiler bakımından ise geçişkenliğin çok yüksek olduğu bir ortam söz konusudur. Formel-enformele, yasal-yasadışına kolayca karışabilmektedir. Bunların arasındaki sınırlar oldukça oynaktır. Sosyal statüler de hızla değişebilmekte, kısa bir zaman süresi içinde çirak ustalığa geçmekte, işçi işveren olabilmekte, usta üst düzey işletmeciyeye dönüşebilmektedir. Bütün bunlar son derece somut dönüşümler olduğu için, değişime herkes inanmaktadır. Enformel sektördekilerin sosyal psikolojisinin yüksek motivasyonu vardır ve değişmezliğe, statik bir duruma kimse inanmamaktadır. Herkesin, kısa bile olsa, enformel sektör içinde bulunduğu andan itibaren yaşadığı pek çok değişiklik anısı vardır.

Kayıtların yokluğu, değişimi düzenleyen tek faktör, neredeyse pazar ve piyasa ilişkileri haline getirmiştir. Bürokrasi, yasalar, yönetmelikler belirleyici olmadığından,

bu onların getirdiği bağlayıcılıklar da ortadan kalkmaktadır ve firmaların, bireylerin hareket kabiliyeti artmaktadır. Yeni kurulların konulmamış olduğu bu ortamda, eski normlar ve gelenekler de (çok sınırlı olan hâmal gedikleri, han odaya başlığı vb. gibi örnekler dışında) geçerliliklerini yitirmişlerdir. Kayıt zorunluluğu olmayan bu ortama (gerek mal pazarına gerek işgücü

pazarına) giriş ve çıkışlar (eğer mafya (üretici bir kontrol yoksa), çoğu kez serbesttir.

Rekabetin bunca şiddetine rağmen gerek firmalar arasında, gerek enformel sektörde çalışanlar arasında bir dayanışma, bir yardımlaşma ve destek olma atmosferinin olduğu sezilmektedir. Bu da değişimin gerçekleşmesini kolaylaştıran bir faktördür.

Bütün bu faktörler, enformel ekonominin ve istihdamın son derece dinamik bir yapıya sahip olabilmesini sağlamaktadır.

NOTLAR

1. Hazır giyim ve trikolaj işkollarında, gerçekte hiç üretim yapmayan "u toptan tükerciler" imalatçı firma olarak isimlendirilmektedir. "İmalatçı firma"nın bu türünde yaptığı, sadece işin örgütlenmesidir.

İŞİN YAPILDIĞI YER →	evde iş	düzenli iş yeri	sokakta iş yeri	toplam	
	1.0	94.7	4.3	100.0	
YAŞ GRUPLARI →	(12-14)	(15-44)	(45+)	toplam	
	3.1	73.7	23.1	100.0	
EKONOMİK FAALİYET TÜRÜ →	toplum hizmetleri ve sosyal hizmetler	toptan ve perak. ticaret, lokan., otel	imalat sanayi	ulaştırma haberleşme depolama	toplam
	5.6	40.1	16.7	9.6	82.0
MESLEK GRUBU →	hizmet işinde çalışanlar	ticaret ve satış personeli	üretim ve ulaştırma faaliyetleri	tarımsal hayvancılık balıkçılık	toplam
	11.3	30.6	39.0	9.3	90.2
İŞTEKİ DURUMU →	işveren	kendi hesabına	ücretli / maaşlı	ücretsiz aile işçisi	yevmiyeli işçi toplam
	12.0	42.9	27.2	11.6	6.3 100.0

Özet tablodan görüldüğü gibi, Türkiye'deki kentsel enformel sektör istihdamı, DIE istatistiklerine göre, genellikle düzenli işyerlerinde gerçekleşmekte, çalışma çağı nüfusunu ve bir oranda bu çağdan sonraki yaş gruplarını da kapsamaktadır. Ticaret en önemli ekonomik faaliyettir. İmalat sanayi ve hizmetler de istihdam yaratan önemli faaliyetlerdir. Bu sektördeki ya imalat ve ulaşımla ilgili mesleklerle sahiptir ya da ticaret ve satış personeli. Kendi hesabına çalışanlar en büyük çoğunluğu oluşturmakta birlikte, ücretliler de belli bir ağırlık taşımaktadır. Ancak işveren konumu ile kendi hesabına çalışanlar yüzde 55 gibi çoğunluk sağlamaktadır. İstatistikler, çocuk işçiliğinin evde iş ve sokakta/seyyar işin, ücretsiz aile işçiliğinin, görece olarak önemsiz olduğunu göstermektedir.()*

* Bu durumu bir gerçeği yansıtabileceği gibi, istatistikler veri elde etmekteki yetersizliği ve konunun yeteri kadar önemsenerek ele alınmadığını da gösterebilir.

SONUÇLANDIRIRKEN...

Genellikle küçük işletmelerden oluşan, emek yoğun ve oldukça basit teknolojilerle çalışan, işgölümü ve uzmanlaşmanın düşük düzeylerde olduğu, sermayelerin küçüklüğüne karşın, ortaklıkların pek görülmediği, formel kredi mekanizmalarını da pek kullanamayan enformel sektör işyerleri, çalışanlar açısından, geçimlik düzeyde bir gelir/ücret ve yüksek düzeyde risk getirmektedir.

Enformel ekonomi içindeki firmalar, genellikle bir ağ içinde çalışmaktadırlar ve bu ağ içindeki ilişkiler, büyük firmadan aşağı doğru asimetrik bir yapıdadır.

Firmaların çoğu yüksek riskle

çalışmasına rağmen, "başarılı" olabilen pek çok enformel sektör işyeri vardır. Başarılı firmalar, diğerleri için bir model oluşturmakta ve enformel ekonomi giderek yaygınlaşmakta ve genişlemektedir. Ekonomik işleyiş içinde enformel ilişkiler canlılığını korumaktadır.

Bugün, enformel ekonomi böyle bir düzeye gelmiştir ki, gerek toplum işleyişinde gerek ekonomisinin yapılışında enformel sektör, artık, "olmazsa olmaz" derecede yapısal bir özellik kazanmış durumdadır.

Enformel sektör, artık kentleşmeyi belirlemede, kent kültürünü şiddetle etkilemektedir.

Gelecekte, çokuluslu dış firmalarla ilişkiler arttıkça, ihracat giderek daha fazla önem kazandıkça ve uluslararası fason üretim ilişkileri geliştikçe, zaten çok dinamik olan yukarıda tanımlanmış yapı, tekrar değişecektir.

Bu çalışma, sektörün bugünkü özelliklerinin, büyüklüğünün, etkilerinin, bağlantılarının, dinamiklerinin betimlenebilmesi amacıyla yapılmıştır. Amaç, gelecekteki araştırmanın hipotezlerinin, mümkün olduğunca doğru ve eksiksiz konulabilmesini sağlamaktır.

Bu bakımdan, gerek bulgular, gerek uygulanan yöntem, her türlü tartışmaya açıktır. □

Sekil: 15 Türkiye'de Kentsel Enformel Sektörün Karakteristikleri Özet Tablosu (Rakamlar Yüzde Olarak Verilmiştir) Kaynak: Hanehalkı İşgücü Anketi Sonuçları, 1990 Nisan, DIE 1991.

Gerek bulgular, gerek uygulanan yöntem, her türlü tartışmaya açıktır.