

92/1-4

Sayı: 9
OCAK - ARALIK 1992
JANUARY - DECEMBER 1992

PLANLAMA

TMMOB ŞEHİR PLANCILARI ODASI YAYINI

Journal of the Chamber of City Planners
UNION OF CHAMBERS OF TURKISH ENGINEERS AND ARCHITECTS

İÇİNDEKİLER

Sahibi ve Sorumlusu:
TMMOB
Şehir Plancıları Odası adına
Cengiz TÜRKSOY

Yayına Hazırlayanlar:
Kübra CİHANGİR
Seydihan ÇAMUR
Funda ERKAL
Oğuz İŞİK
Bedriye KABA
Emel KIVAN
Senihi KİTAPÇI
Gülşen ŞANAL

Yayın Sekreteri:
Fennî ÖZALP

Dosya Editörü:
Akin ATAÜZ

* Bu sayımızda yer alan karikatürlerin
tümü 1982 yılında İtalya'da yapılan
"Umoristi a Marostica" (Şehir ve İnsan)
konulu karikatür yarışmasından alınmıştır.
Kapak Karikatürü:
Anja LANGST (İsveç)

Yayın Yeri:
Bayındır Sokak 47/10
06650 Kızılay-Ankara
Tel: 417 48 12

Dizgi - Ofset Hazırlık:
Perspektif
Tel: 417 87 67
Kızılay-Ankara

Baskı:

Basım Tarihi:
Kasım 1992

Ederi:
10.000,- TL
KDV'den muafdir.

Abone:
Yıllık (4 Sayı) 40.000 TL
Öğrencilere: %50 indirimli
Yurtdışına: %100 artışı
Üyelere: Bedelsiz

İlan Ücretleri:

	Renkil	Siyah/Beyaz
Arka Kapak	3.000.000	2.000.000
Kapak İçleri	2.000.000	1.500.000
Orta Sayfa (Çift)	4.000.000	2.500.000
İç Sayfalar Tam S.	1.250.000	1.000.000

SUNUŞ 2

TARIK OKYAY'A
Akin ATAÜZ 3

ENFORMEL SEKTÖR, KENTSEL İŞGÜCÜ PAZARLARI, SOSYAL
VE EKONOMİK YAPILANMALAR ÜZERİNDE BETİMSSEL
TARTIŞMALAR 4
Sevil ATAÜZ - Akin ATAÜZ

ENFORMEL SEKTÖR ÜZERİNE "ENFORMEL" TEZLER 22
Akin ATAÜZ - Raşit GÖKÇELİ

ENFORMEL SEKTÖR İÇİN BAZI TANIMLAR 24

BAŞKA BİR DÜNYA: ENFORMEL EKONOMİNİN
KÖKENLERİ, DİNAMİKLERİ VE SONUÇLARI 28
Manuel CASTELLS - Alejandro PORTES
Çeviren: Çağrı ERENULUĞ

ENFORMELLİĞİN POLİTİKA SONUÇLARI 41
Alejandro PORTES - Manuel CASTELLS - Lauren A. BENTON
Çevirenler: Cihan BALKAN - Oğuz İŞİK

KENTSEL TOPRAKLARDA MÜLKİYET KURUMUNUN
VARLIĞININ TOPLUMSAL SONUÇLARI VE
YENİDEN DÜZENLEME OLANAKLARI ÜZERİNE 48
İlhan TEKELİ

KENT PLANLAMADA YENİ GÜNDEM: ÇEVRE VE KATILIM 58
Ömür TÜRKSOY

BİR PLANCININ GÜNÜLÜĞÜNDEN 62
Oğuz İŞİK

POST MODERNİZM:
ÖRGÜTSÜZ KAPİTALİZMİN MEKANSAL ETKİSİ 66
Gürsel GÜNDOĞDU

ANKARA KENTİ ULAŞIMI HAKKINDA DÜŞÜNCELER ÜZERİNE 70
Gökhan MENTEŞ

DERGİLERDEN SEÇMELER 76
Hazırlayan: Ömür TÜRKSOY

PLANLAMA DERGİSİ'NE KATKIDA BULUNACAKLARA NOT 79

SUNUŞ

Uzunca bir süredir düzenli olarak yayınlamadığımız Planlama Dergisi bundan böyle yeni bir içerikle karşınızda olacak. Yeni dönemde yayın politikamızı, özellikle sosyal bilimlerde, plancıların kayıtsız kalamayacakları çapta bir değişim yaşanmakta olduğu tespiti üzerine oturtmak niyetindeyiz. Amacımız da bu değişimi çeşitli yönleriyle yansıtabilmek ve planlama mesleği açısından muhtemel sonuçlarını tartışmaya açabilmek. Diğer bir deyişle, salt planlama disiplininin değil en genelde tüm sosyal bilimlerin temellerinin sorguya çekildiği bu dönemde, planlama disiplini ile bu geniş çaplı değişimleri birbirine bağlayabilmeyi yollarını aramak niyetindeyiz. Dolayısıyla da birinci önceliğimiz, 1990'ların planlama gündemini yakalamak, daha uzun vadede de planlama gündeminin oluşmasına katkıda bulunmak olacak. Bu amaçla, 1990'ların gündeminde önemli bir yer tuttuğuna inandığımız bir dizi konuyu tartışmaya açacağız. İnaniyoruz ki planlama, başka disiplinlerle daha sıkı ilişkiler kurmak, kendini başka disiplinlerden ayıran sınırları gözden geçirmek, giderek de planlama teorisi ve pratiğini yeniden tanımlamak durumunda. Planlama'yı, plancıların kendi meslek pratiklerini sorguladıkları, diğer disiplinlerle ilişkilerini gözden geçirdikleri, yeni bir planlama gündeminin oluşumuna katkıda buldukları bir tartışma platformu haline getirmek istiyoruz. Bu sayede, planlama mesleğinin çoktandır yapmış olması gerektiğine inandığımız bu sorgulamaya katkıda bulunabilmeyi umuyoruz. Planlama'yı da sadece plancıların değil, plancı olmayanların da katkıda bulunacakları ve izleyecekleri, izlemek gereğini duyacakları bir dergi haline getirebilmek amacındayız.

Bundan böyle planlama alanında emeği geçmiş ve aramızdan ayrılmış bulunan plancılarımızı bazı özel sayılarla anmak istiyoruz. Elinizdeki sayı, bu uygulamanın ilk örneğini oluşturuyor. "Enformel Sektör"ü incelediğimiz bu sayıyı, bu konuda yaptığı çalışmalar ve planlama alanındaki katkıları nedeniyle, genç yaşta yitirdiğimiz Odamız kurucu üyelerinden Tarık Okyay'ın anısına ithaf ediyoruz.

Önümüzdeki dönemde her sayının bir editörün sorumluluğu altında belli bir konuya ayrılması uygulamasına devam edeceğiz. Kısa dönemde Planlama dergisinde tartışmaya açmak istediğimiz belli başlı konular şunlar:

- "Postmodernizm ve Kent" (Çift sayı) / Editör: Oğuz Işık
Katkıda bulunanlar: David Harvey, Roy Boyne ve Ali Rattansi, Ünal Nalbantoğlu, Aydın Uğur, Erol Göka, Oğuz Işık, İlhan Tekeli, Melih Pınarcıoğlu, Necdet Teymur, Abdü Güzer, Barry Goodchild.
- "1980'li Yılların Değerlendirilmesi" / Editörler: Oğuz Işık - Melih Pınarcıoğlu
- "Planlama ve Kadın" / Editör: Serap Erdoğan

Yayın Kurulu olarak her türlü öneri, görüş ve eleştirilerinize açık olmaya özen göstereceğiz.

YAYIN KURULU

Odamız kurucu üyelerinden Tarık Okyay, 1943 yılında İstanbul'da doğdu. 1966 yılında Robert Kolej İnşaat Mühendisliği'nden B.Sc. diploması ile mezun oldu. 1968 yılında ODTÜ Şehir ve Bölge Planlama Bölümü'nden Yüksek Lisans derecesi aldı. 1969 yılında aynı Bölüm'e öğretim asistanı olarak girdi. 1970-71 yıllarında OECD bursu ile eğitimin sürdürdü. 1970 yılında Birmingham University, Department of Transportation and Environmental Science'den M.Sc. derecesi aldı. 1974-81 yılları arasında ODTÜ'de öğretim üyesi yaptı. Bu süre içinde Üniversite Konsey üyesi'nde ve Mimarlık Fakültesi Dekan Yardımcılığı'nda bulundu. 1979 Ocak ayında Bristol University, Department of Geography'dan Ph.D. derecesi aldı.

Yakalandığı amansız hastalıktan kurtulamayan Tarık Okyay'ı genç yaşta, 27.10.1981 günü yitirdik.

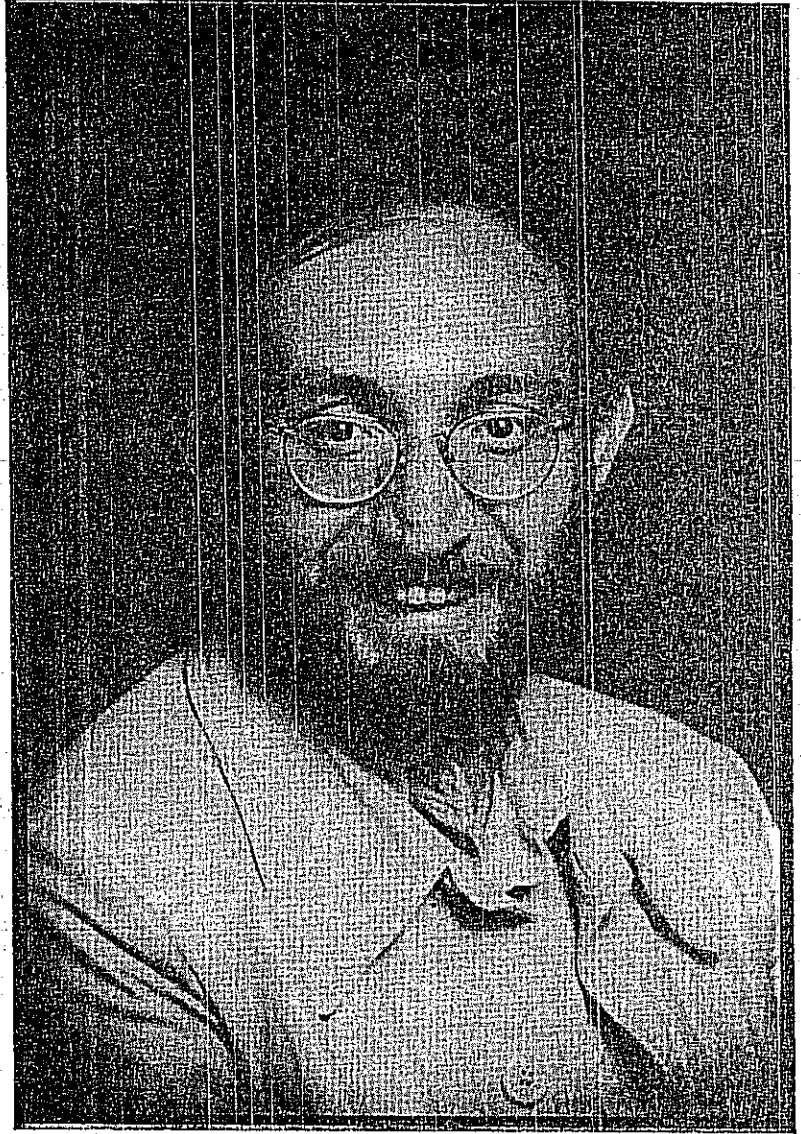

TARIK OKYAY'A

Tarık, öylesine yakın bir arkadaş, içtenliği öylesine derin işleyen biri ki, onun dostluğunun sıcaklığını kaybetmek mümkün değil.

Bazen öyle şeyler geçer ki başınızdan ya da öyle şeyler yaparsınız ki, "Bunu mutlaka Tarık'a anlatmalıyım." dersiniz içinizden. Çünkü, olan biteni en iyi Tarık anlamlandırabilir. Bunu daha önceki deneyimlerinizden bilirsiniz. Bakışıyla, duruşuyla, sözüyle, kendi yaşamamış bile olsa, anlatılan şeye bir tat katabilir, anlamını çoğaltabilir ve yenileyebilir hikaye edileni Tarık, yaratıcı esprisiyle.

Çoğu kez, Tarık'a hikaye edebilmek, gerçeği öznel düzeyde zihinsel olarak yeniden kurgulayarak başka türlü bir keyif elde edebilmek için, bir tiyatro oyuncusu ya da gözlemcisi gibi aklımızda tutarız olan biteni.

Bu defa da öyle oldu: Beşiktaş'tan vapurla Üsküdar'a geçerken, Ümraniye dolmuşundaki müzikli yolculukta, Sultanhamam'da, Bayrampaşa'da kan ter içinde havasız dükkanlarda çalışanlarla konuşurken, Bayrampaşa'nın bütün atölyelerinden bütün atölyelerine sırt hamalları bir karınca ordusu gibi mal getirip götürürken, Paşabahçe evlerindeki cam kesmè tezgahlarının başında, Unkapanı'nda, firacı - poşetçi - remeyözcü gibi yeni meslek isimleriyle tanışırken, Eminönü işportacılarıyla konuşurken ayaküstü, Gültepe'deki Kastamonu'nun pastanesinde... her yerde, her yerde, Tarık'a anlatacak ne kadar çok şey çıktı. Hepsi aklımızda. Hepsinin anlatmak istiyoruz.

"Dolmuşlu, İşportalı, Gecekondu Şehir" ve "Dolmuşun Öyküsü" kitaplarının yazarlarından biri olarak, Planlama Dergisi'nin bu sayısının Tarık'a armağan edilmesi çok hoş olur diye düşündük. Tarık Okyay'a anlatmak istediğimiz daha pek çok şey var ama, "Belki bizden başkaları da vardır." ve "Onlar da başka şeyler anlatırlar." diye, biz sözü kısa kesiyor ve "Enformel Sektör"ün hikayesine geçiyoruz.

Sevil Atauz
ODTÜ Sosyal İlimler
Bölümü mezunu. Halen
Hacettepe Üniversitesi
Sosyal Hizmetler
Yüksek Okulu öğretim
üyesi.

Akın Atauz
1968 ODTÜ Şehir
Planlama Bölümü
mezunu, 1970'te aynı
üniversitenin Bölge
Planlama Bölümü'nü
bitirdi. Halen Türkiye
Kalkınma Vakfı
Kırsal Kalkınma
Koordinesyonu
biriminde çalışıyor.

Enformel Sektör, Kentsel İşgücü Pazarları, Sosyal ve Ekonomik Yapılanmalar Üzerinde Betimsel Tartışmalar

Sevil ATAUZ - Akın ATAUZ

SUNUŞ

Enformel sektör üzerine Türkiye'de yapılan çalışmaların tarihi, yirmi yıl öncesine, hatta daha geriye kadar gidiyor. Belki "enformel sektör" teriminin kullanıştı yenidir; ancak, konunun kentsel - toplumsal bir olgu olarak, şehir planlarının ve şehirlerin ilgi alanına girişi pek yeni sayılmaz.

Şehir planlarının konuyla ilgilenmesi, geçekonda sorunuyla olan ilgilerinin tarihine yakından bağlıdır. Konuya da önceleri bu açıdan, geçekondulu nüfusun şehirleşme sürecindeki ekonomik faaliyetleri ve bölünleşme sorunları çerçevesinde yaklaşmıştır. Tekeli, Ö. ve T. Şenyapılı, Ersoy ve Kartal ve daha sonra Baştaymaz'ın çalışmalarının bu grupta olduğu düşünülebilir.

1980'li yılların sonlarında Ayata ve Aktar'ın yaptığı çalışmalar ise aynı konuya, kapitalist bir toplumda küçüklük mela üretimi sorunsalı çerçevesinde eğilmektedir.

Bu çalışma ise enformel sektöre, kentsel işgücü pazarının bölünleşmesindeki konumuyla yaklaşmakta; bir kentsel istihdam alanı olarak enformel sektörlü anlayabilmek için, konullardan - işyerlerinden - sokak ve meydanlardan hareket ederek, onları özgül niteliklerini saptanmaya ve tartışmaya önem veren çalışmaktadır.

Çalışma, bu biçimiyle, gerçekte bir tartışma taslağı niteliğindedir. Cevaplar bulmaktan çok, soruların sorulmasını kolaylaştırmak amaçlıdır.

Burada ileri sürülen düşünceler, ulaşılmış sonuçlar gibi ele alınmamalıdır.

Bir sonuç gibi ifade edilmiş olsa bile, gerçekte, böyle olup olmadığına şüphelenmesi gerektiğini belirtmek başka bir amaç taşımamaktadır. Bu konuda ileri sürülen bütün düşünceler, henüz, hemen hemen hiçbir şüphelenmiş hipotezler niteliğindedir. Dolayısıyla burada tartışmaya sunulan, "pozitif bilim" anlamında bir bilgi değildir. Onun hemen öncesindeki aşamada, (yani "bilimsel bilgi"nin elde edilmesinden önceki aşamada) ve "bilimsel bilgi"nin elde edilmesi için gerekli olan, hipotez formülasyonu düzeyindedir. Bu nedenle de, gözlemlere ve sahada yapılan ön araştırmalara dayandığı kadar, sezgilere, iç-görülere, olgular arasındaki ilişkileri anlamlandırma arayışlarına da dayanmaktadır.

Sahada yapılan çalışma, 1991 Temmuzunda altı hafta süreyle, İstanbul'da Gültepe ve Ümraniye geçekondulu semtlerinde, bu çevredeki ve İstanbul tarihsel çekirdeğindeki işyerlerinde ve Eminönü, Sirkeci, Taksim, Beşiktaş vb. gibi sokak satıcılığının yaygın olduğu meydanlarda yapılmıştır.

"Şehir planlarının bir istihdam biçimi olarak 'enformel sektör'le ilgilenmesi neden gereksin?" sorusuna bir cevap aramak gerekiyor mu bilmiyoruz. Ancak, "enformel sektör" terimi ile "planlama" teriminin yan yana getirilmesinin oldukça güç olduğu kesin. Enformellik sadece bir istihdam biçimi olarak kalmıyor; bir kentsel yaşama biçimi olarak algılandığında, Türkiye'deki metropoliten yaşam kadar karmaşık ve çok

boyutlu, disipline edilemez ve planlanamaz bir akışkanlık kazanıyor. Evrensel olarak, değişen ekonomik yapılar ve yapılanmalarla boyutlanan, her ülkede, her kentte özgül olarak biçimlenişleri olan, bazı kentlerde istihdamın yüzde 20'si ile yüzde 60'ı arasındaki oranlarını gerçekleştiren ve Türkiye'de üzerinde çok az araştırma yapılmış enformel sektör, şehir planlarından çok, şehirlerin ilgisini çekiyor kuşkusuz... Ama şehir planları, enformel sektörlü planlamasalar bile, bu sektördeki istihdamı, ekonomik, sosyal, sosyal-psikolojik, idolojik, konumsal ve mekansal özellikleriyle tanımak ve anlamak sorunuyla karşı karşıyalar. Çünkü bu sektörde istihdam edilenler, işyerlerinde çalışıyorlar, üretiyorlar, konutlarda oturuyorlar, kent içinde deviniyorlar ve ulaşım sağlıyorlar, tüketiyorlar ve bütün bunlarla ilgili standartları, teknolojiyi etkiliyorlar. Sonuçta kendilerine özgü, bütün bu boyutları içeren bir kentsel kültür oluşturuyorlar ve bu kültür de, şehir planları beğense de beğenmese de kentleri biçimlendiriyor; kentsel mekanı bölünlendiren onun içeriklerini belirliyor...

Enformel sektör ile aynı gemideyiz. Kentlerin kaptanı olmayı, mesleki bir kaygıyla, her ne kadar planlara yaklaşırsak da, gemi, galiba artık onların gemisi. Bir şehir planıcısının kaptanlığını isteyebilecekleri de çok kuşku. Planları da "götüren" bu geminin tayfaları ve yolcularıyla, hemen dâmen ele geçirmek ve rota tayin etmek iddiasında olmadan, tartış-

Enformellik sadece bir istihdam biçimi olmakla kalmıyor; bir kentsel yaşama biçimi olarak algılandığında, Türkiye'deki metropoliten yaşam kadar karmaşık ve çok boyutlu, disipline edilemez ve planlanamaz bir akışkanlık kazanıyor.

malı ve anlaşmalıyız. Bunun için de yapılacak çok fazla iş var.

Bu çalışma, işte bu sektörü anlama ve kentlerde olup bittiği halde istatistiklerde ve resmi kitaplarda pek de görmediğimiz birçok kentsel faaliyeti anlamlandırma çabasına bir giriş denemesinden ibaret.

Bu çalışmada, bize çeşitli biçimlerde yardım eden pek çok kişi var. Bunlardan ancak bazılarının adını anabileceğiz. Bize bu konuda en büyük yardımı yapan, eski bir matbaa

işçisi Şenel Aksoy oldu. Sezgin ve Gül Tüzün, bütünlüğünün bütün olanaklarını bize sonuna kadar açarak, Raşit Gökçeli ve Sema Köksal-Erdler tartışmalarıyla, Gürsel Tüzün ve Tunç Tayanç sağladıkları olanaklarla ve anlayışlılıklarıyla, Gül Gülleryüz Amerika'dan alelacele yardımınıza koşarak, hiç de olağan sayılmayacak destekler sağladılar. Kuşkusuz, sahada birlikte çalıştığımız arkadaşlarımızın, başta Ömer Yazar olmak üzere Hilal Özüygun, Zeynep Kaşıkçı,

Şiyma Barkın, Gül Çürüş, Erkan Uçar, Feridun Bozkurt ve Tekin Kunt'un özverili çalışmaları ve katkıları olmasaydı, bu çalışmanın ortaya çıkması mümkün olamazdı. Teşekkür etmek, yeterli değil ama gerekli... Son olarak Ertuğrul Gültepe, Ayşe ve Ali Atauz da istatistiklerin taranması ve anket döktümlerindeki katkılarıyla ve son ikisi evdeki alt-üst çuş temponarına katlanmalarıyla, "borçlülüklerimiz" grubuna katılıyorlar.

ENFORMEL SEKTÖRÜN NİTELİKLERİ VE ÖZELLİKLERİ ÜZERİNE GENEL BİR TARTIŞMA

"Enformel sektör" tanımlanmasındaki güçlüklerden, her ülke veya bölgede kendine özgü yerel nitelikler alınmasından ötürü, bir çok teorik sorun ve/veya uygulama sorunu da, her enformel sektör araştırmasının kaçınılmaz olarak önemli bir parçası olmaktadır. Bu bölümde, bu sorunlar üzerinde durulacaktır.

Her şeyden önce, "enformel ekonomi" ya da enformel istihdam, dünyanın her tarafında, bazı benzer özellikler göstermektedir. Bu benzer/benzerleşen özelliklerin tartışmasına girmeden önce, "enformel sektör"⁽¹⁾ dediğimizde, ilgi alanımızın konumu ve sınırlarıyla ilgili bir açıklama yapmak ve "sektör" sözcüğünün anlamını tartışmak yerinde olacaktır.

"Sektör", gelişmekte olan ülkelerdeki "işgücü pazarı bölümlenmesi" (labor market segmentation) içindeki bir bölümü ifade etmektedir. Yani, toplam istihdam içindeki sektörlerden biri olarak "enformel sektör"den bahsedilmektedir. Bu işgücü bölümlenmesi şematik olarak şöyle gösterilebilir: (Şekil: 1)

Türkiye'de işgücü bölümlenmesi bakımından oldukça büyük bir istihdam sektörü olarak tanımladığımız "kentsel enformel sektör" (KES) bu çalışmanın asıl konusudur. Buradaki "sektör" sözcüğü, işgücü pazarının bir bölümünü ifade etmektedir.

Enformel sektörün kırsal alanda olan bölümü bu çalışmanın kapsa-

mının içinde değildir. Ancak, kırsal alanda 1980'li yıllarda başlayan tarımsal teknoloji değişimleriyle ortaya çıkan büyük toplumsal dönüşüm, kentsel enformel sektörü yaratan temel nedenlerden biridir ve kentsel enformel sektörü besleyen ve kentteki yaşamın varlığının sürdürülmesini sağlayan desteklerden biri "geçimlik tarımın" yarattığı işgücü fazlasıdır.

Geçimlik tarım ile kentsel enformel sektör (KES) arasındaki ilişki hem

• mevsimlik işçilik yoluyla kentlerdeki genişlemesine (özellikle inşaat sektöründeki mevsimlik işçiliğe) katkıda ortaya çıkmaktadır,

Türkiye'de işgücü bölümlenmesi bakımından oldukça büyük bir istihdam sektörü olarak tanımladığımız "Kentsel enformel sektör" bu çalışmanın asıl konusudur.

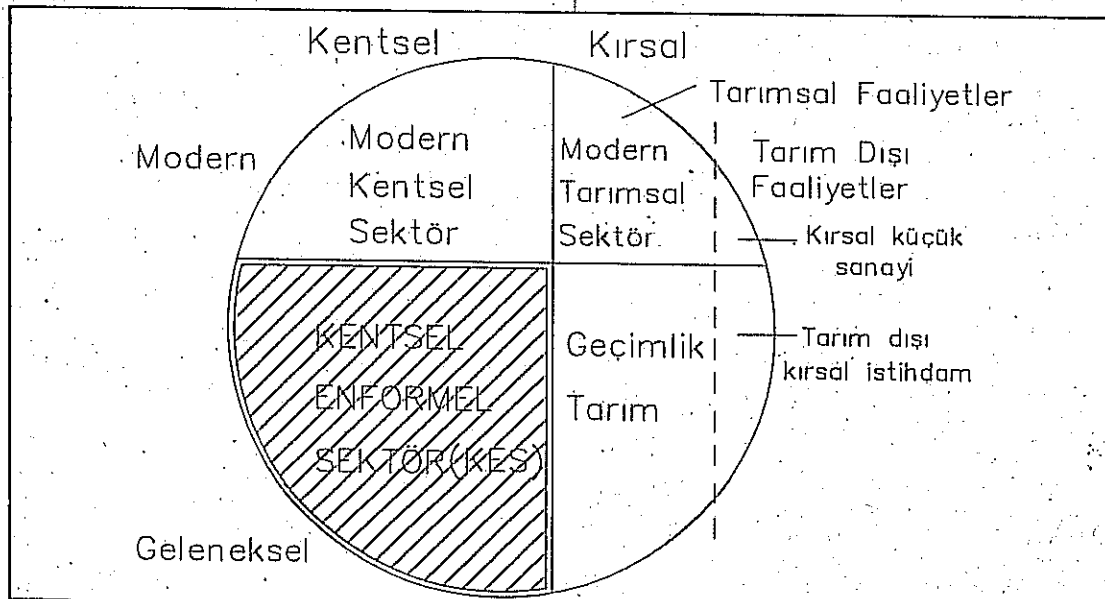

Şekil: 1 İşgücü Pazarı Bölümlenmesi (Şematik) Büyüklükler İtalyanla Türkiye'ye Uyarlanmış) Kaynak: Haan H., Urban Informal Sector Information: Needs and Meth. s.4.

KES, kente göç ile ve onun şiddeti, sürekliliği ile yakından ilişkili bir kavramdır. KES'ün ortaya çıkması, ancak ekonominin formal kesiminin sunduğu iş olanakları tarafından emilemeyen bir işgücü fazlasının varlığı ile mümkündür.

hem de

* Ülkelerin alanında bir çeşit ayrım olarak düşünülebilecek bazı tarımsal gıda maddelerinin sağlanmasıyla yapılan destekle ortaya çıkmaktadır. Bu ilişkiler, bir taraftan kırsal alanda geçimlik düzeydeki tarımsal nüfusun bütünüyle kırdan kopmasını önlerken, diğer taraftan da kentte KES'de istihdam edilenlerin düşük ücret / gelir düzeylerinde yaşayabilmesini sağlamaktadır.

Ancak enformellik (informalisation) kavramı sadece istihdam alanıyla sınırlanabileceği bir kavram değildir. Enformellik, istihdamın da dahil olduğu ekonomik ilişkiler dünyasının bir terimi olarak düşünülmelidir. Diğer bir deyişle bir "enformel ekonomi"den bahsedilebilir ve enformel istihdam enformel ekonomi alanındaki konularından biridir. Ancak enformel istihdamı anlayabilmek ve çözümlenebilmek için, enformel ekonomiyi tanımlamak gereklidir.

Enformel ekonomi (toplumsal bilimlerin bütün diğer dalları için söz konusu olduğu gibi) toplumsal bilimlerin diğer dalları ile ilişkili bir biçimde ele alınabilir, analiz edilebilir ve açıklanabilir. Bu nedenle enformel ekonomi; kent sosyolojisi, kent ekolojisi, sosyal psikoloji, siyaset bilimi ve kuşkusuz ideoloji vb. alanlardaki bilgi birikiminin de kullanılması, bu alanların kendine özgü analiz yöntemlerinden yararlanması ile çok boyutlu ve çok katmanlı bir biçimde analiz edilebilir. Ancak böylesi bir analiz, bu karmaşık olgunun anlaşılabilmesi için gerekli olan hipotezlerin veya tezlerin ortaya konulmasını sağlayabilir.

Bu çalışmada, temel olarak, kentsel enformel istihdamın (KES) niteliklerinin neler olduğu, bu konuda yapılacak bir araştırma tasarımının kapsamı, yöntemi ve tekniklerinin belirlenmesi açısından tartışılacaktır. Ancak KES üzerindeki bu tartışma, yukarıda açıklanan geniş kapsamda ele alınmıştır. Bu nedenle de terim, bazen KES, bazen enformel ekonomi ve bazen de daha geniş kapsamda sosyolojik bir terim olarak "enformalizasyon" olarak ele alınacaktır.

Kentsel Enformel Sektörün Eyrinsel Özellikleri

Bu çalışmada tartışılan özellikler, genellikle Türkiye'ye ve İstanbul'a özgü olmakla birlikte, dünyanın diğer ülkelerinde de geçerli olan niteliklerdir.

Kentsel enformel sektör, kente göç ile ve onun şiddeti, sürekliliği ile yakından ilişkili bir kavramdır. Enformel ekonominin büyüklüğü ve etkisini belirleyen temel fak-

törlerden biridir. KES'ün ortaya çıkması, ancak, ekonominin formal kesiminin sunduğu iş olanakları tarafından emilemeyen bir işgücü fazlasının varlığı ile mümkündür (Tekeli, 1977, s.60). Bu fazlalığın yaratılması ancak kente olan iş veya dış göçün varlığı ve sürekliliği ile mümkündür.

KES, sadece az gelişmiş veya gelişmekte olan ülkelere özgü değildir. Gelişmekte olan ülkelerin kentsel kesiminde çok yaygın olarak gözlemlenmekte birlikte, gelişmiş ülkelerin metropollerinde de görülmekte ve bu ülkelerde de son on yılda uygulanan ekonomi politikaları ve "yeniden yapılanma"nın bir sonucu olarak, giderek ağırlık kazanmaktadır (Portes & Castells, 1989 ve ILO, 1981). Önceleri daha çok yeni uluslararası göçmenlerin istihdam edildiği bir sektörken, be-yaz yerli nüfusun artan oranda katıldığı bir istihdam alanı olmaya doğru girmektedir. Gelişmiş ülkelerdeki KES'ün çalışma ve istihdam koşulları görece olarak, az gelişmiş ülkelerdekiyle benzer özellikler göstermektedir.

Bu durum, KES'ün evrensel olmakla birlikte yerel veya bölgesel özellikler taşımasından kaynaklanmaktadır. Kuşkusuz, Hong Kong'daki KES, New York'takinden Madrid'teki, İtalya Emiglia Romagna'dan, Mexico City'deki İstanbul'dakinden ayrılan özellikler göstermektedir. Bu özelliklerin ortaya çıkmasına, enformel ekonominin her ülkedeki ekonomiyeye eklenmesi ve uyarlanması farkları neden olmaktadır.

Enformel ekonomi ve enformalizasyon üzerindeki literatürün bir kısmı, yaratılmış çalışma ve istihdam koşullarının, ücret düşüklüğü, düşük standartlı üretimin vb. olumsuz yönlerine eğilirken, bir kısmı da yaratılan istihdam hacmi, az da olsa gelir ve genellikle enformel kesimlerin kullandığı mal ve hizmetlerin (konut, ulaşım, tüketim malları) düşük bir fiyatla kullanılmasına sunulabilmesi gibi olumlu yönlerine eğilmektedir. Hatta, bu olumlu değerlendirmeler iki gruba ayrılabilir. Bir kısmının geçici olarak yarar sağlamakla beraber, formal sektöre her zaman temel alternatif olarak gördüğünü, diğer kısmının ise enformel ekonominin kalıcı olarak hem bireysel hem de bölgesel ekonomi ölçeklerinde bir alternatif yaratıldığı belirtmek gereklidir. (deSoto, 1989)

Enformellik de kuşkusuz bütün sosyal süreçler gibi hem olumlu hem de olumsuz etkilerin ikisini birden, her yöreye özgü bir karışım ve her döneme özgü oranlarla ortaya çıkartmaktadır. Önemli olan bu olumlu ve olumsuz etkilerin hepsi-

nin birden, karşılıklı etkileşimi içinde ve gerçek boyutlarla ortaya konulabilmesidir. Bu gerçeklik bir yandan yerel koşullardaki olumlu yönleri anlamak ve değerlendirmek, diğer yandan; olumsuzlukları görmek ve onları azaltıcı politikaları formüle edebilmek bakımından, mutlaka, böylesi bir perspektifle ortaya konulmaktadır.

Enformel Ekonomi ve Enformelliğin Kökenleri

Enformel ekonomi, "Formel olarak kuralları belirlenmiş, standartları ve normları tanımlanmış bir ekonominin başlamasıyla birlikte başlamıştır." denilebilir. Bu zaten enformel ekonominin tanımından kaynaklanmaktadır. Enformellik, formelliğe göre tanımlanmakta, ona uymayan, onun dışında kalan bir alan olarak belirlenmektedir. Bu anlamda, enformel ekonominin ve ilişkilerin tarihinin, kentleşme tarihi kadar eskiye gittiği düşünülebilir. Diğer bir deyişle enformel ekonomi, yeni ortaya çıkmış, yeni zamanlarda yaratılmış bir olgu değildir. Her zaman vardır ve her ekonomik düzene uyum gösteren / eklenilebilen bir özelliği vardır. Yeni olan, enformel ekonominin kapsamının son yıllarda dünyanın bütün ülkelerinde genişlemesi, KES'ün barındırdığı işgücünün boyutlarının giderek büyümesidir. Öyle ki KES, bazı ülkelerde formal istihdam hacmini aşacak kadar genişlemiştir.

Enformel ekonomi (ki bu tanım geniş bir ele alışla, yeraltı veya suç dünyasını da kapsamaktadır) dünyanın bütün ekonomik modellerine veya üretim biçimlerine göre özgün yapılanmalar olarak ortaya çıkabilir. Yani, hem kapitalizm öncesi ekonomik formlarda hem kapitalist ekonomilerde, farklı özelliklere sahip, enformel ekonomik sektörler gözlemlenebilir. Bu sektörler, büyük veya küçük hacimli, etkili veya etkisiz olabilirler ama her üretim biçimine ve her konjonktüre eklenilebilen bir enformel ekonominin varlığı (en azından teorik olarak) göz önünde tutulmaktadır.

Bu sorun, "enformel ekonominin kalıcı mı geçici mi" olduğu tartışması bakımından önem taşımaktadır. Eğer enformel ekonominin tarihsel bir kategori olmadığı ve konjonktürel olarak ortaya çıkmış olduğu kabul edilirse, bu alanda yapılacak çalışmaların konusu, enformel ilişkilerin nasıl ortadan kaldırılabileceğine yönelik olacaktır. Oysa enformel ilişkilerin her zaman var olduğu ve olabileceği bahış açısı kabul edilirse, çalışmaların tasarımı, enformel ekonominin ve istihdamın olumsuzluklarını

maksimize edecek politikaların nerel olabileceğine yönelcektir. Burada kastedilen olumluluk, formel ekonomiye eklenmiş bir sektör olarak, enformel ekonominin karşılaştırılmalı ve görelî yararlarının algılanması bakımından söz konusudur. Yoksa mutlak bir olumluluk değildir.

Enformel Ekonominin Gelişmesine Hız Veren Faktörler

Enformel ekonominin ve enformel sektörün gelişmesinde en önemli etkiyi yaratan ve global olarak birçok ülkede izlenen iktisat politikaları ve bunların etkileri burada ele alınmayacaktır. Burada sadece, ihracat yönelimli² monetarist politikaların ve bu konjonktürel durumun ortaya çıkmasını temelinde yer alan ve önemli etkiler yaratan iki faktör üzerinde kısaca durulacaktır.

Desantralizasyon: Ekonomik organizasyonda büyük firmalar giderek daha desantralize modelleri tercih etmeye başlamışlardır. Büyük şirketler giderek daha küçük örgütlerden oluşan bir "ağ" olarak çalışmayı tercih etmektedirler. Artık dev boyutlarda büyüme eğilimli bir işletme yönetimini değil, daha küçük birimlere ayırma ve onların otonom yönetimlerinin gelişmesine imkan sağlanması biçiminde bir anlayış egemenleşmektedir. Bu ağ içinde yer alan bütün girişimler kuşkusuz, enformel sektörde istihdam yaratmamaktadırlar ama zincirleme bir taşeronluk bağlantısıyla enformel ilişkiler ve üretimler, bu ağ içinde yer alabilir (Castells & Portes, 1989). Bu ağ, üretimden dağıtım ve tüketime kadar uzanmakta ve birçok alanda daha az yönetimsel çaba ile daha küçük maliyetler gerçekleştirilebilmektedir. Bu ağ içinde yer alan girişimlerin bazıları formel ile enformel ekonomilerin birbirine eklenememesinin çeşitli biçimlerini sağlayan ve konjonktürel değişimlere uyulanabilmelerini kolaylaştıran fonksiyonlar üstlenmektedir.

Türkiye'de de aynı desantralizasyon süreci 1980'li yıllarda yaşanmış, özellikle konfeksiyonda, bazı büyük atölyeler (fabrikalar?), hattâ fabrikalar, kendi ustabaşlarının daha küçük atölyeler açmasını teşvik etmişlerdir. Eve iş verme (putting-out) sistemiyle onlara iş ve pazar garantisi sağlayarak, işten ayrılma tazminatlarının, gerekli yatırımları yapmak doğrultusunda kullanılmasını sağlamışlardır. Böylece, o yıllarda özellikle önemli bir yönetimsel sorun yaratabilen sendikacı işçilerin yaratığı tehdidi de ortadan kaldırmışlardır.

Desantralizasyon ile birlikte ortaya çıkan durumun tartışılmasını

da, ölçek ekonomileri (scale economies) açısından bakıldığında, enformel sektör bakımından önemli bir noktaya işaret edilmesi gereklidir: Üretim ölçeğinin büyümesi, belli bir noktaya kadar, birim maliyetlerinde düşüş sağlamaktadır. Burada, eğer bu noktanın altında bir desantralizasyon kararı alınmışsa, kaybedilen ölçek ekonomisinin nasıl karşılanacağına cevaplanması, enformel sektör ilişkilerini gündeme getirmektedir. Bu sorunun da öncesinde, büyük ölçekli bir üretim biriminin maliyetlerinin düşürülmesi için teknolojik gelişmeye öncelik veren, küçük ölçekli birimlerin ise emek sömürüsünün artırılmasına öncelik veren yaklaşımlarının göz önünde tutulmasında yarar vardır (Beneria, 1989). Böylece, artan desantralizasyon ve azalan ölçek ekonomileri sonucunda ortaya çıkan ağ içinde yer alan enformel girişimler, emeğin sömürsünü artırarak avantaj sağlamaktadır. Bu da, enformel sektörün temel özelliklerinden birini oluşturmaktadır.

Yeni teknolojiler ve teknolojik buluşlar: Teknolojik değişimlerin bazıları desantralizasyonu kolaylaştıran ve artıran düzenlemeleri mümkün kılarken, diğerleri yeni çalışma biçimleri ortaya çıkartmaktadır. Bilgisayar ve gelişen iletişim sistemleri, bunun örneği olarak gösterilebilir. Böylece, eskiden daha büyük bir işyeri sisteminin parçası iken, bugün, sistenden ayrılan ve bağımsız girişim durumuna gelen işler vardır. Bunun örnekleri, İstanbul'da, özellikle Çağaloğlu'nda, basın sanayisinde görülebilmektedir. Özellikle dizgi işleri, hattâ sayfa grafikleri, masabüstü-yayınlarla birlikte, enformel ilişkiler biçimine dönüşmüştür. Bu işlemler artık malbaaların bir parçası

değil, taşeronluğun özel bir hali olan "eve iş verme" sistemiyle, dışarıda yaptırılan işler arasındadır.

Ekonomi politikalarının konjonktürün ve her iki sürecin de ortak etkisi sonucu, birçok yeni çalışma biçimi ortaya çıkmıştır. "standart olmayan ve düzenli işler" başlığı altında toplanan t.1 işler geçici iş, part-time iş, esnek zamanlı çalışma, farklı saatlerde çalışma, sosyal olmayan veya değişik saatlerde çalışma, kendi kendini istihdam etme, eve iş verme, tek çalışma vb. gibi isimler almaktadır. Bu işlerden bazıları, kuşkusuz, oldukça ileri teknolojiyi kullanabilen küçük bir grubu ilgilendiren işlerdir. Bununla birlikte, bu işlerin hepsi, enformel sektörün gelişmesine, çeşitli biçimlerde katkıda bulunan ve çeşitli büyüklüklerde iş hacimleri yaratan çalışma biçimleridir.

Değişen İşgücü - Sermaye - Devlet İlişkileri

Sermayenin işgücü ile olan ilişkisinde ortaya çıkan özellikler bir anlamda, devletin de işgücü ile ilgili kararlarını yansıtmaktadır. Ancak burada, işçi sınıfının "sendikasılaştırılmış" hale getirilmesinde, enformel sektör gelişmesinin araçsal olarak kullanımını kolaylaştırıcı işleri, genellikle devletin üstlenmiş olduğu söylenebilir. İşçi sınıfının güçlü bir toplumsal grup olması özelliğini ortadan kaldıran bir süreç olarak enformalizasyon, devletin ve formel sektörün bir ortak projesi olarak gelişmiştir (Portes, 1983). Enformel sektör açısından bakılarak, işgücü - sermaye - devlet ilişkileri şöylece özetlenebilir: (Şekil: 2)

Bu basit şemada yer alan ilişkilerin açıklanmasından önce, enformel ekonomi ve ilişkilerin bir par-

Enformel ekonomi (ki bu tanım geniş bir ele alışla, yeraltı veya suç dünyasını da kapsamaktadır) dünyanın bütün ekonomik modellerine veya üretim biçimlerine göre özgün yapılanmalar olarak ortaya çıkabilir.

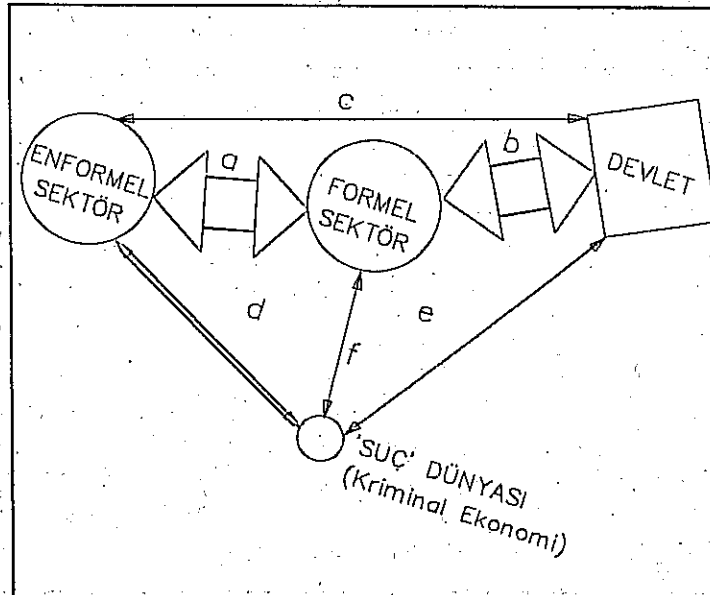

Şekil: 2 Enformel Sektör Açısından İşgücü-Sermaye-Devlet İlişkileri. (Castells, Portes, 1989'dan uyarlanmıştır.)

Şekil: 3 Enformel Ekonominin Konumu

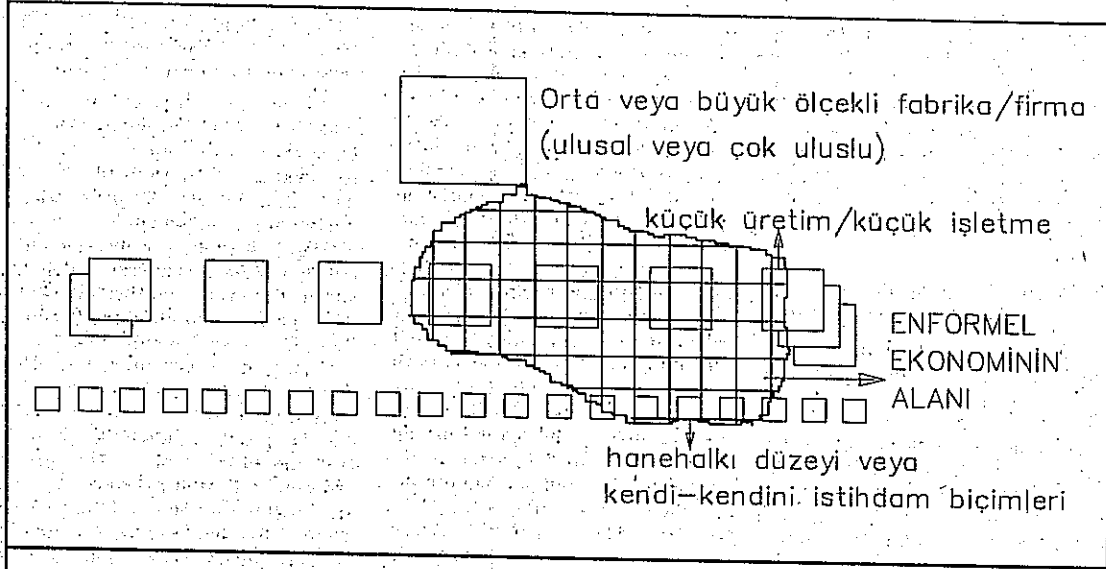

İşçi sınıfının güçlü bir toplumsal grup olması özelliğini ortadan kaldıran bir süreç olarak enformelizasyon, devletin ve formal sektörün bir ortak projesi olarak gelişmiştir.

cası olarak kriminal ekonominin, "eğer yasal olan veya olmayan bir üretim sürecinin veya dağıtım sürecinin nihai ürünü, yasadışıysa, bu tip bir ekonomik faaliyete 'kriminal' olarak adlandırılmıştır" diye tanımlandığını belirtmek gerekir. Bu çalışma kapsamında "kriminal ekonomik sektör" yer almamıştır. Ancak bu, kriminal sektörün önemsiz olduğu, küçük etkisi olduğu vb. anlamına da gelmemektedir.

Bu şemada,

a) ilişkisinde, mal bazında her türlü girdi-çıkıtı ilişkisi, pazar ilişkisi ve işgücü ilişkisi söz konusudur,

b) ilişkisinde, devlet bir yandan formal ekonomi sektörüyle, mal bazında girdi-çıkıtı ilişkilerinde bulunur, formal sektörün en büyük pazarı olurken diğer taraftan da kuralları koyan müdahale eden, kaynak ve teknoloji kullanımını düzenleyen bir fonksiyon üstlenmektedir,

c) ise; devletin enformel sektöre müdahale etmeme, onu tanımlama-

ma / belirlememe / veya ona göz yumması biçiminde bir ilişkidir. Bu ilişkide belirleyici olan yön, devletten enformel sektöre doğru olmaktadır. Devlet, KES'in varlığından, dolaylı yararlar da elde etmektedir. Devlet, ancak çok sınırlı bir biçimde KES üretiminin bir pazarı olarak düşünülebilir. (Ayrıca en alt düzey kadroların ücretlerinin düşük tutulmasının bir faktörü olarak KES üretim pazarı önemlidir.) (Bu ilişki ileride daha geniş olarak tartışılacaktır.)

d) Kriminal ekonomi, enformel ekonomiye kaynak sağlamakta, bazen "düzenleyici" hizmet sunmakta ve üretimine pazar almakta, aynı zamanda, onu esnek bir yedek işgücü ordusu olarak kullanmaktadır,

e) Devlet, kriminal sektörün etki alanını sınırlamakla birlikte, rüsvet yoluyla da onun etkisi altında kalmakta bazı durumlarda da onun işlevlerinden yararlanarak onu bir şubap gibi kullanmaktadır,

f) Formal ekonomi, bazı durumlarda kriminalin düzenleyici fonksiyonundan yararlanmakta, "kara-paranın" kullanılmasını için bir çıkış olmaktadır.

Enformel ekonominin konusu, sürekli değişkenlik göstermesine ve sınırları oynak olmasına rağmen aşağıdaki şemadaki gibi düşünülebilir. (Şekil: 3)

Enformel ekonomi açısından Türkiye'de piramidal bir yapının olup olmadığı konusunda kesin bir veri olmaksızın çizilmiş bu şemanın, kapsamlı bir araştırıyla doğrulanması gerekir. Ancak mevcut veriler, bir piramidal yapı varsayımının yapılabileceğini göstermektedir.

Enformel Ekonominin Örgütlenmesi

Enformel sektörün önceki tanımlarında örgütsüz olması varsayımı önemli bir yer tutmaktadır. Enformel sektörün örgütlülüğü veya örgütsüzlüğü formal veya informal olması bakımından ve işyerinin kendi iç işleyişi ile dış bağlantıları (devlet sektörü dahil) açısından ele alınabilir. (Şekil: 4)

a. İşyerinin iç işleyişinde yönetsel açıdan, düşük düzeyde de olsa bir örgütlülük vardır. Bu örgütlülük yüzyüze ilişkilerle kurulan, işbölümü ve uzmanlaşma düzeyi oldukça düşük olan, ustacı, akrabalık gibi geleneksel ilişki kalıplarının etkili olduğu bir örgütlenmedir.

b. İşin yürütülmesi için gerekli bütün girdi-çıkıtı ilişkileri, hammadde, ara-mal, pazar ilişkileri, yazılı sözleşmelere bağlanmaksızın, sözlü olarak, güven ilişkileri ön planda tutularak, alışkanlıklara ve uzun geçmişi olan ilişki deneyimlerinden yararlanarak kurulur.

İşin İçsel İşin Dışsal Örgütlenişi Örgütlenişi

	a	b
Enformel	YÖNETİMSEL (+)	EKONOMİK (+)
Formel	c	d
	SOSYAL GÜVENLİK (-)	POLİTİK (+)

Şekil: 4 Enformel Ekonominin Örgütlenmesi

Ekonomik ilişkilerinin sürdürülmesinde önemli olan borç alma, kaynak bulma vb. işleri de banka ve kredi kurumlarından çok, burada belirlenir.

c. Çalışanların resmi olarak hakları olduğu halde iş sözleşmeleri, sigortaları, sendikali olabilmeleri vb. genellikle gerçekleşmez. Sektörde çalışanların resmi garantiler bakımından çalışma riskleri çok yüksektir.

d. İşyerinin resmi kurumlarla ilişkilerinde, kâşat/ruhsat vergi vb. açısından gerekli kayıtlıklar ve izleme olanağı ya tamamen yoktur veya en alt düzeyde yarıdoğrulukta geçirilmiştir. Ancak enformel işyerlerinin veya işyeri sahiplerinin asıl önem verdikleri konu, dernekler, federasyonlar, konfederasyonlar, politik parti yerel düzeydeki vb. ile gerçekleştirdikleri örgütlenme ve bu araçlarla, devlet ve belediye örgütleri üzerinde politik etki yaratmaktır (Tekeli, 1977). Bu alanda, banka, kredi kuruluşlarıyla ilişkiler bakımından bir örgütlülük yoktur.

Özete sektör, sosyal güvenlik alanının dışında formel veya enformel olarak bazı örgütlülük alanlarında kendine özgü biçimlenmeler gerçekleştirmiştir. Denilebilir. Bu örgütlenmelerin bir kısmının enformel karakterde olması, bir örgütlenme olmadığını göstermez, ancak Batılı istihdam normlarına ve standartlarına uygun bir biçimde örgütlenilmediğini gösterir. Politik etki sağlamak ve böylece bazı alanlardaki tekelci rantların kontrolünü sağlamak (taksi plakası, su dağıtım, gazete dağıtım, vb.) bakımından ise resmi olarak da örgütlenmiş bir grup vardır. Ancak bu grup genellikle işyeri sahiplerinden veya kendi kendini istihdam edenlerden meydana gelen bir gruptur. KES'de istihdam edilen grubu kapsamaz.

Bu grup, ayrıca, kente güç bakımından daha eski olan kesimlerden oluşmaktadır. Bu örgütler aracılığıyla eskiden gelmiş ve kendileri için bir istihdam yaratmış olanlar, aynı olanağı yeni gelenlere kapatarak, kendi gelirlerinin bir çeşit eski olma rantını da kapsamalarına çalışmaktadırlar. Kuşkusuz bu tür bir kontrol, enformel sektöre kolay giriş varsayımını, bilgi-beceri-hüner ve sermaye açısından değilse de, bürokratik bir enformel kontrol nedeniyle değişikliğe uğratmaktadır (Tekeli, 1977).

Enformel Ekonominin Büyüklüğü

Enformel sektörün büyüklüğü bakımından, Türkiye için bir tahminde bulunabilemek, oldukça güçtür. 1988'den beri ILO tanımlarına

göre istatistik toplamakta olan "Hanehalkı İşgücü Anketi Sonuçları"na göre yapılan tanım çerçevesinde, enformel istihdam hakkında bir bilgi elde etmek mümkündür. Ancak bu tanım, bu çalışmada ele alınan yaklaşıma göre enformel sektör üzerinde analiz yapmak açısından oldukça mekanik kalmaktadır. Bununla birlikte, bir karşılaştırma yapmak amacıyla bazı istatistikler aşağıda yorumlanmıştır.

DİE'nin tanımına göre, 5'ten az işçi çalıştıran işyerlerinde istihdam edilenlerin toplam istihdam oranı yüzde 41.5'dir. Enformel sektörün büyüklüğü, bu tanıma göre, 3.061.948 kişidir. Bu tanıma göre, enformel sektörde çalışan bu 3 milyon kişinin yüzde 87.2'si düzenli işyerlerinde, yüzde 10.3'ü sokakta (mobile) ve yüzde 2.5'i de evlerde çalışmaktadır. Enformel sektörde çalışanların yüzde 89.2'si erkek, yüzde 10.8'i ise kadındır (DİE, 1991).

DİE tanımı, enformel sektör tartışmalarıyla varılan noktadaki tanımla tam olarak çakışması da,

- büyüklük bakımından diğer yöntemlerle yapılan tahminlere yakın bir büyüklük betimlemektedir ve
- bu nüfusun çok büyük bir bölümünün düzenli işyerlerinde çalıştığını saptayarak, enformel istihdam sadece sokakta ve evde (yani işyerleri dışında) tanımlananın yetersizliğini niselsel olarak ortaya koymaktadır.

Böylece DİE istatistiklerinin enformel sektörü çeşitli bakımdan belirleyen tablolarından yararlanarak, sektör hakkında (ülke düzeyinde ve kentler kategorisi bazında) yorumlar yapabilmek, mümkün olacaktır. Ancak bu ayrıntılı tablolar ve yorumlar bu yazı çerçevesinin dışında bırakılmıştır.

DİE tarafından 1991 yılında yayımlanan Gecekondu Araştırması'nda da "marjinal sektör"⁽²⁾ tanımı kullanılmakta, "enformel sektör" tanımı kullanılmamakta ve bu nedenle enformel sektörle ilgili bir bilgi elde etme olanağı bulunmamaktadır.

Bu çalışmada İstanbul için işgücüne katılma oranı yüzde 39.3 olarak verilmektedir. 12-14 yaş grubu için (genellikle çaruklar) aynı oran yüzde 14.3'tür.

Bu çalışmadaki marjinal sektör tanımı enformel sektörü açıklamakta yetersiz kaldığından, Hanehalkının İş Kollarına Dağılımı Tablosu'nda yer alan "küçük üretimde işçi (yüzde 18.2)", "küçük girişim ve tamircide işçi (yüzde 7.5)", "inşaat işçisi (yüzde 5.2)", "ticaretle ilgili çalışanlar (yüzde 5.3)", "diğer hizmetlerde çalışanlar

(yüzde 16.6)" ve "marjinal sektör (yüzde 3.7)" olarak isimlendirilen ve enformel istihdam biçiminde iş ilişkilerinin egemen olması olasılığı yüksek olan işkollarında çalışanlar da hesaplama katılmıştır. Bu durumda, İstanbul'da çalışanların yüzde 56.5'i, Ankara'da yüzde 63'ü ve İzmir'de yüzde 61.5'i yukarıda sayılan işkollarında istihdam edilmektedir (Alpar ve Yener, 1991). Bu kategoriye giren bütün çalışanların enformel ilişkiler içinde olmayacağı düşünülse de, bu rakamlar yine de sektördeki istihdamın büyük bir miktar olabileceğini düşündürmektedir. 12 - 14 yaş grubu toplam çalışanlarından yüzde 89'u, yukarıda sayılan işkollarında istihdam edilmektedir. Bu yaş grubu içinde "küçük üretimde işçilik (yüzde 51.8)", "küçük girişim ve tamircide işçilik (yüzde 21.6)", "diğer hizmetlerde çalışanlar (yüzde 8.4)" işkollarının en büyük yoğunluğu göstermesi de enformel ilişkiler bakımından anlamlı gözükmektedir. Ancak aynı kaynak, çalışanların sosyal güvence açısından, İstanbul'da yüzde 74.2'sinin, Ankara'da yüzde 72.2'sinin, İzmir'de yüzde 75.2'sinin, Emekli Sandığı, SSK, Bağ-Kur ya da yurtdışı sosyal güvenlik, özel sigorta gibi bir kuruma bağlı olduğunu göstermektedir. Bu durumda, (12-14 yaş grubunun, İstanbul için %3.1 olduğu da göz önünde tutularsa), enformel ilişkiler içinde bulunan çalışan nüfusun, İstanbul'da, istihdamın, yüzde 23'ü civarında olabileceği gibi kaba bir tahmin yapılabilir. Ancak bu rakamın, İstanbul için oldukça küçük kaldığı (işgücüne katılma oranı yüzde 40 civarında hesaplandığı göz önünde tutularak) ve araştırmada bütün çalışma biçimlerinin kapsamamış olabileceği söylenebilir.

1965 nüfus sayımı sonuçlarına dayanarak daha önce yapılmış "Marjinal Sektör Büyüklüğü Hesaplamasında Türkiye Üzerinde Bir Deneme" çalışmasında, çeşitli yaklaşımlarla bu büyüklük araştırılmıştır (Tekeli, 1977). Tarım dışı kesimde toplam çalışanlardan, sosyal güvence kuruluşlarına kayıtlı olanların çıkarılmasıyla "residual" olarak yapılan hesaplamada sektörün büyüklüğü, istihdamın, yüzde 48'i olarak bulunmuştur. İkinci bir hesaplama "sanayi ve işyeri sayımında" 1-9 arası işçi çalıştıran ve 10(+)- işçi çalıştıran işyerlerinde çalışanların sayısı, toplam istihdam edilenlerden çıkartılarak yapılmıştır. Aradaki fark, belirli bir adrese sahip olmayanları kapsamaktadır ve toplam işgücünün yüzde 31.5'i oranındadır. Üçüncü hesaplama, bazı mesleklerin "marjinal sektör" (sergiciler, seyyur satıcılar, humalılar, inşaat işçileri, çaruklar vb.) çalışmaya biçimine özgü olduğu varsa-

DİE'nin tanımına göre, 5'ten az işçi çalıştıran işyerlerinde istihdam edilenlerin toplam istihdam oranı yüzde 41.5'tir. Enformel sektörün büyüklüğü, bu tanıma göre, 3.061.948 kişidir. Enformel sektörde çalışanların yüzde 89.2'si erkek, yüzde 10.8'i ise kadındır.

Ancak, "Devlet, enformel sektörden ne alıyor ve bu sektöre ne veriyor?" diye biraz daha yakından baktığımızda, ilk izlenimdeki "görece ilişkisizlik" kanısı, yerini tek yönlü ilişkinin ağır bastığı bir değerlendirmeye bırakır. Devlet, enformel sektöre, pozitif anlamda pek fazla katkı sağlamazken, enformel sektör, devlete birçok bakımından katkıda bulunmaktadır.

yınıyla ve 32 alternatif kombinasyona göre yapılmıştır. Bu hesaplamalar da enformel sektörün istihdamdaki payının yüzde 31.9 ile yüzde 53.8 arasında olduğu sonucunu vermiştir. Dolayısıyla, enformel sektörün istihdamının, toplam istihdamın üçte biri ile yarısı civarında bir büyüklük olarak tahmin edilebileceği söylenebilir. Aradan geçen süre içinde, gerçi sosyal güvenlik kurumlarının kapsamı çok genişlemiştir ama, kentlere olan göç de şiddetle arttığından, oranlar yaklaşık değerlerini korumuş olabilirler.

Enformel sektörün büyüklüğünü belirleyen faktörlerle ilgili hipotezler böyle formüle edilebilir. (Teke- li, 1977):

Hipotez 1. Enformel sektörün büyüklüğü, sektöre olan emek arzına bağlıdır.

Hipotez 2. Enformel sektörün büyüklüğü, bu sektörün ürettiği mal ve hizmetlere olan talebe bağlıdır.

Bu hipotezlere göre enformel sektörün büyüklüğü, kırdan kente göçle (hurada göç, bağımı veya hıngımsız değişken olarak düşünülebilir) ve kentteki örgütlü işgücünün büyüklüğü ile ilişkilidir.

Burada talep örgütlü kesimden gelebileceği gibi, enformel kesimin kendisinden de gelecektir. Ancak asıl önemli olan talep, kuşkusuz, örgütlü kesimin talebidir. Mal talebi "nihai mal" veya "ara-mal" biçiminde de olabilir. Eğer bu talebin yarattığı istihdam, geçimlik düzey veya daha üstünde bir kazanç düzeyi yaratmaktaysa enformel sektör var olacak, talep arttıkça da genişleyecektir.

Emek arzının artışı ve azalışını açıklayan ampirik olarak sınımanmış bazı varsayımlar şunlardır:

1.1. Kentsel alandaki formel sektörün sağladığı istihdamın hacmi genişledikçe, enformel sektördeki istihdam hacmi de genişler.

1.2. Kentsel alandaki formel sektörün sağladığı istihdam hacmi genişledikçe enformel sektördeki istihdam hacmi daralır.

2.1. Yeni kentli enformel sektör çalışanlarının politik bilinçlenme ve eylemde bulunma gücü arttıkça, enformel sektörün hacmi genişler.

2.2. Eski kentli enformel sektör çalışanlarının politik bilinçlenmesi ve eylemde bulunma gücü arttıkça enformel sektörün hacmi daralır.

İlk iki varsayım, göç akımının şiddetine ve ivmesine, kentsel nüfusun büyüklüğüne (metropol veya küçük kent) işgücünün nitelikliliğine ve özel konjonktürel koşullara göre, ayrı etkisinin yaratabileceği farklı sonuçları açıklamaktadır.

(1.1)'in gerçekleşmesi, göç hızının, örgütlü istihdam olanaklarının emebileceğinden yüksek olması ve KES'ün üretimi için formel ve enformel sektörün büyük bir pazar oluşturması durumunu açıklamaktadır. (1.2) ise düşük bir göç hızı söz konusuysa örgütlü istihdam olanaklarının daha hızlı gelişmesi durumunu anlatmaktadır. Siyasal gücün gelişmesi konusu ise daha önce tartışılmıştı.

Enformalizasyon Süreci ve Devlet

Enformel sektörün devletle ilişkilerin tamamen dışında kalan bir konumda bulunmadığı, daha önce tartışılmıştı. Ancak, bu sektörün devletle ilişkisi, formel sektöre göre çok farklıdır. Devletin enformel sektöre bakış açısı ve ilişki kurma biçimi de çok farklıdır. İlişki, kuşkusuz iki yönlüdür. Ancak "Devlet enformel sektörden ne alıyor ve bu sektöre ne veriyor?" diye biraz daha yakından baktığımızda, ilk izlenimdeki "görece ilişkisizlik" kanısı, yerini tek yönlü ilişkinin ağır bastığı bir değerlendirmeye bırakır: Devlet enformel sektöre, pozitif anlamda pek fazla katkı sağlamazken, birçok bakımdan katkıda bulunmaktadır. Yasallığın dışında kalmış olmak veya (alternatif devlet tarafından sağlanmadığından) illegal koşullarda yaşamının, çalışmanın ve gelir sağlamanın mümkün olan tek geçerli çözüm haline gelmesinin pahası, sonuçta, enformel sektördeki tarafından ödenmektedir. Bu, zaten korunmaya en fazla muhtaç olan grupların üzerine ekstra bir yük bindirmek demektir. Üstelik bu yük, gerçekle görevi bu yükü hafifletmek olan örgüt (devlet) tarafından yüklenmektedir.

Devletle enformel sektör arasındaki ilişki, şu biçimde özetlenebilir:

Enformel sektör;

- devletin yerine getirmesi gereken bazı fonksiyonları yerine getirir.

- devlete çeşitli türlerde ceza ve rüşvetler öder.

Devlet ise enformel sektöre gerek legal gerek finansal bir katkıda bulunmaz.

Burada, enformel sektörün devletin fonksiyonlarını ikame edici biçimde yerine getirdiği fonksiyonları;

- üretim ve

- eğitim

olarak özdeleyebiliriz.

Üretim: Üretim, gerçekte, devletin bir fonksiyonu olarak düğü-

nülmeyebilir. Bununla birlikte, enformel sektörün üretim (gerek mal gerek hizmet üretimi) yapmasının devlet fonksiyonları üzerinde çeşitli etkileri olmaktadır. Bunlar;

- istihdam etkisi,

- gelir etkisi,

- tüketim etkisi,

olarak özetlenebilir.

- Enformel sektör, çok geniş bir kitleye iş imkanı sağlamaktadır. Gerçi sağladığı istihdam, çoğu kez düşük verimliliklidir ama, bu büyük kitlelerin işsiz kalmasına ve devletin kendilerine iş imkanları yaratmasını beklemeye göre, çok daha iyi bir konumdur.

- İş sahibi olmak, aynı zamanda bir gelir sahibi olmak anlamına da gelmektedir. Elde edilen gelir, düşük bir gelirdir. Çoğu kez "geçimlik düzey"de yaşamama elverişli olacak kadardır. Ancak hem yaşamı sürdürmeye yetmekte hem de gelecek için bir umut (daha yüksek gelir imkanlarının sağlanabileceği düşüncesinin yaşatılabilmesi) olabilmektedir.

Enformel sektörün yaptığı üretimin önemli bir bölümü standart dışı ve düşük kalitededir. Ancak bu, aynı zamanda onların ucuz olması ve tüketici kitlesinin yaşamını devam ettirebileceği alternatif ve daha ucuz bir pazarın ortaya çıkmasını sağlamaktadır. Konuttan ulaşım ve birçok tüketim maddesine kadar uzanan bu standart alı ve ucuz pazar, enformel sektörün düşük gelirle yaşamını devam ettirebilmesinin, tüketim açısından (talep yönünden) açıklayıcısı olmaktadır. Bu üretim, başta enformel olarak istihdam edilenler olmak üzere, tüm kent yoksullarının yaşamını ucuzlatmakta ve onların ayakta kalmalarını sağlamaktadır.

Bu üç fonksiyon, bazı ekonomik yapılar açısından, devletin görevleri olarak görülmeyebilir ama, refah devleti açısından, istihdam minimum bir gelirin sağlanması ve düşük gelir gruplarının da tüketebileceği mal ve hizmetlerin sunulması, kamusal politikalarla üstesinden gelinmesi gereken sorunlardır. Enformel sektörün varlığı ve bu sorunları kendi yaklaşımıyla çözmesi, devletin üzerindeki bu yükleri büyük ölçüde hafifletmektedir. Üstelik "İş, imalat, konut, ulaşım ve buna benzer pek çok girişimde, onlar, devletin çok daha verimli çalışmaktadırlar." (de Soto, 1989).

Enformel sektör bu olumlu ekonomik etkileri yaratırken ve devlet bürokrasisine, buna rağmen ceza, rüşvet, vb. türü transferler yaparken, karşılığında devletin aldığı pozitif bir şey yoktur. Bu nedenle, enformel sektör açısından ancak resmi örgütlerin ve bürokrasisinin

azalması (ve yok olması) pozitif bir gelişme olarak görülebilir. Oysa devletin, enformel sektörde destekleyici eğitim, sağlık, kredi, ulaşım konut vb. politikalarına sahip olması da istenebilirdi. Buna karşılık enformel ekonominin ve genelde enformelliğin devlete (ve topluma) negatif katkıları (bir pahası) da vardır. Burada, bu konunun üzerinde durulmayacaktır. Ancak, bunca olumlu katkısına rağmen, devletin enformel ekonomi üzerindeki neden sınırlayıcı bir etkisinin söz konusu olduğunun açıklanması bakımından enformel ekonominin, topluma

- toplumsal maliyetler ve
- kentleşme maliyetleri

yaratmasından söz edilebilir.

Özellikle büyük kentlerde yaratılan sorunların (konut, ulaşım ve kirlenme - altyapı başta olmak üzere), kamu kaynaklarının yetersizliği karşısında, çok büyük baskılar yarattığı bilinen bir konudur.

Eğitim: Eğitim, enformel ekonomi açısından amaçlanmış bir fonksiyon değildir. Ancak enformel eğitimin, toplumun yaşamında önemli yer tutan bir "yan etki" olduğu düşünülebilir. Kısaca bu etki;

- beceri ve teknik bilgi aktarımı olarak, spesifik konularda ve
- model oluşturma olarak, genel konularda gerçekleştirilmektedir.

Enformel ekonomideki üretim sürecinin önemli bir bölümü, çiraklık imkânları yaratmaktadır. Burada, çiraklık ile "çocuk işçiliğinin" çok iç içe ve yasal olarak düzenlenen eğitime, enformel olarak düzenlenen eğitimin birbirine çok yakın olduğu gözönünde tutulmaktadır (Dolayısıyla eğitimin burada belirtilen özelliklerinin bir kısmı, küçük üretim ve formal çiraklık eğitimi için de geçerlidir).

Enformel eğitim, iş başında pratik olarak yapılan bir eğittir. Eğitim için ayrıca bir yatırım yapılmaz. Eğitim, üretim sürecinin bir parçası olarak gerçekleştiğinden, maliyeti çok düşüktür. Fabrika üretimimin eğitilmiş işgücü gereğine karşı, enformel sektör kendi işgücünü kendi eğitebilmektedir. Asıl önemli olan, bu eğitim sürecinin işin bütününi öğretmesidir. Yani, enformel sektörde, işe alınan vasıfsız işgücü o üretim sürecinin bütün aşamalarını öğrenebilmek, becerisini pekiştirmek ve geliştirmek şansına sahip olabilmektedir. "Fordist - style" endüstrilerde ise nitelsiz iş gücü, hiçbir zaman, bu biçimde istihdam edilmez. Ve enformel sektör, bu özelliğiyle "Fordist - style" endüstrilere karşı bir model oluşturur.

İkinci tür etki ise, "daha önce işçi iken kendi işinin sahibi olanla-

rın başarısını, kendi çalışanlarına bir model oluşturmasıyla" (Castells, 1989) ortaya çıkar. Bu küçük üretim birimlerinde yetişenler, sadece teknik beceri kazanmakla kalmazlar. Burada ayrıca "girişimcilik yetenekleri", "iş kültürleri" gelişir. Bu, kuşkusuz, daha çok erkek işçiler için söz konusudur. Kızlar için "eğitim", üretime (ve gelir elde etmeye) göre daha ikinci planda kalmaktadır. Bu süreçte eğitilenler, (kendisini eğitenler) "başarılı, öğrenin (otokton girişiminin) tekrarlanması şansının çok uzakta olmadığı, yakın ve gerçekleşebilir olduğu" düşüncesiyle hareket ederler. Bu eğitim, formal eğitimin tersine; öğrenciye çok geniş bir inisiyatif ve sorumluluk alanı tanıyan, yapay sınav engelleriyle güçleştirilmemiş, öğrenciden yaratıcılık ve katkı isteyen bir eğittir. Birçok verimsiz, güc yönü olmasına, teoriyle hiç bağ kurmamasına ve tesadüf (şansa bağlı) öğelerinin fazla olmasına rağmen, bu esnek ve yaratıcı eğitimin formal eğitimden daha başarılı olan yönleri oldukça fazladır.

Enformel Sektörün Heterojenliği

Bir "enformel ekonomi" ve bir "enformel istihdam"dan bahsedildiğinde, her ikisi de "oynak unsurları" sahip bu kavramların, gerçekte ne kadar heterojen yapısı olan bir alan için söz konusu olduğunun biraz açılmasında yarar vardır. Bu yapının içindeki niteliklerden bazıları da birbirleriyle çelişir niteliktedir. Bununla birlikte, bunca çeşitlenmeye ve heterojenliğe rağmen, "enformel" bir alandan söz edilebilmektedir.

Enformellik kategorisi içinde, aşağıda sıralanan özellikler, zıtlıklarına rağmen, bir arada bulunabilir:

- Bütün faaliyet alanları veya bütün işkolları yer alabilir. Veya bütün ekonomik faaliyetlerin enformel olarak yapılmasının biçimleri olabilir.
- Enformellik, hem üretimi hem üretimin dağılımını kapsar. Ayrıca hizmet üretimi de enformel olarak yapılabilir.
- Enformellik hem üretim dünyası hem tüketim dünyası için söz konusudur. Yani, arz ve talep ilişkilerinin bir bölümü, enformelliğin kendi alanı içinde döngüsünü tamamlar.
- Enformel alanda, hem büyük sermaye, ileri teknoloji ve ekonomik güce sahip kesim hem de küçük sermaye, geri teknoloji ve yoksul kesimler yer alabilir.
- Enformel alanda hem yüksek vasıflı işgücü hem de vasıfsız işgücü (büyük çoğunluk bu grupta olmak üzere) yer alabilir.

• Enformel alanda hem ücretli kesim veya aile içi ücretsiz işçilik hem de girişimcilik ve kâr elde eden gruplar vardır. Yani, hem ücret hem de kâr, enformel olarak yapılan faaliyetlerin gelir türü olabilir.

• Enformel ekonomi, hem yurtdışı girişimci hem de savunmasız sömürülen emeği bir arada barındırır. Diğer bir deyişle bunlar, enformel ekonomiyi oluşturan bütütün parçalarıdır.

• Enformel ekonomi hem gelişmemiş ekonomik sistemlerde (Üçüncü Dünya Ülkeleri) hem de gelişmiş ekonomik sistemlerde (ABD, AT Ülkeleri) ekonomiye eklenebilir.

• Enformel ekonomi içinde doğrudan pazara üretim yapan firmalar olabileceği gibi, ara malların üretimi de söz konusu olabilir.

• Enformel alanda bir yandan (kentsel rant ve mafya türü ilişki alanları dışında) büyük bir girişim özgürlüğü (bir anlamda sınırlanması düşük bir liberalizm) diğer yandan fırsatçılık ve çıkarıcılık söz konusudur.

• Enformel ekonomide istihdamda hem esneklik hem de sınırlı bir arada vardır. Esneklikler, konjonktüre göre, istihdam açısından olumlu ve olumsuz sonuçlar verirken, sınırlı da, niceliksel açıdan istihdamı genişletirken - istihdamın getirisi (düşük ücret, hoşgörü, tokluğu gibi) bakımından ortaya çıkan sonuçları önemsizleştirir.

• Enformellik, ekonomide emeğin prodüktivitesini azaltırken, sermayenin prodüktivitesini artırır (Castells).

• Enformel ekonominin yaygınlaşması, kamu ekonomisi ve devlet açısından kısa vadede bazı avantajlar sağlarken, uzun vadede de, ekonomik (ve ideolojik) kayıplara neden olur.

• Enformel ekonomi, emeğin maliyetini ucuzlatırken aynı zamanda, yaşam standardını (ve kalitesini) düşürerek ve ekonomi ötesi değerleri (doğal çevre, kentsel çevre, tarihi doku vb.) hiçe sayarak, negatif dışsal ekonomiler üretir.

• Enformel ekonomi, devlet bürokrasisinin ve her türlü kurumsal kayıt ve bağımlılık ilişkilerinin üstünden atlayarak süratli ve çevik hareket etme imkânını bulabilir ama, ortaya çıkan ürünlerdeki normsuzluk, tüketiciyi kayba uğratarken, üreticinin de bürokrasiye rüşvet biçiminde yapmak zorunda kalacağı ödeme, toplum yararı açısından kayıplara neden olabilir.

Enformel sektörün nitelikleriyle ilgili şimdiye kadar yapılan analiz, gerek istihdamın niteliği, gerek işkolları, gerek meslek, gerek işye-

Enformel ekonomi, devlet bürokrasisinin ve her türlü kurumsal kayıt ve bağımlılık ilişkilerinin üstünden atlayarak süratli ve çevik hareket etme imkânını bulabilir ama, ortaya çıkan ürünlerdeki normsuzluk, tüketiciyi kayba uğratarken, üreticinin de bürokrasiye rüşvet biçiminde yapmak zorunda kalacağı ödeme, toplum yararı açısından kayıplara neden olabilir.

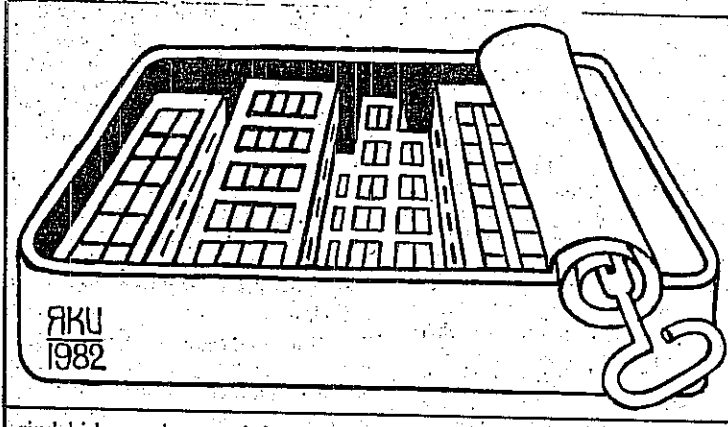

Janko Kraspev
(Bulgaristan)

indeki konular, gerek iş süreçleri gerek formel sektörle eklenme biçimleri bakımından pek çok farklılığın bulunabileceğini göstermektedir. Bu farklılıkların hepsini birden göstermek mümkün olmasa da, bazı önemli değişkenlerin "polarize" bir biçimde yer aldığı

bir grafik hazırlanabilir. Bu polarize değişkenlerin her biri bakımından, enformel bir işyerinin ve yarattığı ilişkilerin alabileceği ordinal değerler işaretlenebilirse, ortaya çıkan grafik, o işyerinin profilini oluşturacaktır. Bir kentteki enformel bütün işyerlerinin profilleri-

ni bir grafik üzerinde işaretlenmesi ise, o kentin enformel sektörünün profilini verecektir.

Böyle bir denemenin yapılması ampirik olarak çok güç olsa bile, KES'un heterojenliğinin gösterimini (ve ölçümünü) bakımından bir fikir verebileceği için, ilginç olacaktır.

İzleyen grafikte yer alan değişkenlerin sayısı çok daha fazla artırılabilir gibi, gruplamalarla azaltılması da mümkün olabilir.

Notlar

1. Enformel sektör DİE istatistiklerinde "resmî olmayan sektör" olarak isimlendirilmektedir. Bu isim de, "enformel sektör"den daha fazla Türkçe olmadığı gibi, sanki "resmî sektör"ün (?) karşılığı imiş gibi bir izlenim yaratmaktadır. Biz, bu çalışmada, enformel sektör ismini kullanmayı yeğledik.
2. Tamam: "Sosyal güvencelerden yoksun, dağınık, yüzer, eğilim gereklirmeyen meslekler, marjinal sektör başlığı altında toplanmıştır." biçiminde verilmektedir.

ORDİNAL DEĞERLER ÖLÇEĞİ

Düşük Profil

kendine yeterli
evde üretim veya küçük işyeri
düşük sermaye gereği
düşük teknoloji
düşük düzeyde uzmanlaşma
emek-yoğun
işbölümü yok
farklılaşma yok
ölçek ekonomileri yok
standardizasyon yok
düşük verimlilik
keskin (tam) rekabet
pazar hakkında az bilgi
kredi imkanlarına uzak
geçici iş (işyeri)
yüksek işçi değişim hızı
düşük gelir gelirişi
çalışanların düşük düzeyde eğitimi
kadın ve çocuk işçiliği
genç işgücü istihdamı
işçi-işveren ve işyeri arasında yüksek dayanışma
birincil tür insan ilişkileri egemen
kentsel rant yaratılmamakta
kolayca işyeri açılır
kırsal tipte işyerleri
kırsal marjinal sektörde ilişki
kötü çalışma mekanı/koşulları
esas iş olarak enformel faaliyet
işyeri yok veya işin belli bir yeri yok (seyyar)

Yüksek Profil

bir üretim ağının parçası
orta boy fabrika
yüksek sermaye gereği
yüksek teknoloji
yüksek düzeyde uzmanlaşma
sermaye-yoğun
üst düzeyde işbölümü
farklılaşmış
ölçek ekonomileri
standardizasyon
yüksek verimlilik
oligopolistik pazar yapısı
iç ve dış pazar hakkında tam bilgi
kredi imkanları kullanımı
sürekli iş (işyeri)
düşük işçi değişim hızı
yüksek gelir gelirişi
yüksek eğitim gereği
yetişkin ve erkek işçiliği
yetişkin istihdamı
düşük dayanışma
iş ilişkileri egemen
kentsel rant yaratılır ve kontrol edilir
işyeri açılması sınırlanmıştır
kentsel işyerleri
kırsal hiçbir ilişki yok
yeterli çalışma mekanı/koşulları
ikinci iş olarak KES
yerleşik işyeri

Grafikte yer alan değişkenlerin sayısı çok daha fazla artırılabilir gibi, gruplamalarla azaltılması da mümkün olabilir.

ENFORMEL EKONOMİ VE ENFORMEL SEKTÖR İSTİHDAMININ TANIMI ÜZERİNE BİR DENEME

Bu noktaya kadar enformel sektör üzerinde yapılan tartışmalar, enformelliğin a-historik ve tekil bir olgu gibi ele alınması gerektiğini, bazı özel niteliklere sahip gelir getirici faaliyetlerin bir süreci olarak düşünülmesinin daha doğru sonuçlara ulaştıracağını göstermektedir. Burada sözü edilen özellikler, toplumsal güçler arasındaki ilişki ve mücadelelerin niteliğine göre sürekli olarak değişim yaratan, farklı biçimleri ve alan paylaşımlarını gerçekleştiren nitelikteki toplumsal özelliklerdir.

Enformel ekonominin, kendi başına, uzun dönemli bir stabilitesi olmayabilir. Onun alacağı biçimler üzerinde etkisi olan, formel/büyük üretim ve kamu kesimidir. Ancak, hipotetik olarak, enformel ekonominin bu iki alanı tamamen ortadan kaldırılması ve "tam rekabete dayalı, liberal bir pazar ekonomisi"nin kurulabileceği düşünülebilir.

Bu durumda, enformel ekonomiyi, üretim ilişkilerinin özel bir durumu olarak tanımlamak en geniş kapsayıcılığı sağlayacaktır. Enformellik, sözleşmeli ve yasal olarak düzenlenmiş bir iş sözleşmesine bağlı olanların dışındaki bütün gelir getirici faaliyetlerin toplamı olarak tanımlanabilir. Bu faaliyetlere katılanlar firmalar olabileceği gibi, aile üyeleri, bireyler ya da ai-

leler de olabilir. "Formel ekonomi sektörü" firmaları, yasal ve açıkça belirtilmiş görev ve haklara bağlı sözleşmelerle yaratılan istihdam esasına göre çalışırlar. Çalışanlar, hem iş yasaları hem de kendi kurmuş oldukları ve güvencelerle çalışırlar. Enformel firmalar ise bunun tam tersi koşullarda ekonomik faaliyette bulunurlar. İşe alınma ve işten çıkartılma, genellikle sözlü olarak yapılmış "anlaşma" (?)'ya göre olur. Çalışanlar; çalışma saatleri, iş koşulları, minimum (asgari) ücret, kaza, hastalık, emeklilik gibi konularda çalışma yasalarının koruması altında değildirler. Bu istihdam koşulları, kuşkusuz işveren bakımından çok avantajlıdır. Ancak, çalışanların da bu koşullardan elde ettiği düşündüğü bazı avantajlar vardır. Şöyle ki; istihdam alanı genişlemekte, iş bulmak kolaylaşmaktadır;

• İşe girme - çıkma esnekliklerini işçi de kendi avantajına kullanmaya çalışmakta, her bulduğu alternatif avantajı kendisinin de her an enformel istihdamın çalıştırılan kesiminden, girişime işveren kesimine (kendi kendine iş verme dahil) geçebileceğini düşünmektedir.

• Gelecekte ne işe yarayacağı belli olmayan ve hiçbir zaman politik olarak denetleyemeyeceğini düşündüğü sosyal refah politikalarının uzun vadeli ve kuşku lu so-

nuçları yerine, şimdi kullanabileceği ve kendi şansını çoğaltabileceği kaynak kullanımları elde etmektedir.

• Kendisinin de girişimci olabilemesinin ötündeki bürokratik engellerin aşılabilmesinin imkanı yaratılmış olmaktadır.

• Enformel ekonomide ve istihdamda geçerli olan yüzyüze, birincil ve yabancılaşma yaratmayan ilişkiler, formel sektörün ikincil, bürokratik ve yabancılaşma yaratabilen ilişkilerine tercih edilmektedir.

Enformel ekonomi, kısaca, benzeri faaliyetlerin yasal ve toplumsal bir çerçevede tanımlandığı ve düzenlendiği bir ekonomide, ona eklenmiş olarak, toplumsal kurumlara düzenlenmemiş gelir getirici faaliyetlerindeki üretim ilişkileri olarak tanımlanabilir.

Burada, istihdam açısından önemli ve belirleyici olan, üretim ilişkilerinin düzenlenmemiş olmasıdır. Devletle ilişkiler (firmanın vergi ödeyip - ödemediği vb.) ise daha az önemlidir.

Enformellik bu tanıma göre tarihsel olarak evrensel düzeyde, olanca heterojenliği ile ve son yıllarda giderek artmakta olan pratik etkisi göz önünde tutularak incelenebilecektir.

Enformellik, sözleşmeli ve yasal olarak düzenlenmiş bir iş sözleşmesine bağlı olanların dışındaki bütün gelir getirici faaliyetlerin toplamı olarak tanımlanabilir.

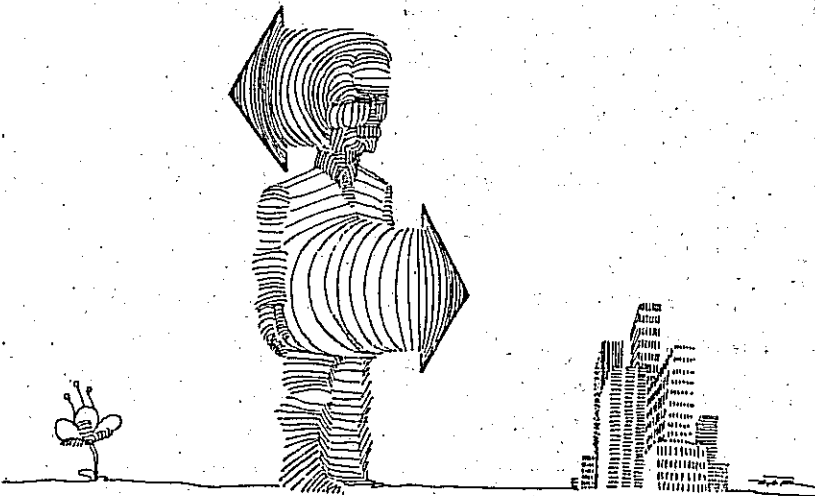

Zarko Luetic
(Yugoslavya)

Enformel ilişkiler, düşük gelirli hanehalkının işgücü sağladığı her ilişkide ve küçük ölçekli üretim büyük ölçek için üretim yaparken, ortaya çıkmaktadır.

ENFORMEL SEKTÖRÜN VAROLUŞ VE İŞLEYİŞ MEKANİZMALARI ÜZERİNE BETİMSSEL ESİZLER

Enformel ilişkilerin türleri, ortaya çıkış ve işleyiş biçimleri, çeşitli ekonomik ele alış düzeylerindeki anlamları oldukça karmaşık bir yapı oluşturmaktadır. Bununla birlikte enformel ilişkilerin, nerelerde ne tür anlamlar ve biçimler taşıyarak var olabileceğini, kabaca özetlemek yararlı olacaktır: (Şekil: 5)

Üretim ve tüketim, ekonomik ilişkilerin iki ayrı bölümü olarak ayrıtıldığında ve bu iki kategori düşük ve yüksek uçları olan sürekli bir ölçek üzerine yerleştirildiğinde, enformel ilişkileri görebileceğimiz sınırlar da ortaya çıkmış olmaktadır. Tüketim, yani hanehalkı düzeyi, aynı zamanda nihai mallar için "pazar"ı da meydana getirmektedir. Ara malların pazarı ise üretim bölümündedir. Üretim bölümü, üretim hacmine göre çizilmiş büyük ölçek (B) ve küçük ölçek (A) bölümlerinden; tüketim de düşük gelir (C) ve yüksek gelir (D) bölümlerinden oluşmaktadır. Büyük ölçek, taşeron firmalar aracılığıyla küçük ölçekli üretimle ve düşük gelirli hanehalkıyla (hh) ilişki kurmakta, onlardan işgücü almaktadır, onlara gelir yaratmakta ve bütün pazar için nihai mal satmaktadır. Küçük üretim de, kendi içindeki

çok parçalı yapıyla, düşük gelirli hanehalkından işgücü almakta ona gelir sağlamakta ve ucuz mallar satmaktadır. Düşük gelirli (hh), bütün diğer gruplar için bir işgücü havuzudur. Küçük ve büyük ölçekli üretim için mal ve hizmet üretiminde yüksek gelirli (hh) için de hizmet üretiminde kullanılan emeği sağlamakta ve büyük ölçekli üretim için, özellikle dayanıklı tüketim malları bakımından, büyük ama düşük gelirlilerden oluşan bir pazar oluşturmaktadır. Yüksek gelirli (hh) ise büyük ölçekli üretimden mal, düşük gelirli (hh)'dan "servis" talep etmektedir. Bu şemada, enformel ilişkilerin ortaya çıkış biçimini, enformel ekonominin formel ile bağlantılarını ve enformel ekonomide üretilen malların pazarlarını görmek mümkündür. Enformel ilişkiler, düşük gelirli (hh)'nın işgücü sağladığı her ilişkide ve küçük ölçekli üretim büyük ölçek için üretim yaparken, ortaya çıkmaktadır.

Meta Üretiminde Kentsel Enformel Sektör

Enformel ilişkilerin ortaya çıkışı bakımından kabaca üç düzey ayrıtılabılır: 1) Büyük üretim

(Orta üretimi ve taşeron firmaları, aynı zamanda toptan ticareti de kapsar.) düzeyi (F), ii) küçük üretim (birçok firmanın gerek formel gerek enformel ilişkilerle yer aldığı ve birbirlerine çoğu kez girdi-çıkı ilişkileriyle bağlı ve özel bir küçük üretim biçimi olan fason üretimin de içinde yer aldığı) düzeyi (küçük meta üretimi / KMÜ) (Küçük üretimi, enformel istihdamın çok büyük bir bölümünün yaratıldığı düzeydir.) ve iii) hanehalkı (Çok küçük ve fazla sayıda birimden ve birbirinden farklı nitelikteki aile üretimi. Daha çok "so-kak satıcısı" olarak biçimlenen, kendi kendini istihdam eden ve mevsimlik işçi gruplarından oluşan) düzeyi (HH). (Şekil: 6)

İlişkiler (F)'den taşeronluk aracılığıyla veya doğrudan (KMÜ) ile, hattâ bazı durumlarda HH ile kurulmaktadır. Her iki düzeyle kurulan ilişkide de "dışarıya iş verme" sistemi, egemen olan ilişki biçimidir. Toptan ticaret de, aynı biçimde ilişki kuran bir başka birimdir. Bu birimin (F)'den farkı, üretime hiç girmemesi, sadece organize edici bir fonksiyonu olmasıdır.

(KMÜ) içinde; taşeronluk veya (I - O) biçiminde ilişkiler vardır.

Şekil: 5 Enformel ilişkilerin Genel Çerçevesi

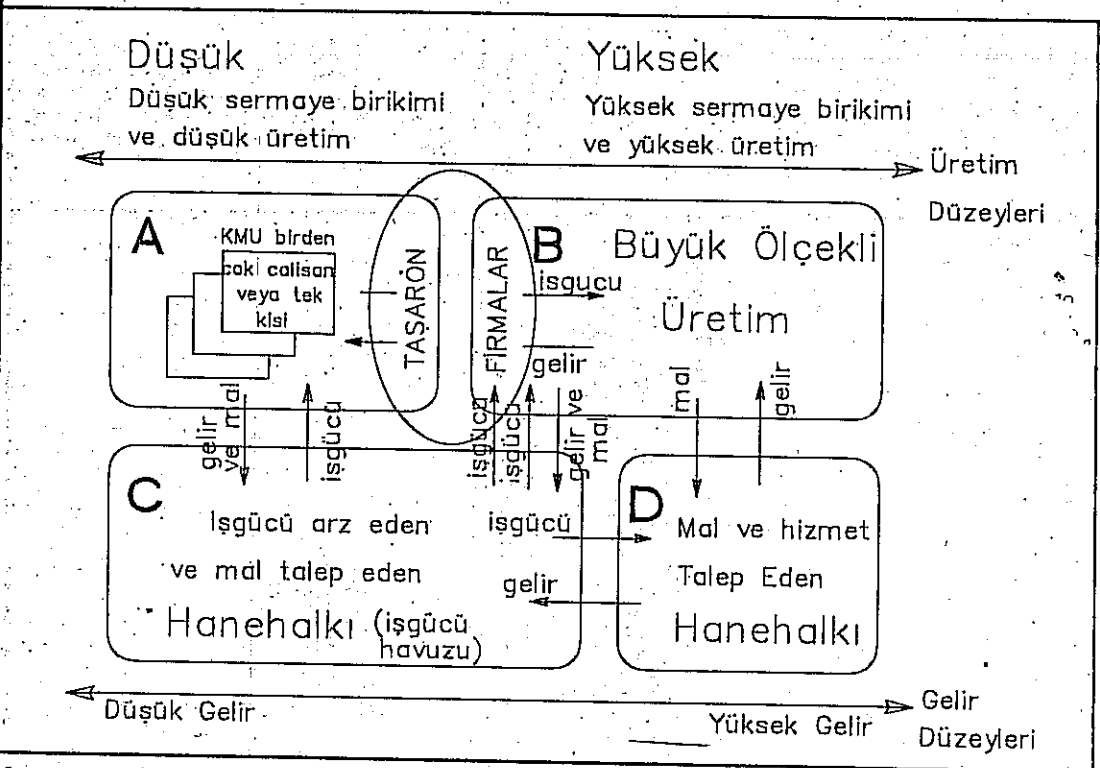

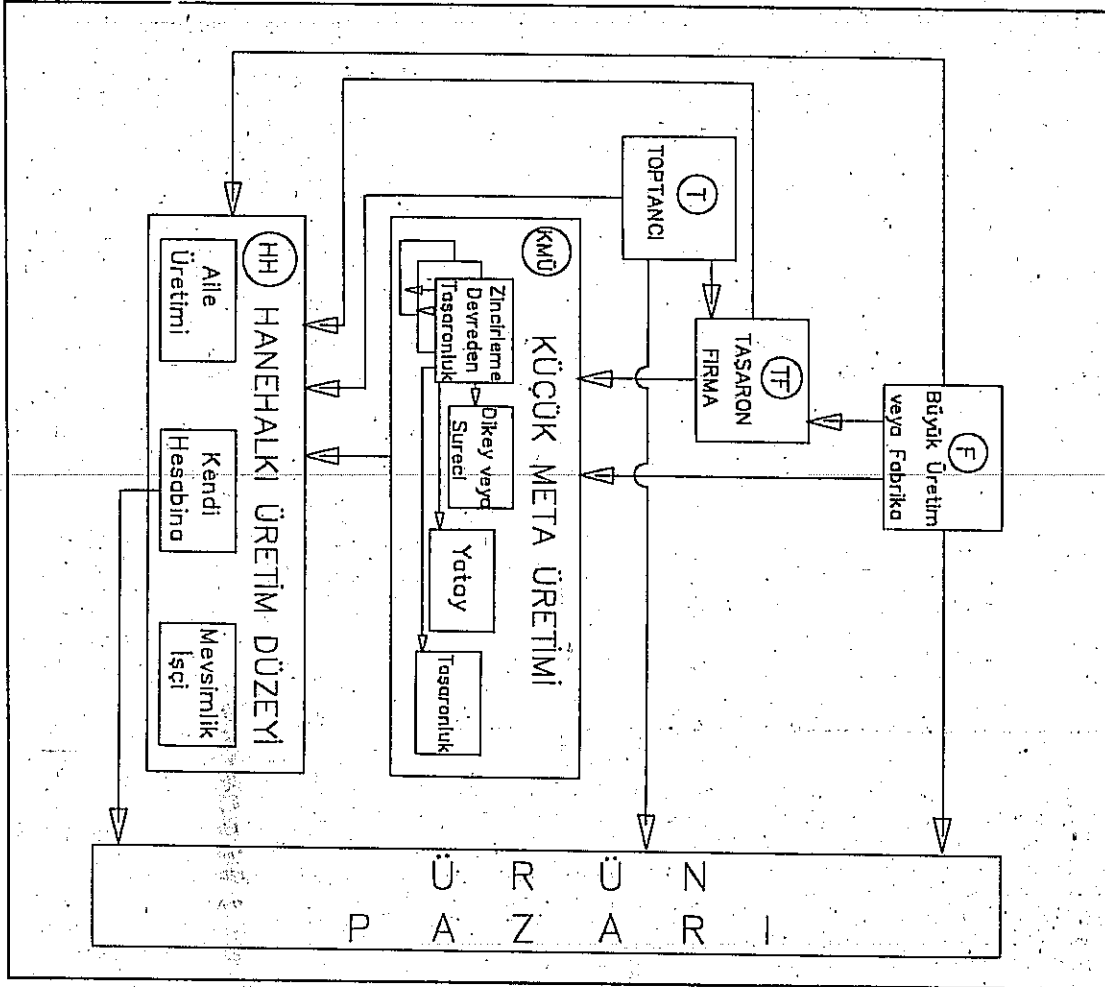

Sekil: 6 Meta Üretiminde Kentisel Enformel Sektördeki Birimler Arası İlişkiler

Enformel ekonominin içinde yer alan bireyler, küçük ve orta boy firmalarda ve dolayısıyla, bu çok parçalı yapının merkezinde yer alan büyük firmalarla (ve devletle) bağlantılarını, genellikle, bu tasaronluk sisteminin ağı ile kurarlar.

Tasaronluk, iş sürecinin yatay veya dikey olarak bölünmesiyle operasyonel olmaktadır. (Bu iki terim, ileride daha açık olarak tartışılacaktır.)

Hanehalkı düzeyinde, "aile üretimi", ilk iki düzeyle ilişkili olarak üretime katılır. Bu üç düzey arasında bir ilişki ağı vardır. Bu piramidal veya başka bir yapıda, egemenlik yönü yukarıdan aşağıya kurulan bir ağıdır. Kendisi için istihdam yaratanlar (self-employed) ise, bu ağın dışında kalan bir gruptur. Genellikle sokak satıcılığı biçiminde (C ve D bölümlerine yönelik olabilir) hizmetlerde veya el sanatı biçiminde mal üretiminde ortaya çıkabilir. "Mevsimsellik işçilik" ise, daha çok inşaat sektöründe ve kentsel tarımda (?) görülmektedir.

Bu enformel istihdamın üretimi, (F)'de veya toptan ticarete toplanarak veya (KMÜ)'den fason üretim yapımayanlar eliyle ya da kendini istihdam eden (hh) eliyle, mal pazarına yönelir.

Enformel Sektörde Çalışma Biçimleri

Bu sektörün niteliklerinin anlaşılmasında çok önemli olan kavramların tartışılmasına geçmeden

önce bir bölünme yapılması, analitik olarak, yararlı olacaktır.

Enformel sektörde iki temel çalışma biçiminden bahsedilebilir:

- Ağ (network) içinde çalışma
- Özerk (independent) çalışma

Kuşkusuz, enformel istihdamın çok büyük bir ağırlığı "ağ" içinde yer almaktadır. Özerk çalışma biçimlerinin de formel veya enformel dünya ile bağlantıları vardır. Görece olarak daha az sayıda istihdam yaratan bu bölümün özellikleri üzerinde daha sonra durulacaktır. Önce "ağ" ve ilişki ağının oluşturulmasında çok temel bir yeri olan "tasaronluk" mekanizması ele alınacak ve tartışılacaktır.

1. Ağ ve tasaronluk: Enformel ekonominin içinde yer alan bireyler, küçük ve orta boy firmalarda ve dolayısıyla, bu çok parçalı yapının merkezinde yer alan büyük firmalarla (ve devletle) bağlantılarını, genellikle, bu tasaronluk sisteminin ağı ile kurarlar.

Tasaronluk firmaya iş verme, işin bütünündü çeşitli alt parçalara bölerek veya hedeflenen nihai ürünü, miktar olarak, alt gruplara ayırarak, başka firmalara, belirli bir iş

tanımıyla ve belirli koşullarda yaptırmak biçiminde tanımlanabilir.

Tasaron firmaya iş verme, üretimin ya da hizmetlerin herhangi bir sektörü için geçerli bir iş yaptırmaya biçimi olabilir.

İşi, "tasaron firmaya iş verme" yoluyla veren firma, sadece hedeflediği ürünün tanıma uygun ve zamanında elde edilmesiyile ilgilidir. Böylece ürünün elde edilmesi sırasında uygulanacak teknolojik sürecin ve toplumsal / örgütsel / yönetsel ve ekonomik tekniklerin ve yöntemlerin sorumluluğu tasaron firmaya devredilmiş olur.

Bu devir işlemi, iş yasalarının ve diğer hukuki tanımların uygulanmasıyla ilgili bütün sorumlulukları ve riski tasaron iş veren firma üzerinden kaldırır ama, bu firmamın elde edeceği ürünün niteliğini, zamanını ve miktarını (tasaron firmalardan iyi işletildiği sürece) etkilemez. Dolayısıyla "tasaronluk kurumu", bütün yasal gereklere uygun çalışan bir firma için, hem bazı yasal gereklerin yerine getirilmesinin objektif koşullarını ortadan kaldırmak (örneğin, sendikalaşmanın) hem de üretimin maliyetini düşürmek (veya kârını artırmak) anlamına gelebilir.

Sekil: 7 Enformel Üretim/İstihdam Ağı (Montaj Türü)

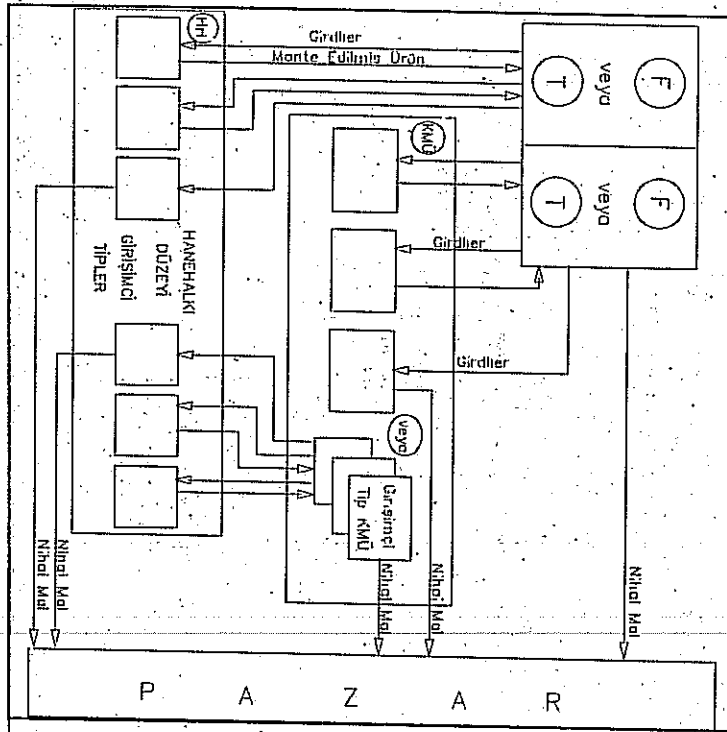

Enformel Üretimde Yatay ve Dikey Taşeronluk Tipleri

Taşeronluk ilişkisinde, temel olarak, bir ana taşeron firma ve ona bağımlı, onun uydusu durumunda işgören diğer firmalar vardır. Bazı durumlarda uydu firmalardan biri, üretimini, tekrar başka taşeron firmalara yaptırabilir. Böylece hiyerarşiye göre bir üstündeki firmanın "uydu taşeron"u olan firma, bir altındaki düzeye göre ana taşeron olabilir. Bu türler, aşağıda, iki başlık altında ele alınmıştır:

Yatay veya montaj tipi taşeronluk: Bu tür bir taşeronluk ilişkisinde, büyük ölçekli veya küçük ölçekli üretim yapan bir firma, kendi ürettiği (veya diğer "toptancı" firmalardan sağladığı) parçaların bir araya getirilmesi işlemini organize eder ve bu işi yaptırırken de bir grup küçük üreticiye veya hanehalkına aynı tip işi yaptırır (Şekil: 7). Böyle bir firmaya veya haneye giren iş, daha alt firmalara devredilmez. Orada yapılan işlemler (ki bu genellikle montajdan ibarettir) süreç tamamlanır ve tamamlanmış mal ya doğrudan pazarlanmak veya tekrar bir üst düzeyde montaja girmek üzere, işi veren firmaya geri döner. Örneğin bu süreçte, bir atölyede metal kısmı tornada yapılan ve kesilen, plastik kısmı dökülen parçalar, fiş, priz, elektrik anahtar vb. gibi nihai mala dönüşmek üzere, götürülerek evlere dağıtılır. Montaj işi evlerde tamamlanır ve dağıtan firmaya geri döner. Pazarlama, bu firma tarafından yapılır.

Burada, KMÜ düzeyinde veya (hb) düzeyinde özerk çalışan firmaların varlığı da (girişimci tipi) söz konusu olabilir. Parçaları kendi hesabına satın alan ve montaj yapıp, toptancı aracılığıyla alayıp perakendeciyeye doğrudan pazarlayan firmalardan oluşan ve daha sonra tartışılacak bu kategori de, istihdam açısından benzer enformel ilişkiler yaratmaktadır.

Dikey veya zincirleme devreden tipteki taşeronluk: Bu tür bir taşeronluk ilişkisinde (Şekil: 8), fabrika veya toptancı girdileri (hammaddeyi veya yarı-mamulü) bir firmaya sağlar. Firma bu girdileri bir aşama işledikten (proses) sonra, bir sonraki işlem için diğer bir firmaya veya çeşitli sayıdaki firmalara aktarır. Bu süreç içinde malın kaç firma değiştiğince, o iş kolundaki iş bölümünün düzeyine ve bunun örgütlenmesine bağlıdır. Bu aşamalardan bazısında (eğer üretim konusu elverişliyse) üretim süreci (hb) düzeyindeki çeşitli sayıda birime kadar aktarılır. Üretimin oradaki aşaması gerçekleştiğinde sonra, tekrar küçük üretim atölyesine döner. Başka bir atölyeye aktarılır ve bu süreç, mamul elde

Enformel ekonomi ve enformel sosyal ilişkiler, bir ağ biçiminde çalışmakta, bu ağ, firmalar arası girdi-çıkış ilişkileri, iş ilişkileri ve birincil (yüzyüze ilişkiler) biçimindeki etkileşimi sağlamaktadır.

Taşeron firmalar, büyük ölçekli üretimden orta ölçeğe, ama genellikle küçük meta üretimine geçişi sağlayan halkalardır. Enformel ilişkiler, büyük firmalarda kolayca ortaya çıkmaz, ama küçük meta üretimi ve bunun farklı türleri, enformel ilişkileri daha kolay barındırabilir. İşin taşeron firmaya verilmesiyle başlayan süreç, taşeron firmaların daha alt taşeron firmalar halmalarıyla devam edebilir ve sektörün özelliğine göre, iş iyice küçük parçalara kadar ayrılıp çok küçük işyerlerine kadar ulaşabilir.

Bir iş üretim sürecinin bütün yasal gereksinimlere uygun çalışan büyük bir firma tarafından yerine getirilmesi yerine (ve bunun hem kamu yönetimi hem de sürece katılan toplumsal birimler tarafından kolayca denetlenebilmesi yerine), denetlenmesi çok zor, birçok küçük alt-birim tarafından yerine getirilmesi, "taşeronluk kurumunun" taşeronlara iş veren firmaya sağladığı temel avantajdır.

Buradaki denetleme güçlüğü, hem firmaların küçülerek sayısının artmasından hem de bu küçük firmaların, ufak bir iyileştirme ile büyük marjinal faydalar sağlayabildiği toplumsal kesimlerle çalışabilme esnekliğinden doğar. Diğer bir deyişle, bazı yasal-toplumsal hakları elde etmiş (örneğin örgütlenilebilen işçi) gruplara göre, elde etmiş olduğu hiçbir şey bulunmayan gruplar (örneğin işsiz, yeni kentli, genç gruplar), kısa vadeli çıkarlar uğruna, "denetim" in sağlayacağı avantajlardan daha kolay vazgeçebilir,

yani enformel koşullarda çalışmayı daha kolay kabul edebilirler.

Taşeronluk kurumu, enformel ilişkileri yaratan, ortaya çıkartan temel bir mekanizmadır. Bu mekanizma, formel ile enformel arasındaki bağlantıyı kurar.

Taşeron firmaların çoğu, formel tanımlara göre biçimlenmiş firmaların, enformel ilişkileri kullanmak için kurdıkları bir köprüdür ve enformel ilişkilerle üretim yapılmasını görünmez kalan bir mekanizma işlevini görür. Büyük firmadan (fabrikadan veya özellikle banka, sigorta vb. gibi hizmet birimlerinden) küçük üretime iş devredilirken, taşeron firma, tek kişilik bir (organize edici) aracı bile olabilir. Ancak bu aracı, kendi ilişki ağını daha önceden hazırlamıştır.

Aracı kişi veya firma, enformel ilişkilerin kurulmasında ve bu tür ilişkilerin "sosyalize edilmesinde" kilit işleve sahiptir. Aracı, bir anlamda, kişisel ilişkileriyle, enformel ilişkilerin ideolojisinin kurulmasını / yayılmasını da sağlamaktadır.

Enformel ekonomi ve enformel sosyal ilişkiler, bir ağ biçiminde çalışmakta, bu ağ, firmalar arası girdi-çıkış ilişkileri, iş ilişkileri ve birincil (yüzyüze ilişkiler) biçimindeki etkileşimi sağlamaktadır. Bu ağın bütününü enformel ilişkilerden oluşmamakta, kendi içinde, bazı küçük üretim birimleriyle veya büyük firma ya da resmi sektörle ilişkilerinde, formel ilişki biçimleri de söz konusu olabilmektedir.

edilene kadar devam eder. Bu sürecin bütünüdürün organizasyonu, büyük firma (fabrika veya toptancı) tarafından yapılır. Bu sürece katılan firmaların birinin girdisi bir önceki firmanın çıktısıdır. Bu sürece katılan firmaların hiçbiri, girdilerini satın almamakta veya ürettiği mala sahip olmamaktadır. Bu tür üretim, özel olarak fason üretim diye adlandırılmaktadır. Taşeronluğun özel bir hali olan ve Türkiye'de oldukça yaygın olan fason üretim, Ek'te ayrıntılı olarak tartışılmıştır.

"Zincirleme devreden" tipi üretimini biraz daha ayrıntılı olarak görmek için, bazı işkollarının oluştuğu modelleri daha somut olarak incelemek yararlı olacaktır.

Konfeksiyon Üretimi: Bu işkolunda, toptancı firma, girdiyi (hammadde olarak yün ipliği) sağlayarak trikotaj atölyesinde kazak, bluz vb. giyim eşyalarının parçasını dokumakta, sonra dokunmuş parçaları konfeksiyon atölyesine getirmektedir. Burada parçalar birleştirilmekte, bu arada kazaklar marka işlenmesi için bir diğer atölyeye gönderilmekte, geri alınmakta, emek yoğun işlemler için evlere gönderilmekte, geri alınmakta ve son ütü yapıp paketlenerek, mamlul mal toptancıya verilmektedir. Bu ara-işlemleri yapan atölye veya hanehalkının parası, mülküne göre, taşeron konfeksiyon atölyesi veya toptancı tarafından ödenmektedir. (Şekil: 9)

Ayakkabı Üretimi: Ayakkabı üretiminde, küçük üretim süreci çeşitli aşamalarına parçalanmış ve bölümüne göre farklı bir fonksiyona sahip olan her bir birim, bir aşamanın üretiminde iktisatlaşmıştır. Bu sürecin özelliği, bir ana küçük üretim firmasının, üretimin çeşitli aşamalarını, o konuda uzmanlaşmış daha küçük firmalara yaptır-

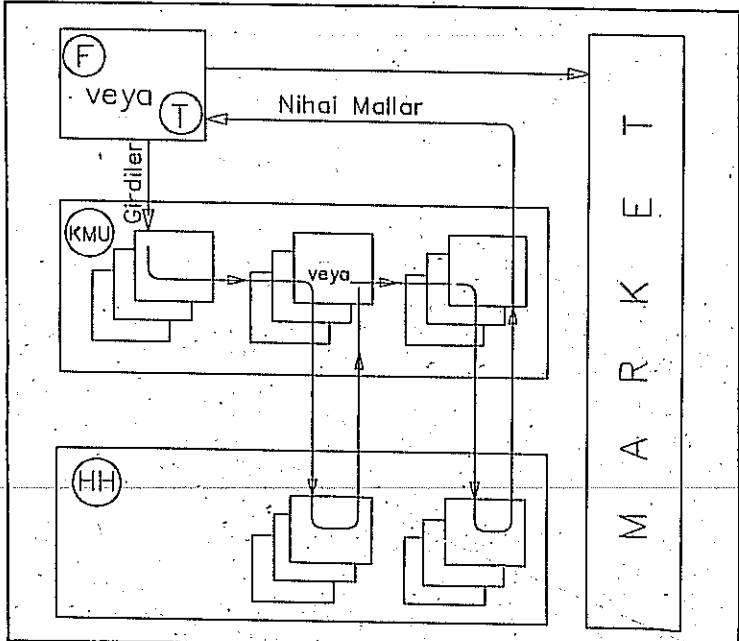

Şekil: 8 Enformel Üretim/İstihdam Ağı (Zincirleme Devreden Tür)

ması, (malın üretimi sürecine kendisi de katılarak) bir alt düzeydeki firmadan gelen malın bazı işlemlerini, süreç içinde kendisinin gerçekleştirmesidir. Burada, fason üretim yapan firmaların, işledikleri mal üzerinde hiçbir mülkiyetleri yoktur. Hammadde almazlar, mamlul pazarlamazlar. Ancak, üretim sürecinin uzmanlaşmış bir bölümünü gerçekleştirerek, nihai malın ortaya çıkmasında bir ara-aşamayı gerçekleştirirler. Sürece kattıkları, sadece kendi emekleri ve kendi özel katkı madeleridir. Ana firma ise hem hammaddeyi ve girdileri satın alır hem işi organize eder hem de üretimin bazı aşamalarını gerçekleştirir. (Şekil: 10)

Hizmet Üretimi: Temizlik hizmetinin üretimini, hizmete talep eden büyük firmalar, genellikle bir temizlikçi firmaya ihale etmekte-

dirlir. Bu firmanın sınırlı sayıda yasal koşullarda istihdam ettiği elemanı vardır. Ancak asıl işi görece olanlar, enformel olarak, çoğu kez asgari ücretin altında çalıştırılan ve kadınlardan oluşturulmuş gruplardır. Bu modelde taşeronluk, ucuz işgücünden yararlanmak için kullanılan bir paravan gibidir. Büyük firma, bu işi fatura karşılığı (yasal yoldan) başka yasal bir firmaya, kendisinin aynı hizmeti üretmesinden çok daha ucuza yaptırmaktadır. Böylece büyük firma maliyetleri ve riskleri taşeron firmaya aktarmaktadır. (Şekil: 11)

Bu yöntem de, çok sayıda enformel istihdamın yaratılmasında yaygın olarak kullanılan bir türdür.

Bu üç "vak'a" enformel istihdamın yaratılmasında yaygın olarak kullanılan üç yöntemi örneklendirmektedir. Bunların dışında, diğer

Bu sürece katılan firmaların birinin girdisi bir önceki firmanın çıktısıdır. Bu sürece katılan firmaların hiçbiri, girdilerini satın almamakta veya ürettiği mala sahip olmamaktadır. Bu tür üretim, özel olarak fason üretim diye adlandırılmaktadır.

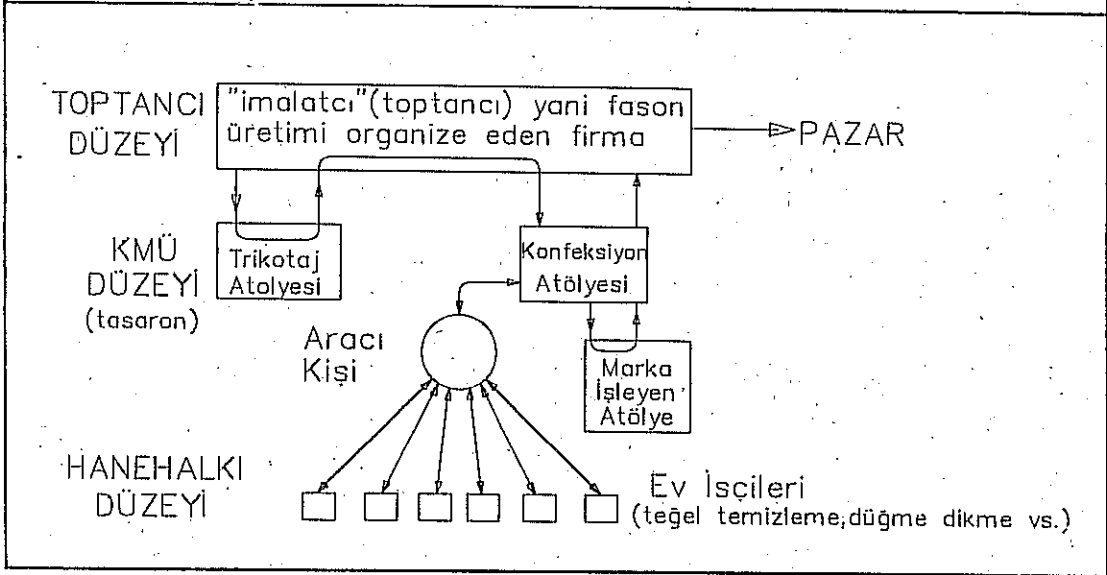

Şekil: 9 Konfeksiyon Üretimi

Şekil: 10 Ayakkabı Üretimi

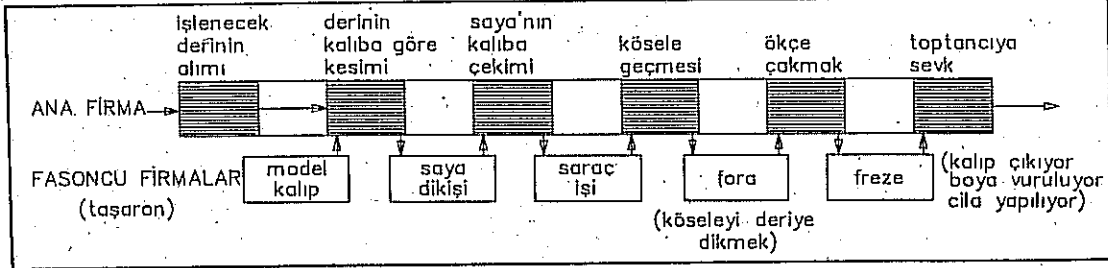

Yer seçimi bakımından, kent içinde şu alanların enformel faaliyetlere uygun bulunduğu gözlenmektedir:

- Merkezi iş alanı ve çevresindeki çöküntü alanları,
- Endüstriyel alanlar, fabrika çevreleri,
- Küçük sanayi siteleri, sanayi çarşıları,
- Kente yeni gelenlerin yerleştiği, yoğun olduğu dış mahalleler.

İşkollarının özel koşullarına göre biçimlenmiş diğer "taşaronluk" yolları da, kuşkusuz, söz konusu olabilir.

Taşaronluk Sözleşmesi Türleri

Taşaron firmalara iş devredilirken iki yol izlenmektedir:

1) Taşaron firmasının işgücünü, bir periyod üzerinden (gün, hafta, vb.) kiralamak ve tanımlanmış işi denetim altında yaptırmak.

Bu durumda işin ne zaman biteceği, kaçta mal olacağı, baştan kesin olarak bilinmezse de, işin kalitesi daha sıkı denetim altında tutulmuş olur.

ii) İş taşaron firmaya götürülür olarak vermek. Bu durumda taşaron firma, işi çabuk bitirmek ve ucuza mal etmek isteyecek, nitelikleri ve niceliği belirlenmiş işi hızla tamamlamaya çalışacaktır. Bu durumda, işin niteliğinden fedakârlık edilebileceği kadar etmek ve emek sömürsünü artırabileceği kadar artırmak, taşaron firmasının kârıdır. Bazı ekonomik sektörlerde yaygın olan ilişki biçimi budur.

2. Özerk çalışma: Enformel sektördeki diğer çalışma biçimi, özerk çalışmadır. Özerk çalışma, bağlantısız olmak anlamına gelmez kuşkusuz. Özerk çalışma, enformel sektördeki enformel sektördeki küçük bir orandadır. Bu bölümde kente yeni gelmiş ve "ağ"a henüz

girememiş veya mevsimlik işçilik için gelmiş olanlar bulunabileceği gibi, çok üst gelir düzeyinde ve kenli gruplarının da bu grupta bulunacağını düşünebiliriz. Kendini istihdam eden bu gruplar, yüksek uzmanlaşma düzeyinde (bilgisayar, yabancı dil'den çeviri, proje, vb.) veya sanatta uğraşan (grafik, dekorasyon, vb.) kişilerdir. Diğerleri ise kentleşmiş ama özerk çalışma biçimlerini seçmiş, atölyede veya evde küçük mal ve hizmet üretimi yapanlar olabileceği gibi, seyyar satıcılık, tamirat, şoförlük, pazarcılık vb. işleri yapanlar da olabilirler. Özerk grubun içinde, istihdam hacmi bakımından en büyük kesimi, kuşkusuz, enformel küçük atölyelerde çalışanlar meydana gelmektedir. (Küçük üretim ile enformel küçük üretim arasındaki fark, Ekte tartışılmıştır.) Bu işyerleri ayrıca enformel ekonomiye dahil olmakla birlikte, taşaronluk ağı dışında kalanlardır. Ancak gelecekte yapılacak saha araştırması, bu bölümün gerçek büyüklüğünü saptayabilmektir.

Enformel Sektör İşyerlerinin KentSEL Ekolojisyeye Göre Mekan Tercihleri

Enformel faaliyetlerin kent coğrafyası içindeki yer seçimleri, Türkiye'de (İstanbul için), gelişmiş ülkelerdeki enformel sektör ekolojisinden farklılıklar göstermektedir.

Yer seçimi bakımından, kent içinde şu alanların enformel faaliyetlere uygun bulunduğu gözlenmektedir:

- Merkezi iş alanı ve çevresindeki çöküntü alanları,
- Endüstriyel alanlar, fabrika çevreleri,
- Küçük sanayi siteleri, sanayi çarşıları,
- Kente yeni gelenlerin yerleştiği, yoğun olduğu dış mahalleler.

Birincisi, kentin içinde enforme maliyetlerin ortaya çıkışı bakımından en önce kullanılmaya başlanan kent mekanıdır. Burada yer alan enformel faaliyetler işyerlerinde veya sokakta olabilir.

İşyerleri, genellikle imalata yetli olmayan "han odaları" niteliğindedir. Kötü koşullarda, elverişsiz mekanlarda çalışanlar, genellikle yetişkin erkeklerdir. Buralarda çocuk ve kadın emeği pek görülmez.

İşyerleri arasında girdi-çıkı ilişkileri vardır. Bunlar genellikle, fi son ilişkilerin bir türünü oluştururlar. Çok küçük ama üretimin bel bir aşamasında uzmanlaşmış atölyelerdir. Bu atölyelerde az sayıda işçi (2-5) çalışır. Malın üretimi nihai aşamaya ulaşana kadar, mal atölyeler arasında taşınması da başlı başına enformel bir taşıma sektörüdür.

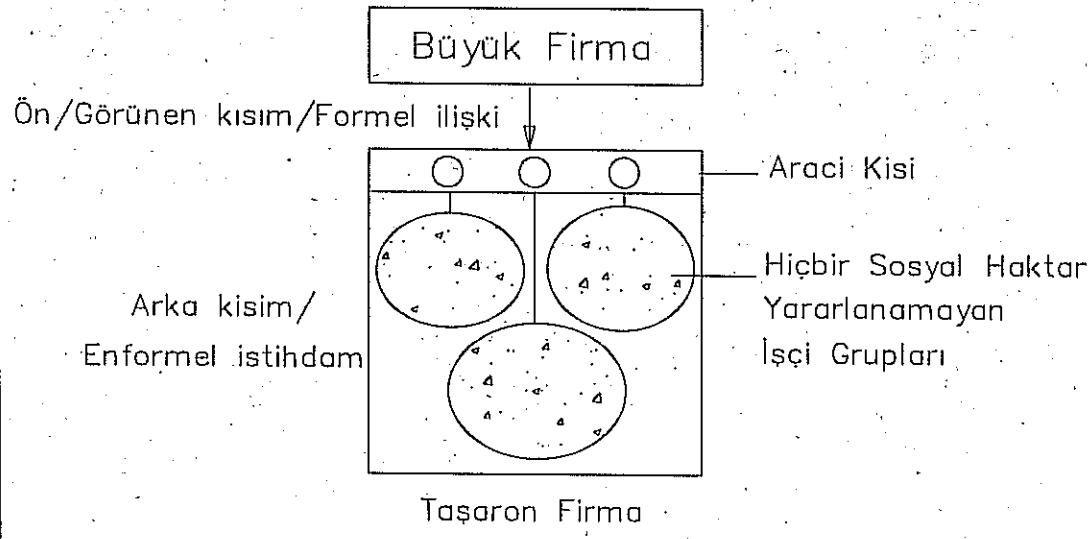

Şekil: 11 Temizlik Firması (Hizmet Üretimi)

rli yaratmıştır. Merkezin çevresinde veya içinde, prestij kaybeden alanlardaki eski binaların, elverişsiz atölyelere dönüştürülmesiyle kent coğrafyası içinde yayılma gösterirler. Buradaki üreticiler, çevre mahallelerindeki göre daha yüksektir. Bu tür işhanı atölyelerinde genellikle pazara yönelik nihai tüketim malları üretilir. Bunlar içinde, hazır giyim, (konfeksiyon ve trikotaj), deri esya, ayakkabı, vb. üretimi ön planda gelmektedir.

İkinci konum, fabrikaların ve sanayi bölgelerinin çevresidir. (Şekil: 12)

Burada enformel ilişkiler, hem fabrikayla taşeronluk ilişkisi içinde fason üretim yapan işyerlerinde hem de gerek doğrudan fabrikadan veya dolaylı olarak atölyelerden iş alan hanehalkının konutlarında ortaya çıkar. Asıl önemli olan istihdam hacmi, küçük atölyelerde (KMÜ) yaratılmaktadır. Bu atölyelerde 3-8 arasında işçi çalışmaktadır.

Büyük üretim birimiyle (fabrika) küçük üretim birimleri arasında ve atölyeler arasında girdi-çıkı ilişkileri vardır.

İşyerleri ve kent içindeki yoksul mahallelerinin konutları birbirinden pek fazla ayrılmamıştır. Bunlar, mahalle aralarındaki atölyelerdir. Mekansal açıdan organize değildirler. Özellikle konfeksiyon ve trikotaj işkollarında, mahalle içi işyeri olmama bazı avantajları vardır: Ev işi yaptırılacak yoksul mahalle konutlarını örgütlenme kolaylığı, ucuz kira ve bekar odalarında ve evlerde, vb.'de oturma işgücüne yakınlık. Buralarda ara mallar ve nihai mallar üretilir. Yukarıdaki üretim konularına ek olarak, elektrik, elektronik, metal, cam, mobilya gibi ekonomik sektörler de (çevredeki fabrikanın türüne göre) "dışarıya iş verme" ilişkileri içinde, enformel istihdam yaratabilir.

Üçüncü konum, küçük sanayi siteleri, sanayi çarşıları ve çevreleridir. (Şekil: 13)

Buradaki işyerleri, görece olarak daha örgütlü ve daha büyük bir sermaye birikimi sahibidirler. Buradaki işyerleri, genellikle formel ilişkiler içinde çalışırlar. Ancak bu, onların bir kısım işçiyi enformel bir biçimde istihdam etmediği anlamına gelmez. Ayrıca çevredeki hanelerde de enformel ilişkileri olabilir. Enformel sektördeki genç erkek işçiliği atölyelerde, kadın-çocuk işçiliği ise, daha çok konutlarda gerçekleşir.

Firmalar arasında girdi-çıkı ilişkileri genellikle fasonculuk biçiminde ortaya çıkar. Buralardaki verimlilik ve ortalama ücretler daha yüksektir. Eğitim fonksiyonu da

daha çok bu atölyelerde gerçekleşir.

Dördüncü konum dış ve kenar mahallelerdir. Buralardaki üretim, evlerde kendi kendini istihdamın çeşitli türleri biçiminde veya "dışarıya iş verme" yoluyla alınmış işler biçiminde gerçekleşir. Bunlar küçük çaplı ve ilkel teknolojiye üretimler veya zanaat niteliğindeki üretimlerdir. Ayrıca, bu mahallelerde, servis sektöründe enformel olarak çalışanlar, yani ev hizmetleri, şoförler, vb. gibi kişisel hizmetlerde çalışanlar oturur. Kente yeni gelenler veya mevsimlik işçilik için gelenler de bu mahallelerde bulunur. İnşaatlarda enformel olarak çalışanlar ve kent çevresinde tarım işlerinde istihdam edilenler de bu mahallededirler. Son olarak, kent merkezinde ve diğer yerlerde satış yapan seyyar satıcıların oturdukları ve sundukları malın üretimini hazırladıkları yer de, bu mahallelerdir. Aşağıdaki şema, özet olarak, mekansal konumları ve ilişkileri göstermektedir. (Şekil: 14)

Enformel Ekonominin ve Enformel Girişimin Dinamizmi

Enformel ekonomi ve enformel istihdam, sürekli değişikliklerin yaşandığı, hemen hemen pek az öğrenin bu değişimden kendini kurtarabilirdiği dalgalı ve girdaplı bir ortamdır. Firmaların kendileri, kişiler, ilişkiler, etki ve etkinlik, elde edilen kazançlar ve sermaye birikimi, vb. sürekli değişimler gösterir. Enformalin alanı, kaygan bir alandır. Kuşkusuz değişmeden kalan özellikler pek çoktur ama, bireysel firma düzeyinde, değişim ve değişiklik heklentisi çok fazladır.

Bunları kısaca özetleyecek olursak, enformel ekonominin niteliğinden kaynaklanan değişimler ve ilişkilerin niteliğinden kaynaklanan değişimler başlıkları altında toplanabiliriz.

Ekonominin niteliğinden kaynaklanan ve bu alanı çok değişken hale getiren faktörler, şöyle sıralanabilir:

- Firmaların sermaye birikimleri çok küçüktür. Her zaman işletme

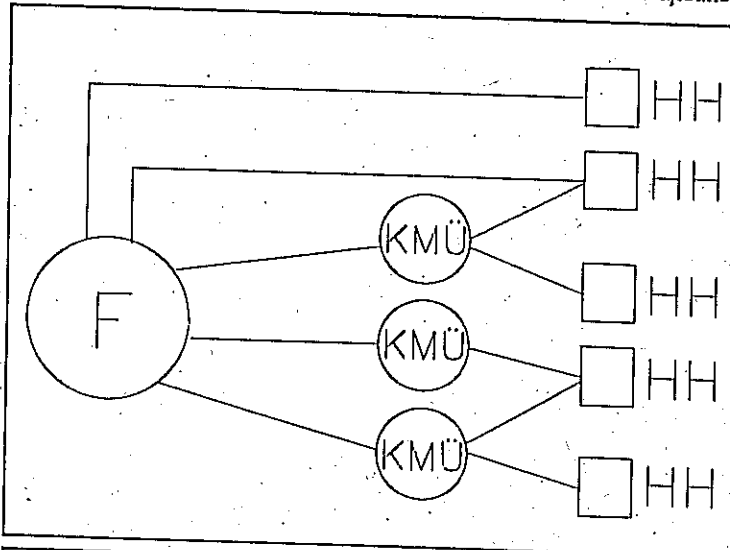

Şekil: 12 Enformel Sektör İşyerlerinin KentSEL Ekolojiye Göre Mekan Tercihleri (Fabrikaların ve Sanayi Bölgelerinin Çevresi)

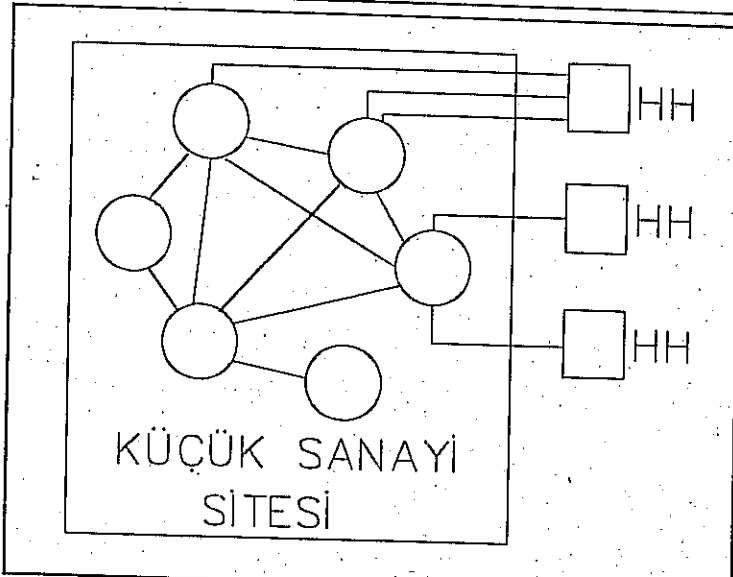

Şekil: 13 Enformel Sektör İşyerlerinin KentSEL Ekolojiye Göre Mekan Tercihleri (Küçük Sanayi Siteleri, Sanayi Çarşıları ve Çevresi)

Şekil: 14 Enformel Sektör İşyerlerinin Mekansal Konumları ve İlişkileri

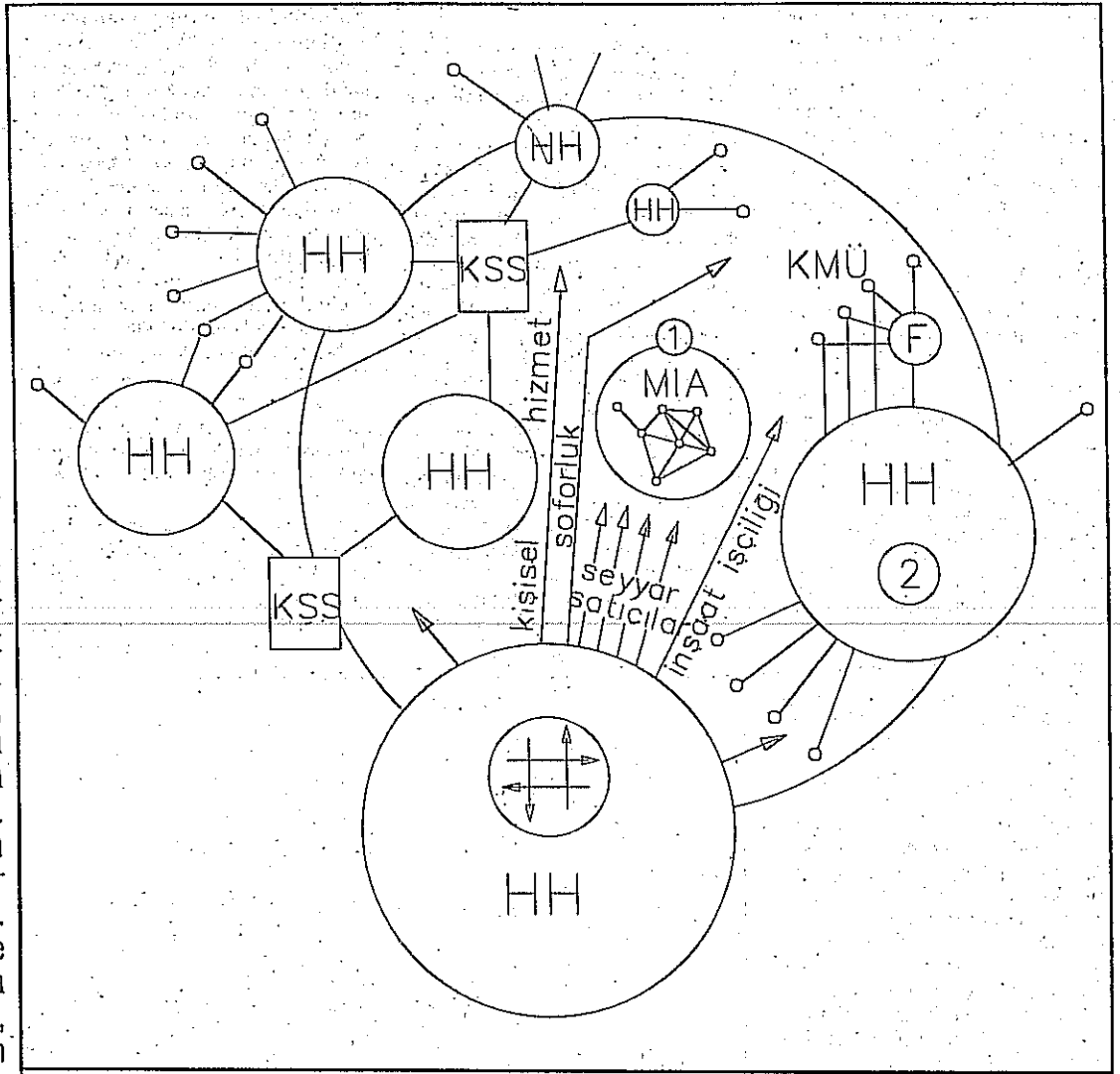

İlişkiler bakımından ise geçişkenliğin çok yüksek olduğu bir ortam söz konusudur. Formel-enformele, yasal-yasadışına kolayca karışabilmektedir. Bunların arasındaki sınırlar oldukça oynaktır. Sosyal statüler de hızla değişebilmekte, kısa bir zaman süresi içinde çırak ustalığa geçmekte, işçi işveren olabilmekte, usta üst düzey işletmeciye dönüşebilmektedir. Bütün bunlar son derece somut dönüşümler olduğu için, değişime herkes inanmaktadır.

sermayesi yetersizliği çekmektedirler. Muhasebe ve kayıt sistemleri çok düzensizdir. Bu nedenle iflaslar, tasfiyeler çok sık görülür. İşletmeciler çoğu kez, aynı zamanda işçi ve eğitici. İşletmenin bu koşullarda başarılı olması ve sermaye birikimi sağlanması, oldukça zordur.

Firmaların çok küçük ve çok sayıda olması onları neredeyse "tam rekabet" koşulları içinde çalışmaya zorlar. Hiçbir firmanın tek başına belirli olamayacağı kadar atomize bir yapı vardır.

Enflasyonist ortam, küçük firmaları daha şiddetli etkiler ve birikmiş sermayelerini kolayca eritebilir.

Tek belirleyici, pazarın gereksinimleri ve taleptir. Buna karşılık talep yönünden bakıldığında, aynı koşullar görülmez. Bazı iş kollarında alıcı sayısı sınırlıdır ve "monopsonik" bir talep (pazar) yapısı vardır. Bu faktörler sürekli uyarlanmayı ve uyarlanamayanların hızla kaybolmasını getirir.

Pazar, (gerek iç gerek ihrac pazarı olarak) özellikle bazı sektörler bakımından (konfeksiyon, deri), moda ve diğer faktörlere bağlı talep değişikliklerine uğrar. İhracata bağlı işyerleri, sürekli değişen talebe karşı, uluslararası rekabete dayanabilecek güçte olmak zorundadır. (Ayrıca, talebi etkileyen ekonomi dışı faktörler savaş, vb. son yıllarda, çok yakın ülkelerde ortaya çıkmaktadır.) Kriz, etkilerini en çabuk enformel düzeyde duyurmaktadır.

Firmalar küçük ölçekli ve oldukça yapılaşmamış olduklarından, kolayca iş alanlarını, teknolojilerini, ölçeklerini vb. değiştirebilirler. Firma yöneticileri, genellikle özel bilgi-beceri gerektiren işler yapmadıklarından ve iş bölümü, uzmanlaşma ve işyerinin buna göre örgütlenmesi vb. gibi uygulamalar tam olarak olmadığı veya gerçekleştirilemediği için, bu değişimler, yakın uğraş alanları arasında kâr oranlarına göre, oldukça kolay olmaktadır. Değişmelerdeki

yöntem, genellikle, sınamaya-yanımdır.

İlişkiler bakımından ise geçişkenliğin çok yüksek olduğu bir ortam söz konusudur. Formel-enformele, yasal-yasadışına kolayca karışabilmektedir. Bunların arasındaki sınırlar oldukça oynaktır. Sosyal statüler de hızla değişebilmekte, kısa bir zaman süresi içinde çırak ustalığa geçmekte, işçi işveren olabilmekte, usta üst düzey işletmeciye dönüşebilmektedir. Bütün bunlar son derece somut dönüşümler olduğu için, değişime herkes inanmaktadır. Enformel sektördekilerin sosyal psikolojisinin yüksek motivasyonu vardır ve değişmezliğe, statik bir duruma kimse inanmamaktadır. Herkesin, kısa bile olsa, enformel sektör içinde bulunduğu andan itibaren yaşadığı pek çok değişiklik anısı vardır.

Kayıtların yokluğu, değişimi düzenleyen tek faktör, neredeyse pazar ve piyasa ilişkileri haline gelmiştir. Bürokrasi, yasalar, yönetmelikler belirleyici olmadığından,

bu durumun getirdiği bağlayıcılıklar da ortadan kalkmaktadır ve firmaların, bireylerin hareket kabiliyeti artmaktadır. Yeni kurulların konulmamış olduğu bu ortamda, eski normlar ve gelenekler de (çok sınırlı olan hâmal gedikleri, han odabaşlığı vb. gibi örnekler dışında) geçerliliklerini yitirmişlerdir. Kayıt zorunluluğu olmayan bu ortama (gerek mal pazarına gerek işgücü

pazarına) giriş ve çıkışlar (eğer mafya (üretici bir kontrol yoksa), çoğu kez serbesttir.

Rekabetin bunca şiddetine rağmen gerek firmalar arasında, gerek enformel sektörde çalışanlar arasında bir dayanışma, bir yardımlaşma ve destek olma atmosferinin olduğu sözlülmektedir. Bu da değişimin gerçekleşmesini kolaylaştıran bir faktördür.

Bütün bu faktörler, enformel ekonominin ve istihdamın son derece dinamik bir yapıya sahip olabilmesini sağlamaktadır.

NOTLAR

1. Hazır giyim ve trikolaj işkollarında, gerçekte hiç üretimi yapmayan "u toptan tükerciler" imalatçı firma olarak isimlendirilmektedir. "İmalatçı firma"nın bu türünde yaptığı, sadece işin örgütlenmesidir.

İŞİN YAPILDIĞI YER →	evde iş	düzenli iş yeri	sokakta iş yeri	toplam	
	1.0	94.7	4.3	100.0	
YAŞ GRUPLARI →	(12-14)	(15-44)	(45+)	toplam	
	3.1	73.7	23.1	100.0	
EKONOMİK FAALİYET TÜRÜ →	toplum hizmetleri ve sosyal hizmetler	toptan ve perak. ticaret, lokant., otel	imalat sanayi	ulaştırma haberleşme depolama	toplam
	5.6	40.1	16.7	9.6	82.0
MESLEK GRUBU →	hizmet işinde çalışanlar	ticaret ve satış personeli	üretim ve ulaştırma faaliyetleri	tarımsal hayvancılık balıkçılık	toplam
	11.3	30.6	39.0	9.3	90.2
İŞTEKİ DURUMU →	işveren	kendi hesabına	ücretli / maaşlı	ücretsiz aile işçisi	yevmiyeli işçi toplam
	12.0	42.9	27.2	11.6	6.3 100.0

Özet tablodan görüldüğü gibi, Türkiye'deki kentsel enformel sektör istihdamı, DİE istatistiklerine göre, genellikle düzenli işyerlerinde gerçekleşmekte, çalışma çağı nüfusunu ve bir oranda bu çağdan sonraki yaş gruplarını da kapsamaktadır. Ticaret en önemli ekonomik faaliyettir. İmalat sanayi ve hizmetler de istihdam yaratan önemli faaliyetlerdir. Bu sektördeki ya imalat ve ulaşımla ilgili mesleklerle sahiptir ya da ticaret ve satış personeli. Kendi hesabına çalışanlar en büyük çoğunluğu oluşturmakta birlikte, ücretliler de belli bir ağırlık taşımaktadır. Ancak işveren konumu ile kendi hesabına çalışanlar yüzde 55 gibi çoğunluk sağlamaktadır. İstatistikler, çocuk işçilerinin evde iş ve sokakta/seyyar işin, ücretsiz aile işçilerinin, görece olarak önemsiz olduğunu göstermektedir. ()*

* Bu durum bir gerçeği yansıtabileceği gibi, istatistikler veri elde etmekteki yetersizliği ve konunun yeteri kadar önemsenerek ele alınmadığını da gösterebilir.

SONUÇLANDIRIRKEN...

Genellikle küçük işletmelerden oluşan, emek yoğun ve oldukça basit teknolojilerle çalışan, işgölümü ve uzmanlaşmanın düşük düzeylerde olduğu, sermayelerin küçüklüğüne karşın, ortaklıkların pek görülmediği, formel kredi mekanizmalarını da pek kullanamayan enformel sektör işyerleri, çalışanlar açısından, geçimlik düzeyde bir gelir/ücret ve yüksek düzeyde risk getirmektedir.

Enformel ekonomi içindeki firmalar, genellikle bir ağ içinde çalışmaktadırlar ve bu ağ içindeki ilişkiler, büyük firmadan aşağı doğru asimotrik bir yapıdadır.

Firmaların çoğu yüksek riskle

çalışmasına rağmen, "başarılı" olabilen pek çok enformel sektör işyeri vardır. Başarılı firmalar, diğerleri için bir model oluşturmakta ve enformel ekonomi giderek yaygınlaşmakta ve genişlemektedir. Ekonomik işleyiş içinde enformel ilişkiler canlılığını korumaktadır.

Bugün, enformel ekonomi böyle bir düzeye gelmiştir ki, gerek toplum işleyişinde gerek ekonomisinin yapılanışında enformel sektör, artık, "olmazsa olmaz" derecede yapısal bir özellik kazanmış durumdadır.

Enformel sektör, artık kentleşmeyi belirlemede, kent kültürünü şiddetle etkilemektedir.

Gelecekte, "çokuluslu dış firmalarla ilişkiler arttıkça, ihracat giderek daha fazla önem kazandıkça ve uluslararası fason üretim ilişkileri geliştikçe, zaten çok dinamik olan yukarıda tanımlanmış yapı, tekrar değişecektir.

Bu çalışma, sektörün bugünkü özelliklerinin, büyüklüğünün, etkilerinin, bağlantılarının, dinamiklerinin betimlenebilmesi amacıyla yapılmıştır. Amaç, gelecekteki araştırmanın hipotezlerinin, mümkün olduğunca doğru ve eksiksiz konulabilmesini sağlamaktır.

Bu bakımdan, gerek bulgular, gerek uygulanan yöntem, her türlü tartışmaya açıktır. □

Sekil: 15 Türkiye'de Kentsel Enformel Sektörün Karakteristikleri Özet Tablosu (Rakamlar Yüzde Olarak Verilmiştir) Kaynak: Hanehalkı İşgücü Anketi Sonuçları, 1990 Nisan, DİE 1991.

Gerek bulgular, gerek uygulanan yöntem, her türlü tartışmaya açıktır.

Raşit Gökçeli, 1944'te doğdu. İTÜ Mimarlık Fakültesi'ni ve ODTÜ Şehir ve Bölge Planlama Bölümü'nü bitirdi. ODTÜ Şehir ve Bölge Planlama Bölümü'nde asistanlık ve öğretim görevliliği yaptı. TMMOB Mimarlar Odası'nda da çeşitli yönetim görevlerinde bulundu. 1981 yılından bu yana İstanbul'da yayıncılık yapan Gökçeli halen Toros Yayınları yöneticisidir.

Enformel Sektör Üzerine "Enformel" Tezler

Akın ATAÜZ - Raşit GÖKÇELİ

Sektörün Genel Karakteristliği

• Enformel sektör, yarattığı istihdam hacmi bakımından (tarım sektörü göz önünde tutulmazsa), formal sektörden daha büyük olabilir. (Türkiye için özellikle metropoller bakımından)

• Enformel sektörün yarattığı istihdam, daha çok kentsel bir istihdamdır. Özellikle büyük kentler (metropoller), enformel sektörün en geniş ve yaygın olduğu alanlardır.

• Enformel sektör (ES) istihdam tarihinin (örgütlü toplum tarihinin) bütün dönemlerinde var olmuş ve var olabilecek bir çalışma biçimidir. Bütün ekonomik sistemlere ve gelişmişlik düzeylerine eklenilebilir. [Ancak çok sıkı kontrol dönemlerinde (lonca-gedik denetimi, askeri sıkıyönetimler vb.) istihdamın hacmi biraz daraltılabilir.] veya

– Kentsel enformel sektör (KES) geçici bir oluşum değildir; kendini yeniden üretme gücüyle, kalıcı bir yapıdır.

– KES sadece küçük üretimle sınırlanmaz, aynı zamanda fabrika üretiminden ücretsiz alle üretimine kadar birçok düzeydeki ekonomik eylemlerle eklenilebilir.

• KES, küçük üretimin hem içinde (onun bir varyantı mütasyonel olarak) hem de dışında düşünülebilir.

KES, hugün olduğu yoğunlukla, sadece bir istihdam biçimi sunmaz.

Sadece bir ekonomik faaliyet alanı da değildir. Enformellik, kentsel alanda, kendi değerleriyle, kendi kültürü ve estetiği ile, kendi davranış dili ile, bir yerleşme, yaşama, üretim ve yeniden üretim örüntüsü olarak, başka bir varoluş tarzının, öztek dünyasını kurar.

İdeolojik Özellikler

• KES ile kayıtsız (ve tarihsiz) veya tarihini genellikle sözlü olarak aktaran bir toplum olarak yaşama biçimleri / alışkanlıkları arasında bir bağlantı (ilişki) vardır.

• KES'in yaygınlığı ile, girişimci olma (antroprenör) ideolojisinin (yanıltıcı?) yaygınlığı arasında bir paralellik vardır.

• Kentleşmede geçekondü, kültürde arabesk neye tekabül ediyor, üretimde de enformel sektör aynı şeye tekabül etmektedir.

• KES ile bir toplumsal tutum olarak, güvencesiz / yüksek risk olarak / gündelik (uzun vadeli bir perspektife sahip olmaksızın) / ve kadercı yaşama biçimi içselleştirme arasında bir paralellik vardır.

• Toplumsal olarak, sosyal güvencelerin varlığı, kamu hizmetlerinin üretilebilmesi için vergi toplanması vb. konularındaki değerler ve kavramlar içselleştirilmemiş olduğundan, bunların gerettirdiği örgütlenme ve denetimlerin bulunmadığı çalışma biçimleri "normal" karşılanmaktadır.

• Postmodernizmin yaşamın diğer alanlarına getirdiği anlam /

anlamlandırma, değerlendirme vb., kısaca yaşama biçimleri, KES'in iş ve istihdam alanındaki parçaları ayıran ve dağıtan, farklı süreçleri eklemelendiren, sürekli tutarlık gereksinmeyen vb. özellikleriyle uyum içindedir.

Sosyolojik Özellikler

• KES, genellikle (ve işkolu özelliklerinin elverdiği oranda) işbölümüne göre, işin her bir bölümünün kendi teknolojisi, mekanı, yönetimi ve muhasebesi olan bir küçük üretim birimi haline gelerek, zincirleme bir ilişki içinde çalışması biçiminde organize edilmektedir.

• KES, değişim sürecindeki toplumsal formasyonlar içinde, toplumsal bir kategori oluşturmaz.

• Toplumun (alt) sınıf ve tabakaları arasında aşkın (transcendental)dır ve bundan ötürü genellik gösterir. En azından bir kısım özellikleri toplumun kategorize olmuş gruplarına "sirayet" eder.

• KES, hareketli-değişen ve eşitsiz bir toplumsal ortamda, "kıtlık üstünde yürütülen" ekonomik kesimin insanların oluşturduğu bir sektördür.

• KES'in bir kısmı geleceğin orta sınıfına katılmaya adaydır.

• KES'in diğer bir kısmı ise "toplum tortusu" olmaya adaydır.

• KES, bazen toplumsal güçlerin örgütlenememesinden, ama çoğu kez, bütün tarafların (çalışan / çalıştırılan / devlet) kaynaklarını bu

Enformel sektörün yarattığı istihdam, daha çok kentsel bir istihdamdır. Özellikle büyük kentler (metropoller), enformel sektörün en geniş ve yaygın olduğu alanlardır.

Ekonomik düzen...

• KES'ün yapısı ve bu... ile o ülkede geçerli olan kapitalist yapı ve içinde bulunduğu konjonktür arasında, yakın ilişki vardır.

• Kapitalist ekonomik koşullarda, dışa açılmaya paralel olarak (dışa açıklık ortamında) KES istihdam alanları, ihracata yönelik iş-kollarında / işyerlerinde yoğunlaşma gösterir.

• KES, her türlü ezilme / sömürülme ilişkisinin sonucunu, işletme sermayesiz-serüvenci (taşeron) küçük üretici ile ücretli işçi üzerinde yoğunlaşan (ve sonuçları onlara üdetiren) bir mekanizma yaratmaktadır.

• KES, kamu ekonomisi bakımından devletin, varlığını kabul edip, görmezden geldiği (ihmal ettiği) ve böyle yapmasının kalkınma açısından gerekli, sosyal maliyetler açısından kaçınılmaz olduğunu düşündüğü büyük bir ekonomik alan oluşturmaktadır.

• Devletin ihracat politikaları açısından KES varlığı, küçük ejderhalar (Kore, Taiwan, vb.) modelinde görüldüğü kaçınılmaz bir gerekliliktir. Serbest Bölge politikaları, istihdam açısından KES'ü resmen ancak biraz iyileştirerek ve uyarlayarak kabul etmenin bir biçimi olarak düşünülebilir.

• KES, genellikle, geri teknolojiyi emek-yoğun bir biçimde kullanıp, ekonomik ömrünü doldurmuş veya verimliliği bakımından dünya standartlarının gerisinde kalmış bir makina parkıyla ekonomik değer yaratmak ve rekabetini emeğin ucuz tutulabilmesine dayandırmak durumundadır.

• KES'de rekabet çok yüksektir ve tekeli yapılar oluşturmak (mafya türü mekanizmaların kullanıldığı alanlar hariç) çok güçtür. Rekabetsiz yapıların oluşması/korunması, ancak, geleneksel-feodal geçiş (gedik düzeni) olan bazı işkollarında (odabaşılık, hâmalbaşılık vb.) görülebilir.

• Devlet ve/veya büyük firmalar/holdingler, KES'i, kendi sosyal mahiyetlerini dışsallaştırmanın (eksternalize etmenin) bir aracı olarak desteklerler.

• KES'de iş, büyükten küçüğe doğru firmalara, kendi üretim ve işletme risklerini bir sonrakinin (zincirleme olarak) ihraç edebileceği ve herhangi bir krizden daha az zarara uğrayarak kurtulma olanağı sağlayabileceği biçimde organize edilir.

• KES'ün "orta" ve üstü büyüklükteki işyerleri için, devletin mali denetiminden kaçma dürtüsü, ES'ün önemli bir boyutudur. Sektör, toplumun organize kurumları-

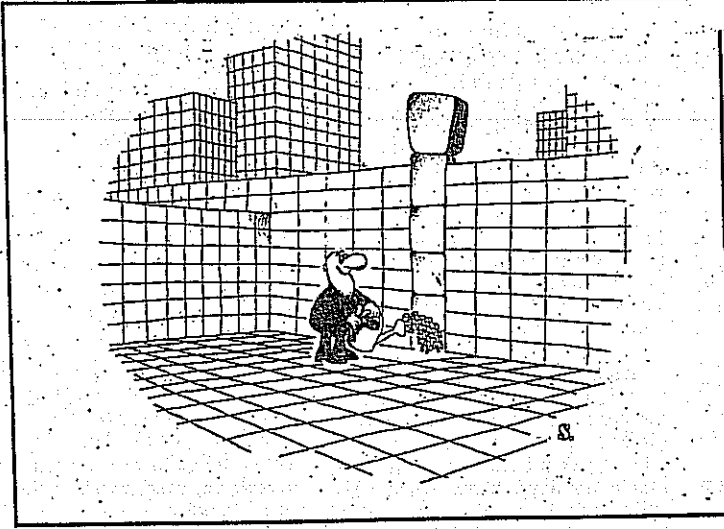

çalışma biçiminin mümkün kaldığı gibi tahsis etmeyi tercih etmesinden / istemesinden kaynaklanmaktadır. KES, devletle sivil toplum arasında, müzakere edilmeden sağlanmış bir konsensusa göre kabul edilmiş, bir ateşkes alanıdır.

• Enformel sektör ile göç ve kentleşme arasında, kentleşmenin başlangıç periyodunun başında pozitif bir ilişki vardır. Toplumun düzenli (organize olmuş) katmanlarına katılan enformel sektör grupları için bu pozitif ilişki, sonunda (limitte) sifra gider.

• Kentinsel enformel sektör ile göç ve kentleşme arasında pozitif yönde ve sıkı bir ilişki vardır.

• KES, büyük ölçüde genç ve daha küçük bir oranda çocuk emeğinin sömürsü üzerinde durmaktadır. Kadınlar erkeklere göre daha küçük bir grup oluşturmalar ve genellikle çocuk - genç yaş gruplarına yığılırlar.

• KES'ün varlığı ve büyüklüğü, devlet ve sermaye sınıfı açısından, işsizlik, ekonomik krizler vb.'nin yaratılabileceği patlamalara karşı bir "tampon mekanizması" güvencesi sağlanmaktadır. KES, kriz zamanlarında da kendisini sürdürebilmektedir.

• KES, çalışanlar ve çalıştıranlar açısından çok geniş esneklikler ve uyarlanma imkanları taşıyan bir çalışma biçimi (koşulları) ve istihdam anlamına gelmektedir.

• KES işyerleri, gerek doğası (yapısı) gerek birincil insan ilişkilerinin egemen olduğu grup içi ilişkiler bakımından, örgütlenerek bünyemeye yönelik değil, (örneğin ücretli konumdakilerin) ayrışmasına - parçalanmasına yönelik bir işyeri ortamı (iklimi) oluşturmaktadır.

• KES işkoşulları ve toplumsal ilişkileri bakımından, üretim/hizmet, aile ve/veya yakın hemşerilik koşullarında yapıyorsa, bu,

kadınların/kızların özgürleşmesine (ve kentsel yaşamla bütünleşmesine) yönelik bir etki yaratmaz.

• İşsizlikle, KES ve marjinal sektör arasında, hem tanım hem de konum itibarıyla yüksek bir geçişlilik oranı vardır.

• KES işyerleri, genellikle, sağlık ve uzun perspektifli bir çalışma yaşamı açısından, "bitirici", "tüketici" ve yıpratıcıdır.

• KES işyerleri, aynı zamanda, diğer küçük üretim birimleri gibi, formel eğitime alternatif olan bir eğitim yeridir. Burada çocuk ve gençler için sağlanan eğitim, iş başında, görmeye ve tekrarlanana yapmaya yönelik pratik bir eğitimidir. Yapılandırılmamıştır ve esnekler. Öğrencilerin bireysel öğrenme kapasitelerine ve beceri geliştirme hızlarına göre uyarlanabilir niteliktedir. Çoğunlukla iş sürecinin bütünü kapsar ve öğrenim / eğitim süreci, bir yabancılaşma yaratmaz. Ayrıca, bu eğitim sadece işin teknik yönünü kapsamaz; işletme, ekonomi, sosyal ilişkiler, iş disiplini, meslek ve grup ahlakı vb. gibi alanları da kapsar. Başarı için somut modeller sunar. Bu modelleri tekrarlamayı öğrenmek, başarı motivasyonu edinmek vb. de bu eğitimin bir parçasıdır.

• KES'ün, sanayileşmemiş veya sanayileşme evresini tamamlamamış bir toplumda gelişmesi ve istihdam hacmi bakımından egemen hale gelmesinin etkileri, fabrika üretimi disiplini yaşamış ve gerek birey gerek toplum olarak belli disiplinleri içselleştirmiş bir toplumsal formasyondaki etkilerinden, toplumsal / tarihi / ideolojik ve siyasal bakımlardan farklı nitelikte olacak ve farklı sonuçlar yaratacaktır.

Aynı fark, daha önce disiplinli eğitim ve iş süreçlerinden geçtikten sonra enformel sektörde kendine istihdam yaratmış / istihdam edilen

Fridrikas Samukos
(SSCB)

ENFORMEL S

KES, genellikle, geri teknolojiyi emek-yoğun bir biçimde kullanıp, ekonomik ömrünü doldurmuş veya verimliliği bakımından dünya standartlarının gerisinde kalmış bir makina parkıyla ekonomik değer yaratmak ve rekabetini emeğin ucuz tutulabilmesine dayandırmak durumundadır.

alanlarına çeviren" ("slum"laştırın) KES işyerleri (atölyeler veya "sweatshop"lar), gerek yarattıkları taşıma ve elleçleme hacmi sorunları, gerek oralardaki geleneksel-tarihi sosyal denetim biçimlerine müdahale imkanı olmayışı bakımından yapılan tercihlerle, bazen belediye tarafından "organize" çevre bölgelerine aktarılmaktadır.

Organize firmalarda olduğu gibi enformel sektör içinde de, kendine özgü bir hiyerarşi ve iş kültürü vardır.

Enformel sektör hiyerarşisi içinde, işveren konumundaki ustabaşı vb. kendi altındaki öğeleri, makina/sermaye/hammadde ile destekler. Bu destekleme biçimi, bir tür "modern tefecilik"i andırır.

Fabrika üretimi veya tüccar sermayesi için KES, maliyetleri düşürmenin ve sosyal riskleri azaltmanın (sendikalaşma, grev vb.) en kolay olanaklarını sunmaktadır.

KES'deki işyerleri (üretim veya hizmet firmaları) kendi firma ekonomisini kaydetmeyen, muhasebesini tutmayan ve dolayısıyla ne kadar rasyonel davrandığını hesaplamayan bir işletme düzeni içindedir.

KES ile eklenilen fabrikalaşma döneminin kullandığı büyük makina parklarındaki kapasite uyumsuzluğunun yarattığı sorunları dışlaştırmak üzere enformel sektör ilişkilerini kullanır. Bu durumda KES, düşük kapasite sorununu çözmenin bir aracıdır. Yani böylece, sosyal sorunların (sendikalaşma vb.) dışında bırakılması gibi, teknik sorunların (makina kapasitelerindeki uyumsuzluk) da dışarıda bırakılması (externalize edilmesi) mümkün olmaktadır.

Mekan / Kentsel Coğrafya

Kent coğrafyası bakımından, merkezden kent çeperlerine doğru gittikçe, çocuk ve kadın işçiliği, aile ve yakın hemşehrilik ilişkileri içinde yer almakta ve çalışma koşulları görece olarak "iyileşmekte" (kullanılmakta) ancak kentli özgürleşme (emansipasyon) boyutu "güdüleşmekte"dir.

Merkezde ise, çocuk ve kadın işçiliği enformel sektörün anonim-

leşmiş ilişkileri içinde kaldığı için, sémürü oranı artmakta, çalışma koşulları "kötüleşmekte" ancak emansipasyon boyutu "gürbüzleşmekte"dir. Bununla birlikte, merkezde egemen olan, genç ve yetişkin erkek emegidir.

Eski kent merkezlerine giren ve oraları bir anlamda "çöküntü alanlarına çeviren" ("slum"laştırın) KES işyerleri (atölyeler veya "sweatshop"lar), gerek yarattıkları taşıma ve elleçleme hacmi sorunları, gerek oralardaki geleneksel-tarihi sosyal denetim biçimlerine müdahale imkanı olmayışı bakımından yapılan tercihlerle, bazen belediye tarafından "organize" çevre bölgelerine aktarılmaktadır. Bazen de, merkezdeki KES işyerleri, kendiliklerinden yeni oluşmakta olan konut alanlarına, kira oranları ve ücret düzeylerini göz önünde tutarak, (işgüçü açısından cazip olan ve kontrollerin az olduğu bölgelere) sıçramaktadır. □

EK

ENFORMEL SEKTÖR İÇİN BAZI TANIMLAR

KÜÇÜK META-ÜRETİMİ / FASON ÜRETİM

Büyük veya orta ölçekli üretim birimlerinden daha alt birimlere aktarılan iş süreçlerinin, enformel ilişkilerin ortaya çıkışı bakımından en önemli ele alış düzeyi, küçük üretimdir. Diğer bir deyişle, enformel ilişkiler açısından gerek taşeronluk kurumunun küçük meta üretim düzeyindeki belirlenmesi gerekse doğrudan pazar için küçük üretim yapan birimlerde üretilen mal ve hizmetler için geniş bir açıklama sağlar.

Fason üretim ise küçük meta üretiminin, taşeronluk mekanizmasını da içeren özel bir türüdür. Küçük meta üretiminin asıl ayırt edici özelliği olan üretim ölçeği veya üretim hacmi ve üretim ilişkileri (küçük ölçekli üretim teknoloji ve sermayesi ve yüz yüze ilişkiler) fason üretim için de geçerlidir.

Bu iki kavramı şöyle karşılaştırabiliriz:

KÜÇÜK ÜRETİM

Nihai mal veya ara mal ya da hizmet üretiminde, sürecin girdi / üretim (processing) / çıktı / pazarlama aşamalarının her birinde, kendi inisiyatiflerini ve risklerini alan bir üretim biçimidir.

Bütün bu aşamaların hepsi için de, hem gerektiği kadar yatırım hem de işletme sermayesi kullanmak durumundadır.

FASON ÜRETİM

İnisiyatif alan, iş bütününden izlenmesini ve denetlenmesini üstlenen ve bütün süreci organize eden bir firma aracılığıyla iş sürecinin parçalarına ayrılması söz konusudur. Organize edici firma, işletme sermayesini karşılarken (yatırım sermayesi gereğini dışta bırakarak), sermaye yatırımı yapmış, know-how¹² ve ayrı mekanı (binası) olan ancak inisiyatif ve risk almayan firma / firmalar aracılığı ile "proses"lemenin gerçekleştirdiği bir küçük üretim biçimidir. Diğer bir deyişle, fason üretim, bir küçük üretim biriminden, diğer bir küçük üretim biriminden veya büyük üretim biriminden taşeronluk yoluyla iş alması ve üretimini gerçekleştirmesinin özel bir halidir. Firmalar arası taşeronluk ilişkisi, fasonculukta, tür ve karakter açısından süreklilik gösteren bir ilişkidir. Fasoncu örgütlenme ve eklenme modeli içinde, ekonomik üretim hacminin gerektirdiği standartlardan daha küçük birimlerin ve sermayelerin iç piyasasına katılması mümkün olmaktadır. Yani, fasonculukla, üretim birimleri ve sermaye, daha küçük parçalara ayrılabilir. Bu da gerekli sermaye birikimini sağlamayı ve üretim dünyasına girmeyi kolaylaştırıcı, dolayısıyla enformel ilişkilerin ortaya çıkmasını ve yaygınlaşmasını sağlayıcı bir ortam yaratmaktadır.

Ancak bu, fason işi yapan küçük üretim birimlerinin hepsinin enformel istihdam koşullarıyla çalıştığı anlamına gelmez. Fason işi yapan bir küçük üretim birimi, bütünüyle formel istihdam koşullarında da olabilir. Ancak bu, çok seyrek rastlanılan bir durumdur. Zaten, fason işi yapan firmanın, bu işi alabilmesi için koşul, fason işi veren firmadan ve rakiplerinden daha düşük bir birim maliyeti ile çalışmasıdır. Birim maliyetinin düşmesini ileri teknoloji ve yüksek iş verimi sağlayan makinelerle gerçekleştiremeyeceğine göre, tek yol, ücretlerin düşük tutulabilmesidir. Bu da, ancak enformel istihdam ilişkileriyle gerçekleşebilir.

Aralarında girdi-çıkış ilişkisi olan çeşitli küçük üretim birimleriyle fason üretim, aynı şey değildir. Şöyle ki, uzmanlaşmış küçük meta üretim birimlerinden birinin çıktısı, diğerinin girdisi oluyorsa (bir mobilyanın iskeleti cilacının girdisi, cilalı iskelet, döğemecinin girdisi olabilir.) yani firmalar arası üretiyorlarsa bile, hammadde-den pazarlamaya kadar bütün süreçleri gerçekleştirmek, denetlemek ve onlarla ilgili yatırımları yaparak, hepsinin birden riskini almak durumundadırlar. Oysa, fason üretimde, iş sürecinin çeşitli aşamalarını çeşitli küçük meta üretimi yapan firmalara ve mekanlara dağıtan, işi başından sonuna kadar

organize eden, iş tanımını yapan ve modelleri oluşturan, işi denetleyen üretim girdileri için harcama yapan, işin pazarlanmasını üstlenen, girdi ve çıktıları gerekirse stoklayan, girişimde bulunan ve risk alan, ancak üretimin tamamını (veya hiçbir kısmını) yapmayan bir fasoncu (fason işi yapan) firmadır. Fason işi yapan firmada ise bu riskler yoktur, işletme sermayesi de gerekli değildir. Sadece makineler (yatırım sermayesi), emek, know-how ve ayrı bir mekan vardır. İş aldığı hammaddeyi ve pazarı da almış olduğundan tek risk, işi yeniden alabilme riskidir. Bu süreçte, "fasoncu" ve "fason işi yapan" firmalar eklenmektedir. İş süreci gibi, fasonculukta sermaye gereksinimi de parçalara ayrılabilir. Böylece, (yapılan işin niteliğine bağlı olarak) ölecek bakımından küçülebilen ve/veya sermaye birikimi için gerekli süreyi uzatılabilir şans artırılmaktadır.

Ancak ekonomik koşullardaki en ufak olumsuz değişiklik ve bir kriz durumunda en çabuk ve kolay zarara uğrama durumunda olanlar, bu en uç noktadaki küçük birimlerdir. Gerçi kriz, firmaları zincirleme etkilemektedir ama, en önce en az manevra kabiliyeti ve esnekliği olan ve bir anlamda enformel istihdam depoları olan bu küçük fason üretim birimlerini etkilemektedir.

Büyük veya küçük üretim yapan bir firmanın, fason üretim yapan bir firmaya iş vermesinin veya fason üretim yapan firmalarla eklenmesinin çeşitli nedenleri olabilir. Bu nedenleri şöyle özetleyebiliriz:

1. Emek maliyetinin düşürülmesi: Eğer fason üretim yapan bir firmaya işi veren firma orta veya büyük üretim yapıyorsa, ortalama ücretin daha düşük olduğu, sosyal hakların bulunmadığı bir işgücünden yararlanma imkanını elde edebilir. Ayrıca, iş sorunlarının ortaya çıkması ve sendikalaşma tehlikesi de aşılmış olacaktır. Ayrıca bu işi yaptırmak üzere işlerin en yoğun olduğu dönemde işçi istihdam etse, alacağı işçinin, talebin düştüğü ve işlerin azaldığı dönemdeki iş gücünü de finanse etmek durumunda kalacaktır.

2. Makineler arasında teknik kapasite farkı: Orta ölçekte üretim yapan firmaların bazısında, makina parkurunu oluşturan araçların arasında teknik kapasite bakımından ayırım bulunmamaktadır. Bir makinanın kapasitesi, üretim sistemindeki diğer makinelerden az ise firmanın üretim kapasitesi, en düşük kapasiteli makineye göre belirlenmektedir. Firma, üretimini tam kapasiteye çıkartabilmesi için bu bölümden bir kısmı usuncuya verilmektedir.

3. Kârın artabilmesi için bir üretim biriminin ticaret kârından da pay alabilmesi, çoğu kez en kestirime yol olmaktadır. Dolayısıyla, orta-hüyük üretim birimleri sermayesini makine ve binaya yatıracağı yerde, ticarete yatırmayı tercih etmekte ve üretim kapasitesini fason iş yapan firmalarla çalışarak artırmaktadır. (Ayata, 1991)

4. Fason işi yapan firmalarla çalışarak, daha kolay ve daha çok ürün çeşitlenmesi elde etmek mümkündür. Ürün çeşitlenmesi ise firmanın pazar şansını artırmaktadır. Ayrıca firma, her mal çeşidindeki kısa dönem talep dalgalanmalarından toplam olarak, daha az etkilenmiş olacaktır. (Ayata, 1991)

Fason ilişkisi, ekonominin modern kesiminde, formel ilişkilere göre kurulmuş ve denk ya da eşit durumdaki firmalar arasında da söz konusu olabilir. Ancak, enformel sektör açısından asıl önemli olan, formel (kapitalist) bir firmayla, enformel (kapitalist olmayan) firma arasında kurulan eklenme biçimidir. Fason üretimin burada ele alınan biçimi, bu ikinci türe girmektedir. Bu tür fason üretim, gerçi yasadışı ve bir denetimle sona erdirilecek bir üretim biçimi gibi görünür ama, sistemini yerleşik, olmazsa olmaz bir parçasıdır.

Enformel ilişkileri barındırma açısından küçük üretim de, fason küçük üretim de büyük istihdam depolarıdır. Ancak, fason üretimin enformel istihdam yaratma potansiyeli daha büyüktür. Bu firmalar bünyelerinde yasaların ve kurulların dışında çalışabileceği, belli bir mekan ve hatta adresi bile bulunamayabilecek (veya bunların hepsi geçici olabileceği) için, istihdam açısından da formel gereksinimlere bütünüyle kayıtsız kalabilmektedirler.

Oysa küçük meta üretimi, devlet ve belediyeler tarafından belirli kayıtlar altına alınmakta, belli özendirciler (banka kredileri vb.) onları formel biçimlere uymaya yönlendirmektedir. Ayrıca, kendi aralarındaki örgütlenme (esnaf dernekleri, kooperatifler, ...) ve gelecekteki yapıları da, küçük üretimi, kuralları olan bir çalışma ortamı haline getirmektedir. Bununla birlikte, burarlarda sözleşmesi olan ve sigortalı istihdam yanında, asgari ücretin altında, sigortasız, kötü koşullarda, uzun çalışma saatleri boyunca yalıtılmış ve fazla mesaisiz çalışan, çocuk emeği sömürsünün de yaygın olduğu büyük bir istihdam ordusu, enformel ilişkilerle varlığını korumakta ve genişletmektedir.

FİRMA (ENTERPRISE)

Bu çalışmada geçen "firma" sözcüğü, herhangi bir biçimde genel firma tanımına benzememektedir. Firma, bu çalışmada, bir veya

daha çok kişi tarafından oluşturulan, bir hizmet ya da malın doğrudan (üretici kişilerin emeğiyle gerçekleştirilerek) veya dolaylı (başkalarının gerçekleştirilmesini organize ederek) biçimde üretilmesini sağlayan, resmi herhangi bir kaydı ve tüzel kişiliği olan veya olmayan, girişimci bir ticari veya sanayi örgüt birimi olarak tanımlanmaktadır. Formel veya informel firmaların düşünülmesi, bu tanıma göre, daha kolaylaşmaktadır.

KENDİ KENDİNE İŞ (İSTİHDAM) YARATMA VEYA KENDİ HESABINA ÇALIŞMA (SELF-EMPLOYED)

"Firma" tanımına referansla firmanın tek kişilik olması durumu, kendi kendini istihdam (kendi hesabına çalışma) olarak tanımlanmaktadır.

Kendi kendini istihdam etmek, formel ya da enformel biçimlerde olabilir.

Tek kişinin işlettiği bir bakikal dükkaniyle, bir seyyar vergi ödese zarfı satışının farkı, birincisinin bazı resmi kayıtları (kışat, izin, vb.) yapmış, kamu kesimiyle vergi vb. ilişkilere girmiş olması, ikincisinin ise girmemiş olmasıdır. Kendi hesabına ya da bir kişilik işyeri için de olsa, formel çalışmada, belediyeden işyeri ruhsatı alınması, Ticaret Bakanlığı sicil kaydı yapılması, ticaret odasına, meslek odasına veya esnaf derneğine kayıt olunması, vergi hesap numarası alınması, Bağ-Kur kaydı vb. gibi birçok bürokratik işlem gerekmektedir. Ancak girişimci ruh, her iki "firma" için de aynıdır.

EVE İŞ VERME (HOMEWORK)

İş süreci bir defa parçalara veya hedef üretim alt gruplara ayrılmaya başlandıktan sonra, taşerondan taşerona devir işlemi, en küçük üretim birimlerine kadar ulaşabilir.

Bu devir işlemlerinin büyük bir bölümü, küçük üretim yapılan işyerlerinde son bulmaktadır. Ancak, bir bölüm iş, işyeri olmayan kapalı mekanlara, evlere kadar uzanmaktadır.

Eve iş verme, genellikle götürü usülle, evlerde yapılan bir fason üretilimidir.

Fason üretimin, üretim mekanı ev olan ve emekçileri çok büyük bir oranda kadınlar, çocuklar ve yaşlılar olan, özel bir biçimdir.

İşgüç piyasasının yeteri kadar değerlendirmediği emeği değerlendirmek ve emeği maliyetini daha da ucuz tutabilmek, bir mekan oluşturma (ve kira) zorunluluğunu ortadan kaldırmak amacıyla, iş sürecinin bazı parçalarının gerçekleştirilmesi evlere dağıtılmaktadır.

Eve iş verme, genellikle götürü usülle, evlerde yapılan bir fason üretilimidir. Fason üretimin, üretim mekanı ev olan ve emekçileri çok büyük bir oranda kadınlar, çocuklar ve yaşlılar olan, özel bir biçimdir.

Enzo Maneglia
(İtalya)

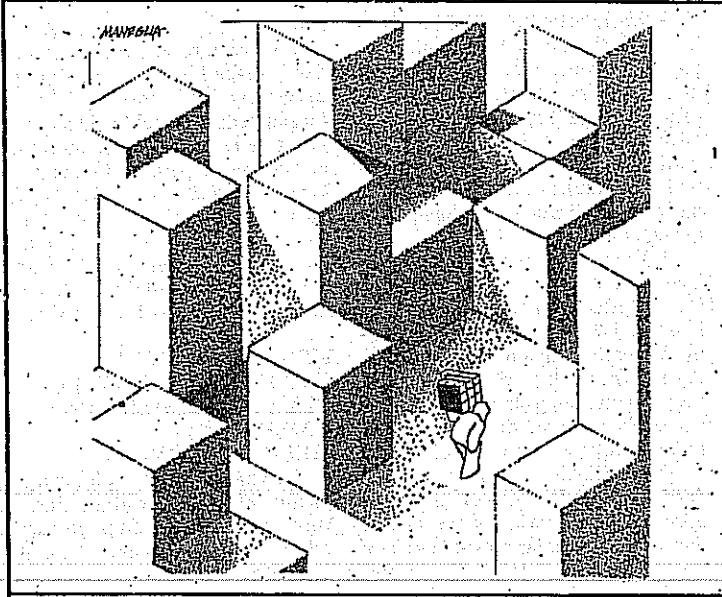

Aile içi ücretsiz işçilik, eve iş verme yoluyla ev mekanı içinde olabileceği gibi, aileye ait bir işyeri mekanında da, aile bireyleri bireysel bir ücret almaksızın, ailenin genel yararına emeklerini kullanabilirler / kullanabilirler.

Bu iş süreçleri genellikle çok düşük bir sermaye yatırımı (bir dikiş makinesi veya trikotaj makinesi gibi) ve teknoloji gerektirmektedir (Bazen hiçbir makinaya/ülete bile ihtiyaç bulunmamakta veya sadece dikiş iğnesi yeterli olmaktadır.). Bazı durumlarda ise, yüksek beceri gerektiren işler (el örgüsü, dantel, oya, nakış, vb.) evlere verilmektedir. Genel özellik, mullaka bir işyerinde yapılması gerekmeyen, çok zaman alıcı, düşük teknolojiyle gerçekleştirilebilen işlerin eve verilmesidir. Geleneksel örnekler, dokuma, tekstil ve konfeksiyon gibi sektörlerden verilmekle birlikte, cam, elek-trik, elektronik gibi ileri teknoloji kullanan sanayiler de, düşük ücretli, düşük eğitilmiş kitleleri evde istihdam edebilmektedir.

Teknolojinin en çok gelişen bölümleri de (bilgisayar, telekomünikasyon) eve iş vermeyi, başka bir kesimin (çok nitelikli seçkin işgücü) bazı alanlarda istihdamı için geçerli hale getirmektedir. Masa üstü dizgicilik ve yayıncılık, çeviri, redaksiyon, proje, vb.

Eve iş verme, bütünüyle enformel bir ilişki türü olarak değerlendirilebilir.

GÖTÜRÜ USUL / GÖTÜRÜ İŞ

Taşeronluk kurumuna sıkı sıkıya bağlı bir kavramdır. İş, taşeron firmalara çok büyük bir oranda, götürü usulle verilmektedir.

Götürü usulün temel nitelikleri şunlardır:

- İnisiyatif, işi alan / işi yapacak olan firmaya verir.

- Firmanın temel objektifi en çok kârı en kısa zamanda elde etmek olduğuna göre, inisiyatifi bu doğrultuda kullanacaktır.

- Bu inisiyatif, enformel ilişkilerin sağlayacağı ekonomileri ve maliyet tasarruflarını hesaplamaz edemez.

- En ucuz emeği (hem ödediği düşük çıplak ücret hem de ödemediği sosyal refah paylarıyla) en yoğun sömürü (uzun çalışma saatleri, iş güvencesinin olmaması, çok kısa süreli izinler vb.) ile kullanmak, bu durumda kaçınılmazdır.

- Dolayısıyla firma, enformel ilişkilere girmeye hazır olan gruplara yönelecektir ve bugün için ülkemizde, koşullarını bütünüyle kabul ettirebileceği grubu kolayca bulabileceği kadar yüksek bir işgücü istihdam talebi elastikliğine sahiptir.

Bu durumda, götürü usul, enformel ilişkilerin ortaya çıkmasını, yaygınlaşmasını sağlayan temel yöntemlerden biri olmaktadır ve enformel ilişkilerin her türünde ve her düzeyinde çok yaygın olarak kullanılmaktadır.

ÜCRET / GÖTÜRÜ ÜCRET / AİLE İÇİ ÜCRETSİZ İŞÇİLİK (UNREMUNERATED FAMILY WORKERS)

Ücret: Bir emek karşılığı olarak, belli bir periyoda dayalı (günlük, haftalık, aylık) olarak nakdi veya aynı ya da hizmet olarak yapılan ödemedir. (Bir çıraklık sözleşmesine bağlı olmaksızın çalışan bir çarğın aldığı ücret ise kısmen

para, kısmen de kendine verilen eğitim biçiminde ödenmiş sayılmaktadır.) Yapılan işle alınan ücret arasındaki karşılaştırma, bir sömürü ilişkisinin söz konusu olup olmadığını belirtebilir. Ücret, formal veya enformel çalışma biçimlerinde uygulanmaktadır.

Götürü ücret: Bir periyoda bağlı olmaksızın, tanımlanmış işin bitiminde yapılacak ödemedir. Götürü ücret, tanım gereği, ücretten farklı olarak, çalışmanın hızlandırılmasını ve şiddetlendirilmesini, diğer bir deyişle (eğer söz konusuysa) sömürünün artmasını gerektirmektedir / kolaylaştırmaktadır. Kendi kendini istihdam eden biri bile, götürü ücret alıyorsa, daha uzun saatler, daha yoğun çalışacak, ücreti en kısa zamanda almaya çalışacak, böylece, uzun süreli sağlığından fedakarlıkta bulunacaktır. Enformel ilişkilerde, özellikle taşerona yaptırılan işlerde, yaygın olan götürü ücrettir.

Aile içi ücretsiz işçilik: Eve iş verme yoluyla ev mekanı içinde olabileceği gibi, aileye ait bir işyeri mekanı da, aile bireyleri bireysel bir ücret almaksızın, ailenin genel yararına emeklerini kullanabilirler / kullanabilirler. Bu durumda ödeme, bir bakıma, aynı olarak ve ailenin refahı biçiminde yapılmış olmaktadır. Ancak bu tür işçilikte, genellikle, aile tarafından çocuk ve kadın emeğinin sömürülmesi söz konusu olmaktadır.

Enformel iş ilişkilerinin, ailenin içine kadar girmesi, en kolay zarara uğratılabilenlerin üzerindeki yükün artması ve sömürülmelerinin yoğunlaştırılması anlamına gelebilir. □

NOTLAR

1. Organize edici firmanın yatırım sermayesi gereğini bütünüyle dışı bırakması bir kural değildir. İş sürecinin bazı bölümlerini üretecek sermaye mallarını bulundurma ve üretimin bu parçasını/parçalarını gerçekleştirme de mümkündür.

2. Know-how, bazı durumlarda organize edici firma tarafından geliştirilip, fason üretim yapan firmalara verilebilir. Diğer bir deyişle, üretim teknolojisi (özellikle iheri ve hızla değişen teknoloji olan -tektstil, konfeksiyon vb. gibi- işkollarında) üretici fason işi yapan firmaları ilkte edilebilir ve fasoncunun firma seçimi / seçilen firma personelinin eğitimi bakımından, kendi teknolojisine adapte edilebilirlik, önemli bir kriter olur. Böyle durumlarda, organize edici firma, aynı zamanda, teknoloji araştırma-geliştirme ve eğitim fonksiyonlarını da (bir anlamda) üstlenen bir yapıdadır.

3. Bazı durumlarda, fason üretim yapan firmanın kendi hammaddesini kendisinin temin etmesi de söz konusudur. Bu durumda, ana firmaya olan bağımlılığı, sadece, üretilen malın niteliğinin ve cisminin belirlenmesi ve ürünün pazarlanmasıyla sınırlıdır.

GENEL KAYNAKÇA

Aktur A. 1990. Kapitalizm Azgelişmişlik ve Türkiye'de Küçük Sanayi (İstanbul, Alfa Yayınları)

Alpar I., Yener S. 1991. Gecekondu Araştırması (Ankara, DPT Sosyal Planlama Başkanlığı Araştırma Dairesi)

Amin N. 1987. "The role of the Informal sector in economic development" International Labour Review. V. 126, N.5

Ayata S. 1991. Sermaye Birikimi ve Toplumsal Değişim (Ankara, Güneş Yay.)

Bagnasco A. 1990. "The Informal Economy" Current Sociology V.38, N.2/3

Buğaymaz T. 1986. "Enformel Sektör ve gelişmekte olan ülkelerde istihdam" Uluğdağ İktisat ve İdari Bilimler Dergisi, CIII VII, Sayı 1.

Benerial L. 1989. "Subcontracting and Employment Dynamics in Mexico City" The Informal Economy (Baltimore, The John Hopkins Univ. Press.)

Broudey R. 1978. "The Urban Informal Sector: Why Is It Worth Discussing" World Development.

Carson C. 1984. "The Underground Economy: An Introduction" Survey of Current Business V.64, N.5

Castells M., Portes A. 1989. "The World Underneath: The Origins, Dynamics and Effects of The Informal Economy" The Informal Economy (Baltimore, The John Hopkins Univ. Press)

deSoto Hernando. 1989. The Other Path The Invisible Revolution in The Third World (London, I.B. Tauris & Co. Ltd. Publishers)

"The Dilemma of The Informal Sector." Report of The Director-General Part (1). 1991. (Geneva, ILO Publ)

Fason Üretim 1989. (İstanbul, İktisadi Kalkınma Vakfı)

"Forteenth International Conference of Labour Statisticians." Report of The Conference. 1987 (Geneva, ILO Publ.)

Haan H. 1989. Urban Informal Sector Information: Needs and Methods (Geneva, ILO Publication)

İlkiçoğlu D. 1990. Unrecorder Economy in Turkey paper presented to the Central Bank of Turkey (Ankara)

Household Labor Force Survey Results. 1990 April (Ankara, State Institute of Statistics Publ.)

"Incomes from work: Between Equity and Efficiency" World Labour 1987. (Geneva, ILO Publ.)

Kırım A. 1990. Türkiye'de Hızlı Gelişim Sektörünün Yeniden Yapılanma Gerekleri (İstanbul, Friedrich Ebert Vakfı)

Lordoğlu Kuvvet. 1990. Ev İş Verme Sistemi içinde Kadın İşgücü Üzerine Bir Alan Araştırması (İstanbul, Friedrich Ebert Vakfı)

Main Jeremy. 1989. "The Informal Route to Prosperity" Health and Development V.1, N.1

Mingione E. 1988. The Case of Greece a final report presented of The Commission for European Communities DG-V/A/1

OECD Employment Outlook. 1986. Organization for Economic Cooperation and Development (Paris, Pubs. Service)

Öncü A. 1990. "International Labour

Migration and Class Relations" Current Sociology V.38, N.2/3

Portes A. 1983. "The Informal Sector: Definition, Contravention and Relation to National Development" Review, VII. 1

Portes A., Castells M., Benton L.A. 1989. "Conclusion: The Policy Implications of Informality" The Informal Economy (Baltimore, The John Hopkins Univ. Press)

Souza V., Neto L., De Araujo P. "Employment Implications of Informal Sector Policies" International Labor Review V.127, N.2

Tanzi V. 1983. "The Underground Economy" Finance and Development V.20, N.4

Tekeli I. 1977. Kırsal ve Kentte Dönüşüm Süreci, Bağımlı Kentleşme (Ankara, Mimariyat Odası Yayınları)

Tripp M.A. 1991. "Economic Liberalization and the Urban Informal Economy in Tanzania." Prep. for Presentation at the XV th World Congress of the Int. Political Sc. Assoc. (Buenos Aires, IPSA)

Türk Tekstil Sektörünün Yapısal Değişim Çalışmaları (Vol. 7 and Vol. 8) 1985. (İstanbul, The Boston Consulting Group Limited)

The Underground Economy's Hidden Force 1982 Business Week.

Yulman G. 1991. "The State and the Informalisation Process in Contemporary Turkey." Prep. for Presentation at the XVth World Congress of The Int. Political Sc. Assoc. (Buenos Aires, IPSA)

Year Book for 1990. (İstanbul Petroleum Chemical Rubber Workers Union of Turkey)

Başka Bir Dünya: Enformel Ekonominin Kökenleri, Dinamikleri ve Sonuçları*

Manuel CASTELLS - Alejandro PORTES

Çeviren: Çağrı ERENULUĞ

Tarih sürprizlerle doludur. Ne zaman ki toplumsal bir gerçeğin kalıcı bir eğilim içine girdiğine inanılsa, yeni deneyimler sonuçta bunu tersine çevirir. Son on yılda enformel ekonominin farklı ekonomik ve toplumsal bağlamlarda gösterdiği büyüme, insan toplumunun bu çetin simasını örnekler. Kendi hesabına çalışanların sayısı, birçok bağlamda, ücretli çalışanlardan daha hızlı artmaktadır. Ekonomik faaliyetlerin kurumsallaşma seyri ise yavaşlamaktadır. Elverişli örgütlenmelerin yeni modeli, dikey bürokrasiler değil, yatay ağlar olarak kendini göstermektedir. Çeşitli sanayi sektörlerinde fason üretim, sendikal sözleşmelere haskin çıkmaktadır. Paraya dayalı ekonomi, mikroekonomik dünyada yaygınlaşırken, takas, uluslararası ticaretin giderek daha kesin bir özelliği haline gelmektedir. Yeni bir müteahhüs sınıfının oluşmaya başladığı gününbirlik emek pazarına her gün yeni müstakbel işçi orduları katılmaktadır. Bir işe girmeğe zaffer, onu elinde tutmak ise günlük bir kumardır. Enformel ekonomi, aynı zamanda, uysallık ve istismar, esneklik ve sömürü, saldırgan yatırımcılar ve korunmasız işçiler, özgülük yanlılığı ve ağgözlülüktür.¹ Her şeyin ötesinde, enformel ekonomi, işçi sınıfının büyük acılarıyla iki yüzyıl süren mücadelesiyle elde ettiği haklardan mahrum edilmesi anlamına gelmektedir.²

İdeolojinin çıkardığı gütrüllü, bütün hayati toplumsal mücadelelerde olduğu gibi, sorunun ana hatlarını bulandırmış, dolayısıyla muhtemel cevapları da sisler arasında bırakmıştır. Bu araştırmada, enformel ekonominin tartışılmakta olan başlıca sonuçlarını taslak olarak ortaya koymaya, böylelikle de bu sonuçların, farklı toplumsal bağlamlarda yürütülecek araştırmalarda açıklığa kavuşturulabilmesi yolunda söz konusu olabilecek engelleri ortadan kaldırmaya çalışacağız.

Enformel ekonomi nedir?

Enformel ekonomi, oynak toplumsal sınırları olgunlaşmamış bir tartışma yoluyla pek de kolay tanımlanamayan, sağduyuya dayalı bir kavramdır. Bunun içindir ki, bize gerekli olan ilk şey, bu temanın çağrıştırdığı tarihi gerçeklere yönelmek ve onu bir nesneden çok, bir süreç olarak anlayabilmektir.

Kafa karıştırıcı, ancak aynı zamanda önemli bir gerçeğe deneme türünden bir yaklaşımda, bu kavramın ortak bilincimizde yarattığı çağrışımlar yerine, onun ne olmadığını saptamak her zaman için daha yararlıdır. Enformel ekonomi, toplumun uçurum kenarındaki yoksul insanların var kalmak adına yürüttükleri türde faaliyetler değildir. Hem ileri sanayi ülkeleri hem de az gelişmiş ülkelerde yapılan araştırmalar, gelir getiren düzen-

lenmemiş faaliyetlerin büyük bir ekonomik dinamizme sahip olabildiğini ve birçok enformel yatırımının bazen formel ekonomideki işçilerin düzeyinin de yukarısında gelir elde edebildiğini göstermiştir.³ Enformel sektördeki faaliyetlerin bir bölümü, işçilerin ailelerinin geçimini temin edebilmek ihtiyacından kaynaklanabilmektedir. Enformel ekonomi, yoksulluğun daha nazik terimlerle ifadesi olarak da görülmemelidir. Enformel ekonomi, üretim ilişkilerinin belli bir biçimi, yoksulluk ise gelir dağılımı süreciyle bağlantılı bir kavramdır.

Enformel ve formel ekonomik faaliyetler arasında, kâr esasına dayalı, sistematik bir bağlantı olduğunu gösteren güçlü kanıtlar vardır. Birey bazında işçilerin, iki sektör arasında, aynı iş gününde dahi, yer değiştirdiği görülebilir; sendikal bir makineci gece işi olarak sivil tesisatçılık yaparken, bir sekreter mesai saatleri dışında evinde kart delgi (keypunching) işinde çalışabilmektedir.⁴ Dolayısıyla enformel ekonomi salt bireyle ilgili bir durum değil, gelir yaratıcı bir faaliyet sürecidir. Bu sürecin temel özelliği ise benzeri faaliyetleri düzenleyen yasal ve toplumsal çerçeveyin ve toplum kurumlarının dışında kalmasıdır.⁵ Enformel işletmelere diğerleri ile rekabet edebilme şansını veren de, belli bir faaliyetin gerçekleştirilme biçimindeki bu farklılıktır.

* Written for presentation at the Conference on the Comparative Study of the Informal Sector, Harper's Ferry, West Virginia, October 2-6, 1986.

Ekonomik faaliyetlere biçim ve yön veren kurumsal sınırlardaki her değişiklik, formel/enformel ilişkisinin de benzer şekilde yeniden düzenlenmesine yol açar.⁶ Eğer bugün "enformel" ekonomiden söz ediyorsak, bu, formel faaliyetlerin kurumsal çerçevesinin varlığından ötürüdür. Hiçbir kuralın sınırlayıcılığı altında olmayan ideal, mükemmel piyasa ekonomisinde bütün faaliyetler, günümüzde enformel olarak adlandırdığımız yollarla gerçekleştirileceğinden, formel ve enformel arasındaki ayırım da anlamını kaybedecektir. Öte yandan toplum, güç ilişkileri uyarınca, ekonomik faaliyetleri ne kadar kurumsallaştırırsa bireyler de bu kurumsallaştırılmış mantıktan kaçmaya o kadar çok çaba gösterir, iki sektör arasındaki ayırım da o kadar keskinleşir.

Bu süreçlerin sınırları, faaliyetlerin kapsamı, bu faaliyetlere katılan nüfusun önemi, enformelliğin oluşumu ve etkileri, farklı tarihi koşullarda değişik biçimlerde ortaya çıkar. Bu süreçleri anlayabilmek açısından önemli olan, farklı ölçülerde düzenlemeye tabi faaliyetler arasındaki etkileşim ve bu sınırların, toplum ve devlet arasındaki ilişki sonucu değişen kurallara bağlılık derecesidir.

Bugünün koşullarında yeni olan, enformel sektörün, ileri derecede kurumsallaşmış ekonomilerde bile, uzunca süredir formelleşmiş bulunan iş ilişkileri aleyhine hızla büyümekte oluşudur.⁷ Dolayısıyla enformel sektör, sadece geleneksel üretim ilişkilerinin günümüzdeki bir kalıntısı değil, aynı zamanda yeni bir toplumsal eğilimin de temsilcisidir.⁸ Kolombiya, Cali'deki modern bir kağıt fabrikasının ham maddede sağlama işini alt-sözleşme yoluyla çöp toplayıcılara vermesi, şehirli yoksulların giriştikleri var kalma faaliyetlerinin bir biçimi olarak değil, işçileri proleter iş ilişkilerinden bile yoksun bırakan gizli bir ücretli emek biçimi olarak açıklanabilir.⁹

Enformel ekonomide kurumsal düzenlemelerin bulunmaması, iş sürecinin farklı elemanlarıyla ilgilidir ve her bir özel durum, belli bir faaliyet türünü tanımlar. Enformel ekonomide kurumsal düzenlemelerin bulunmaması, öncelikle emeğin statüsü açısından anlam taşır; örneğin, kaçak işçi çalıştırılması, işçilerin hakları olan sosyal yardımlardan mahrum bırakılmaları, asgari ücretten de düşük ücretlerle ya da toplumun genelde hoşgörmeceği koşullarda çalıştırılmaları. Kurumsal düzenlemelerin yokluğu, ikinci olarak çalışma koşulları açısından anlam taşır; örneğin, sağlık koşullarına, halk sağlığına,

işgüvenliğine yönelik tehlikeleri göz ardı etmek ve faaliyetler için yer seçiminde, arazi kullanım ve bölgeleme kararlarını yok sayarak tehlikeli imalathaneleri yoğun nüfuslu bölgelerde kurmak.

Enformel ekonomide kurumsallaşmış düzenlemelerin bulunmaması, bazı şirketlerin kendine özgü yönetim biçimlerini de belirler; örneğin, sistemli olarak mali yolsuzlukta bulunulması ya da kayıtlara geçmeyen nakit ödemelerin ekonomik işlemlerde yaygın bir araç olarak kullanımı. Büyük şirketlerin yasadışı uygulamalarını da enformel ekonomi kapsamına almamak için herhangi teorik bir neden yoktur. Çünkü büyük şirketlerin bu tür uygulamaları, diğer enformel faaliyetlerde gözlenen gelişme ile yakından bağlantılıdır. Bu açıdan bakıldığında enformel ekonomi, toplumsal araştırmalar için marjinal bir olgu değil, tersine birçok toplumun temelinde yer alan, büyük öneme sahip politik ve ekonomik bir süreçtir.

Sonuç olarak, bazı ekonomik faaliyetler kendi doğaları gereği enformel olarak adlandırılabilirler; bunun başlıca nedeni, toplumun kurumları tarafından yasadışı olarak tanımlanmalarıdır. "Yasadışı"nın tanımında tarih boyunca denli büyük değişiklikler olduğunu da hatırdan çıkartmamalıyız. Örneğin, 1985'e kadar İspanya'da kurtaj suç sayılıyor ve çoğunlukla da ağır hapisle cezalandırılıyordu. Ancak aynı kadınlar, her ne kadar İspanyol hukukunun yaptırımını altında olsalar da, Londra'da yasal olarak kurtaj yaptırabiliyorlardı. Böyle bir durum, iki tür iş akımının ortaya çıkışını körükledi: İspanya'daki gizli kurtaj klinikleri ve İspanya Ulusal Havayolları'nın düzenlediği Londra'da "turistik hastahaneleri". Toplumbilimciler, normal/anormal ve yasal/yasadışı kavramlarının toplumsal kategoriler olduğunu ve toplumsal sınırların da ağızla tüccarlar için ekonomik fırsatlar yarattığını bilirler.

Toplumun meşru olarak tanımladığı kurumsal kurallara uymamak esasına dayanan enformel ekonomi, durmaksızın değişen bir talep ve pazarlık süreci içerisinde, farklı kârlılık düzeyleri ile tanımlanan bir dizi üretim ve dağıtım faaliyetine kalkıda bulunur. Buna karşılık yasadışı ekonomi, ayrıca ele alınmasını gerektiren, kendine özgü birçok özelliğe sahiptir. Bundan ötürü, yazımızın geri kalan bölümünde, mevcut vergi ve iş kanunlarını çığnediği için enformel sayılan meşru malların üretimi ve dağıtımını üzerinde duracağız.

Enformel ekonomide gerçeği: Karşılaştırmalı bir bakış

Bu bölümde, enformel sektörün

dünyanın değişik bölgelerindeki dinamiği ve kapsamına dair mevcut bilgileri özetleyeceğiz.¹⁰ Bu karşılaştırmalı malzeme, enformelliğin belirleyicilerinin ve sonuçlarının incelenmesine yönelik bir temel oluşturur. Mevcut bilgilerden yola çıkılarak yapılacak en önemli genellemeler şunlardır: (a) Enformel ekonomi evrensel bir nitelik gösterir, zira benzer düzenlemelere, ekonomik gelişmenin değişik basamaklarında bulunan ülke ve bölgelerde de rastlanmaktadır; (b) enformel ekonomi büyük bir çeşitlilik gösterir, zira düzenlenmemiş üretim ve dağıtım faaliyetlerinin aldığı biçimler, tek bir toplum içinde bile önemli farklılıklar gösterebilmektedir; (c) enformel ekonomik faaliyetler son birkaç on yılda, hemen her yerde belirgin bir artış göstermiştir.

Latin Amerika ve diğer Üçüncü Dünya ülkelerine ilişkin olarak diğer çalışmalarda da kapsamlı bir biçimde ele alınmış yeterli bilgi bulunmaktadır.¹¹ Bundan ötürü bu yazımızda biz, gelişmiş ülkeler, özellikle de Amerika-Birleşik Devletleri üzerinde duracağız. Araştırmacılar, enformel faaliyetlerin az gelişmiş ülkelere özgü olduğunu ve dolayısıyla da gelişmiş ülkelerde fazla önem taşımadığını ya da ortadan kalkmakta olduğunu varsaymak eğiliminde oldukları için, bu konuda gelişmiş ülkelere ilişkin çok da fazla bilgi yoktur. Özellikle Amerika'da gelişen endüstriyel sosyoloji, büyük üretim tesislerine olan ilgisi ve küçük ya da çevre üretim birimlerine olan kayıtsızlığı ile önlüdür.¹² Bu, 1930'lu yıllarda Western Electric fabrikalarını inceleyen klasik çalışmalardan bugüne dek uzanan ortodoks araştırmalar için olduğu kadar, Marksist araştırmalar için de geçerlidir. Amerikan sanayiinde emek sürecinin evrimini, yüzyıl başlarında küçük şirketlerdeki "basit denetim"den, bugünün devasa şirketlerinin "bürokratik denetimi"ne kadar izleyen Richard Edwards, Marksist araştırmacıların bu konudaki kayıtsızlığına bir örnek olarak verilebilir. Edwards'a göre "...büyük kuruluşlar piyasa üzerindeki hakimiyetlerini arttırmakta ve küçük işletmeler de artan bir hızla ortadan kaybolmaktadır."¹³

Öte yandan, son dönemlerde yürütülen çalışmalar, enformel sektörün son derece büyük olduğu Üçüncü Dünya ülkeleri ile enformel faaliyetlerin neredeyse tümüyle ortadan kalktığı gelişmiş ülkeler arasında kesin bir ayırım yapılmasının da yanlış olduğunu ortaya koymuştur. Aralarındaki büyük farklara rağmen, gelişmiş ülkelerde de enformel ekonominin varlığından söz edilebilir. Amerika Birleşik

Hiçbir kuralın sınırlayıcılığı altında olmayan ideal, mükemmel piyasa ekonomisinde bütün faaliyetler, günümüzde enformel olarak adlandırdığımız yollarla gerçekleştirileceğinden, formel ve enformel arasındaki ayırım da anlamını kaybedecektir.

Son dönemlerde yürütülen çalışmalar, enformel sektörün son derece büyük olduğu Üçüncü Dünya ülkeleri ile enformel faaliyetlerin neredeyse tümüyle ortadan kalktığı gelişmiş ülkeler arasında kesin bir ayırım yapılmasının da yanlışı olduğunu ortaya koymuştur.

Devletleri'nde bu konuya ilk el atan, parasal göstergeler arasındaki tutarsızlıkları dikkate alarak "yeraltı" faaliyetlerinin büyüklüğünü tahmin etmeye çalışan çalışma ekonomistleri olmuştur. Bu yaklaşımın altında yatan varsayım ise, enformel faaliyetlerin nakit para ile yürütülmekte olduğudur.

Bu konuda en çok bilinen çalışma, 1978 yılı için eldeki nakit birikimlerinin vadesiz mevduat miktarına oranını, yeraltı faaliyetlerinin sıfır olduğu varsayılan 1937-1941 yılları ortalaması ile karşılaştırarak enformel ekonominin boyutlarını belirleyen Gutmann'ın çalışmasıdır. Gutmann, bu orandaki artışları enformel faaliyetlerin artışına bağlamaktadır. Bu yönteme dayanarak Gutmann, 1978 yılında enformel ekonomik faaliyetlerin değeri olarak 177 milyar dolara ulaştığını, başka bir deyişle, gayrisafi milli hasılabın yaklaşık yüzde 10'una eşit olduğunu hesaplamıştır.¹⁴

Başka araştırmacılar da bazı değişikliklerle aynı yöntemi kullanmışlardır. Örneğin Spitznas, Gutmann'ın formülünü New York kenti de dahil olmak üzere İkinci Federal Bölge'ye uygulamış ve 1978 yılında kentin yeraltı ekonomisini 16.2 milyar dolar olarak hesaplamıştır. Spitznas'ın diğer bir bulgusu da bu faaliyetlerin zaman içinde hızla büyümekte olduğudur: New York metropoliten alanında 1969 yılında 3.8 milyar dolar, yani toplam kişisel gelirin yüzde 10.7'si dolayında bulunan enformel faaliyetler 1976 yılında 10.5 milyar dolara, yani yüzde 20.4'e, 1976'da ise 27.5'e yükselmiştir.¹⁵

Bir ölçüde farklı bir yaklaşım, hesaplamalarında toplam nakit ödeme miktarını değil de, "düzensiz" işlemler hacmini esas alan Feige'nin yaklaşımıdır. 1939 yılı baz alan Feige, düzensiz işlemlerin toplam değerinin resmi milli gelir rakamlarına oranındaki değişimleri dikkate alır. Tümüyle vadesiz mevduat ile nakit para geri dönüş hızına dayanan hesaplamaları, düzensiz ekonominin 1978 yılında ABD milli gelirinin yüzde 33'üne ulaştı-

ğını ve sektördeki büyümenin formel sektör büyüme hızının dört katı olduğunu göstermektedir.¹⁶

Daha önce gözardı edilmiş bir olgunun varlığına ilişkin ilk verileri sağlamış olmaları açısından yararlı olsalar da bu çalışmalar, birçok yönden eksiktir. İlk olarak, bu çalışmaların varsayımları üzerine önemli soru işaretleri vardır. Seçilen baz yıllardaki enformel faaliyetlerin sıfır olduğu ve enformel mal ve hizmetlerin tümünün ya da hemen tümünün karşılığının nakit parayla ödendiği iddiasını destekleyecek herhangi bir kanıt yoktur. İkinci olarak da bu tahminler, enformel ekonominin nasıl geliştiği, hangi sektörlerde yoğunlaştığı ya da toplam işgücünün ne kadarlık bir bölümünü istihdam ettiği konusunda hiçbir ipucu sağlamaz. Son olarak da, aralarındaki yöntem benzerliklerine karşın, bu tahminler arasındaki farklar, doğrulukları üzerinde ciddi kuşkular uyandıracak ölçüde büyüktür. Örnek vermek gerekirse, Gutmann'a göre enformel faaliyetler 1978 yılında, GSMH'nin yüzde 10'unu teşkil ederken, bu oran Feige'nin hesaplamalarında yüzde 33'e çıkmış, Vito Tanzi'nin çalışmasında ise yüzde 4.4'e kadar düşmüştür.¹⁷

Makro-ekonomik çalışmaların kısıtlamalarını aşmaya çalışan diğer toplumbilimciler, birinci elden veri toplamak amacıyla saha çalışmaları başlatmışlardır. Üzerinde en çok çalışılan New York kenti, bu özelliği ile ayrıntılı olarak incelenmeyi hak etmektedir. Kentteki enformel faaliyetlerde görülen hızlı büyümenin, kentin 1970'li yıllarda yaşadığı ekonomik çöküntüden kurtulmasını sağlayan ekonomik canlanma ile yakından bağlantılı olduğu söylenebilir. Bu konudaki bilgiler birçok bağımsız araştırmacıdan olduğu kadar, New York ve New Jersey Eyaletleri Çalışma Daireleri ve New York Maliye ve Vergi Dairesi tarafından yürütülen çalışmalardan elde edilmiştir.¹⁸ Bu çalışmalara göre enformel faaliyetler, üç haneli sektör sınıflamasının 50'sinde büyük bir gelişme göstermiştir. Bunlar, giyim sanayi gibi

bilinen örneklerden; patlayıcı imali ve fotoğraf baskısı gibi hiç umulmadık birçok faaliyeti kapsamaktaydı.

İmalat sanayiinde iki temel gelişme biçimi ortaya çıkmıştır. Birincisinde firmalar rekabet güçlerini artırmanın bir yolu olarak üretimde enformelleşmeye gitmekte ve bu sayede de firmaların kent içinde kalabilmesi mümkün hale gelmektedir. İkinci olarak da firmalar, bir piyasayı ele geçirmek ya da elde tutmak amacıyla enformelleşmeye gitmekte ve kent içinde yer seçmek bu amacın gerçekleştirilmesine hizmet etmektedir. Bu ikinci grupta yer alan firmalar, artan ismarlama üretim talebine cevap vermektedir. Hızlı stok devri, ürün özelliklerindeki çeşitlenme, satış temsilcileri veya bayiler gibi araçların bulunmaması hususları göz önüne alındığında, ürün tasarımcıları, satıcılar ve müşterilerle yakın ilişki kurmak büyük önem kazanmaktadır. Bu konuda verilebilecek bir örnek Queens Belediyesi, Jackson Heights Bölgesi'nde, mobilya üretken küçük atölyelerin, bölgenin sınıfsal yapısının değişmesiyle birlikte hızla gelişmesidir. Formel mobilya üreticilerinin çoktan bölgeyi terk etmiş olmalarına rağmen, bölgede butiklerin ve lüks konuların yayılması iyi işçilikle üretilmiş mobilya parçalarına olan talebi artırmıştır. Rekabetten ötürü işgücü maliyetleri büyük önem taşıdığı için, bu talebe cevap veren işletmelerin çoğu enformel yoldan işçi istihdam etmeyi tercih etmiştir.¹⁹

Enformel faaliyetler, çoğunlukla kayıtlı firmaların küçük işletmeler olduğu sektörlerde yoğunlaşmak eğilimindedir. Küçük işletmeler, devlet denetiminden kaçabilme yetenekleri ve küçük çaplı girişimleri yeraltı faaliyetlerine dönüştürebilme kolaylıklarından ötürü, enformelleşmeye daha yatkındırlar. Tablo 1'de New York kenti ve Queens Bölgesi'ndeki belli sektörlerde faaliyet gösteren çok küçük işletmelere (on ya da yirmiden daha az işçi çalıştıran işletmeler) ilişkin bilgiler verilmektedir. New York ve Queens'deki toplam imalat sanayi ile karşılaştırıldığında çok küçük işletmeler çoğunlukla, inşaat, mobilya ve elektronik sanayinde yoğunlaşmaktadır. Çok küçük işletmeler, işleme başına çalışan sayısının yüksek olduğu giysi ve ayakkabı sektörlerinde daha az sayıdadır ve burada karşılaştırma ülke geneliyle. Tablo 1'de de görüldüğü gibi New York ve Queens'de ayakkabı ve giyim sektöründeki çok küçük işletme sayısı ülke ortalamasından daha yüksektir. Aslında bu inşaat dışındaki tüm sektörler için geçerlidir ve New York Bölgesindeki imalat sanayinin

TABLO 1
ABD'de Belli Sektörlerde İşletme Büyüklüğü, 1983*

Sektör	ABD		New York		Queens		Dade	
	<10	<20	<10	<20	<10	<20	<10	<20
İşletme başına işçi sayısı	%	%	%	%	%	%	%	%
Müteahhiller/İnşaatçılar	84.6	93.1	68.1	80.7	84.2	92.7	77.3	88.6
Giysi ve Tekstil	40.5	55.6	47.9	66.5	47.8	65.9	38.8	56.5
Kadın Giyim	30.9	48.1	38.6	59.6	43.4	65.8	33.9	52.8
Ayakkabı	20.7	28.2	28.6	42.9	**	**	41.2	47.2
Mobilya	45.7	61.0	63.4	86.6	53.2	78.7	55.4	71.9
Elektronik parçalar	39.8	53.6	75.0	80.0	54.0	72.0	58.3	75.6
Tüm imalat sanayi	48.6	65.9	55.1	72.7	47.3	66.2	53.5	70.5

* Kaynak: ABD Nüfus Dairesi, County Business Patterns, 1983.

** N = 9

mikro ölçekli kuruluşlarda yoğunlaşma eğiliminin bir göstergesidir.

New York kentinde enformel faaliyetlerin yayılması yalnızca sanayi ile sınırlı değildir ve büyük çeşitlilik gösteren tüketici sektörleri sektörünün temelini oluşturur. Kasa mankacılık, yönetim hizmetleri ve sigortacılık gibi formel faaliyetlerde çalışan yüksek ücretli kesimin taleplerini karşılar. Sassen - Koob'un da belirttiği gibi, kentin belli bir bölgesinin orta ve üst sınıfların kullanımına geçmesi (gentrification) süreci, seri üretilmeyen mal ve hizmetlere talep yaratmaktadır. Enformel işletmelerin fason üretim yoluyla devreye sokulması da, firmaların rekabet gücünü artırmanın en etkili yollarından biridir. Bu faaliyetler için gereken işgücü ise çoğunluğu Latin Amerika'dan gelen ve kaçak olarak çalışan göçmenlerle azınlık grupları arasından sağlanır.²⁰

Enformel sektöre ait ampirik bilgilerin çoğu New York kentine ilişkin olsa da, başka yerlerde de benzer faaliyetler ortaya çıkarılmıştır. Örneğin Miami'de yeraltı ekonomisi tipik New York'ta olduğu gibi inşaat ve giyim sektörü ile tüketici hizmetlerinde yoğunlaşmak eğilimindedir. Miami inşaat sektöründe sendikali işçi kullanımı 1960'da yüzde 90'dan, 1980'de yüzde 10'a düşmüştür. Konutlarda yürütülen tadilat işlerinin hemen hemen tamamı, sendikasıız göçmen işçi çalıştıran küçük müteahhiflerce gerçekleştirilmektedir.²¹

Miami giyim sektöründe evlerde fason imalatı öylesine yaygındır ki, Çalışma Bakanlığı Ücretliler ve Yevmiyeliler Dairesi tarafından yürütülen özel bir programa tabidir. 1980 ve 1982 yılları arasında evlerde parça başı fason imalatı karşı çıkan güçler, Çalışma Bakanlığı memurları ile bir araya gelerek bölgede faaliyet gösterdiler ve kısmen de olsa bazı başarılar elde ettiler. New York'ta olduğu gibi, elbise atölyelerinde çalışanların ve evlerinde parça başı fason üretimde bulunanların büyük çoğunluğu yabancı ülke doğumludur. 1980-82 yılları arasında ABD'ne gelen 1940 Haiti ve Kibali göçmenleri üzerine yapılan bir araştırmada, 1983 yılı itibarıyla bir işte çalıştığını bildirenlerin üçte birinin enformel işlerde çalıştığı, dolayısıyla da sosyal yardımlardan yararlanmadığı ve asgari ücretin altında ücretlerle çalıştığı ortaya çıkarılmıştır.²²

Miami'de enformel faaliyetlerin hızla yaygınlaştığı sektörler arasında otel ve lokantalar, güvenlik sektörü ve hattı özel okullar sayılabilir. Bu işkollarındaki yaygın uygulamalar arasında kayıtlara geçirmeden işçi çalıştırılması, nakit

ödeme ve yasadışı parça başı ücret sayılabilir. Giyim ve inşaat sektörlerinde olduğu gibi, yoğunluğu de de-ensarajü gibi bunları çalıştıran işletmelerin de önemli bir bölümü göçmenlere aittir.²³ Bölgede enformel uygulamaları eğilim gösteren küçük işletme sayısındaki artış Tablo 1'de son sütunlarda görülmektedir. 1983 yılı verilerine göre Miami metropoliten alanı içinde yer alan Dade ilçesinde, çok küçük işletmeler oranı hem New York hem de ülke ortalamasının üzerindedir. Dade'deki çok küçük işletme oranı inşaat sektörü dışında, enformel faaliyetlerin yoğunlaştığı sektör ortalamalarına ya eşit ya da bunların üzerindedir.

Yukarıda sözü edilen kentsel alanlarda, özellikle de Kaliforniya'nın Santa Clara Vadisi'nde elektronik sanayiindeki montaj işlemlerinin fason imalat yoluyla hızlı bir enformelleşme içinde olduğuna ilişkin değerlendirmeler bulunmaktadır. San Diego ve Orange kentlerinde de benzer faaliyetlerin bulunduğu bilinmektedir.²⁴ Bu değerlendirmeler, yeraltı ekonomisinin sadece hizmetler ve geleneksel imalat faaliyetleriyle sınırlı kalmadığını, teknolojik gelişmenin ön saflarında yer alan bazı sektörlerde de sızması olduğunu göstermesi bakımından önem taşımaktadır. Bu örneklerde bile, azınlıkların ve başta Meksikalı kadınlar olmak üzere göçmen işçilerin yaygın olarak kullandığı gösterilmiştir.

Amerika Birleşik Devletleri'nde göçmen kitle ile enformellik arasındaki yakın ilişki, enformel ekonomideki hızlı büyümenin herhangi bir yapısal dönüşümün değil de, birkaç işverenin ağgözlülüğü ile "köşeyi dönme" umuduyla, çok sayıda göçmenin ABD'ye akın etmesinin bir sonucudur. Bu sonucu varmadan önce diğer gelişmiş piyasa ekonomilerinin bu konudaki deneyimlerine bakmakta yarar vardır.

Şimdiye dek üzerinde en çok durulmuş örnek helki de İtalya'dır. İtalya'da enformel ekonomi iki temel biçimde kendini göstermektedir: 1. Napoli çevresinde ve Mezzogiorno bölgesinde, hafif mal ve hizmetlerin üretiminde yaygın olarak görülen doğrudan geçimlik ekonomi ve geçici ya da mevsimlik esasta kendi işini kurma eylemi; 2. Özellikle kuzeydeki Emiliyano Romagna Bölgesi gibi "kızıl kuşak" içinde yer alan kentlerde yaygınlaşan yüksek teknoloji ürünlerin üretimi. Enzo Mingione'nin Güney İtalya'da yer alan her kentte yürüttüğü bir araştırmada, toplum işgücünün neredeyse ancak az gelişmiş ülkelerde görülebilecek oranda yüksek bir bölümünün, diğer bir deyişle yaklaşık üçte birinin enfor-

mel faaliyetlerde çalıştığı ve bu bölgede beyaz ve mavi yaka çalışanlar toplumuna yakın olduğu bulunmuştur. Bu bölgedeki enformel işletmelerin büyük çoğunluğu, büyük firmalar için fason üretimden, kendileri doğrudan piyasaya mal ve hizmet üretmeyi tercih etmektedir. Fason üretime ise sadece inşaat sektöründe ve kuzeydeki bazı büyük şirketlere ev içinde parça başına giysi ve nakış üreten az sayıda işletmede rastlanmaktadır.²⁵

İtalya'da kullanılan deyimlerle "kara emek" kuzeyde de yaygındır, ancak oldukça büyük yapısal farklılıklar göstermektedir. Kuzeyde modern sanayi büyük bir hızla, küçük işletmelere ve enformel kooperatiflere yayılmıştır. Tablo 2'de verilen bilgiler, 500 ya da daha fazla işçi çalıştıran büyük şirketlerin Emiliyano Romagna bölgesinde sanayi kuruluşlarının yalnızca onda birini temsil ettiğini göstermektedir. Ortalama işletme büyüklüğü küçük işletmelere rağmen, yüksek teknolojiyle üretim son derece hızla artmaktadır. Bu da tabloda, bölgenin İtalyan sınıai ürün ihracatında artan payında kendini göstermektedir.

Yalnızca istisnai hallerde nihai ürün pazarlamasına girilen Kuzeydeki küçük işletmeler, çoğunlukla büyük firmalar için fason üretimde bulunurlar. Evlerde parça başı fason üretim yapan küçük üreticilerin oluşturduğu kooperatifler, Modena çevresinde örgü, giyim ve fayans sektörlerinde, Bologna çevresinde ise, bisiklet ve ayakkabı sektörlerinde yaygındır. Aşağıdaki metinde bu işletmelerin nasıl çalıştığı anlatılmaktadır:

"Bologna'daki motosiklet fabrikasında yaklaşık yüz işçi çalışmaktadır ve günde ortalama 20 motosiklet üretilmektedir. Fabrikadaki işçilerin çoğunluğu, montajda görevlidir... Motor ve eksantrik mili dışındaki hemen tüm parçalar örneğin motosiklet gövdesi, benzin deposu, amortisörler, gidon, frenler ve hattı tekerlekler, fabrika dışında imal edilmektedir. Neredeyse motosikletlerin tümü fason üreticiler tarafından üretilmektedir."²⁶

"Emiliyano Modeli"nin bu dinamizmi, çoğunluğu eski fabrika işçisi olan enformel girişimcilerin hızla artmasına ve giderek de işgücü sıkıntısına yol açmıştır. Sonuçta da, formel ve enformel işletmelerde çalışan işçilerin ücret ve çalışma koşulları arasındaki uçurumlar kapanma eğilimine girmiştir.²⁷ Kuzey İtalya örneğini benzersiz kılan, kalifiye işçilerin küçük girişimci haline dönüşmesi değildir, zira buna başka birçok yerde de rastlanmaktadır. Bu örneği diğerlerinden ayıran temel farklılıklar, küçük işletmelerin eşit koşullarda büyük

Amerika Birleşik Devletleri'nde göçmen kitle ile enformellik arasındaki yakın ilişki, enformel ekonomideki hızlı büyümenin herhangi bir yapısal dönüşümün değil de, birkaç işverenin ağgözlülüğü ile "köşeyi dönme" umuduyla, çok sayıda göçmenin ABD'ye akın etmesinin bir sonucudur.

Son on yılda yapılan toplumsal araştırmalar, enformel ekonominin ulusal ekonominin marjinal değil, tam tersine ayrılmaz bir parçası olduğu görüşünü haklı olarak savunmaya yetecek kanıt sağlamıştır.

İtalya ve İspanya'da Enformel İstihdam Göstergeleri				
A. Emillyano - Romagna Bölgesi'nde sınıl İstihdam				
İşçi sayısı	Emillyano İtalya			
10'dan az	27.8 23.4			
50'den az	25.1 20.9			
250'den az	28.0 23.4			
500'den az	8.4 9.0			
500 ve daha fazla	10.7 23.3			
B. Emillyano - Romagna Bölgesi Sınıl Ürün İhracatının İtalya'nın Toplam İhracatındaki Payı				
Yıl	%			
1963	6.0			
1965	6.3			
1967	7.0			
1972	8.1			
1978	8.8			
1980	9.4			
C. İspanyol Ayakkabı Sanayii'nde İstihdam ve Üretim				
Yıl	Ücretli İşçiler	Üretim Değeri*	Ücretli İşçiler	Üretim Değeri*
1973	59,767	38,286	417,637	223,965
1975	56,365	46,484	409,992	277,274
1977	50,221	45,857	402,425	321,764
1979	46,942	42,950	355,624	295,020
Artış yüzdesi 1970-79	-21	+12	-15	+31

* Milyon peseta, 1973 yılı sabit fiyatlarıyla

Kaynaklar:
Sebasilano Brusco. 1982. "The Emilian Model: Productive Decentralization and Social Integration." Cambridge Journal of Economics, s. 168, 170.
Jospé-Antoni Ybarra. 1982. "Economía Subterránea: Reflexiones sobre la Crisis Económica en España." Economía Industrial 218, s.497.

firmalarla rekabet edebilmesini sağlayacak kaynaklara ulaşabilmesini sağlayan yerel yönetim desteği de dahil olmak üzere, başka yerde kolaylıkla bulunmayacak bir dizi koşuldur.

Ancak İtalya örneğinden bizim çıkaracağımız temel ders, göçmen işçi kullanımına başvurmadan da, oldukça büyük bir enformel ekonominin varlığını sürdürüleceğidir. Ev kadınları, çocuklar ve göçmen nüfus daha az beceri isteyen enformel işlerde çalışırken, daha iyi eğitim görmüş ve deneyimli işçiler hızla küçük yatırımcılara dönüşebilmektedir. Yabancı işçilerle enformel faaliyetler arasında doğrudan bir nedensellik ilişkisi bulunmadığı, İngiltere, Hollanda ve İspanya gibi diğer Batı Avrupa ülkelerinde yapılan çalışmalarda da doğrulanmıştır.²⁸

İtalya örneğinin yaratabileceği aşırı iyimserliği bir ölçüde dengelemek açısından İspanya deneyimine bakmak yararlı olabilir. 1975'lerden itibaren İspanyol sanayilerinin birçoğu, İtalya'dakine benzer bir desantralizasyon süreci yaşamıştır. Sonuçta bugün İspanya, yasal olarak var olmayan fabrikalarda üretilen milyonlarca dolar değerinde ayakkabı ve çeşitli ürün ih-

raç etmektedir.²⁹ Ybarra, Alicante çevresinde yoğunlaşan ayakkabı sektöründeki üretim ve istihdam rakamları ile bu sürecin gelişimini aydınlatmıştır. Tablo 2'nin alt bölümünde gösterilen bu veriler, kayıtlı işgücünün hızlı bir düşüş gösterdiği 1970'li yıllarda sanayi üretiminde büyük değer artışları olduğunu kanıtlamaktadır. Üretim sürecinde büyük çaplı bir teknolojik değişim olmadığı göz önüne alındığında, bu azalmanın üretimdeki enformelleşmenin derecesini yansıttığı söylenebilir.³⁰

Enformel işletmelerin neredeyse tipik özelliği olan kötü çalışma şartları bu örnekte de yaygın olarak karşımıza çıksa da, İspanyol sanayinin desantralizasyonu temelinde, Alicante örneğinde az da olsa rastladığımız göçmen işgücüne değil de, yerel işgücü kaynaklarının kullanımına dayanmaktadır. Ayakkabı sektöründe, üretimin küçük ve enformel işletmelere desantralizasyonuna paralel olarak kadın işgücü kullanımı da önemli ölçüde artmıştır.³¹

Avrupa'daki örnekler, yeraltı ekonomisinin esas olarak göçmen işgücü ile bağlantılı olduğu görüşü ile çelişmektedir. ABD'de bile bazı çalışmalarda, yerel işgücünün de

enformel faaliyetler içerisinde yer aldığına ilişkin kanıtlar bulunmaktadır. Kuşkusuz göçmen işçiler enformel faaliyetlere işgücü sağlayan kaynaklardan birisidir ve zor koşullarında çalışmaya hazır olmaları enformel işgücüne temel katkılarıdır. Ancak gelişmiş sanayi ülkelerinde enformel faaliyetlerin genişlemesinin ardında yatan nedenler, sadece yabancı işgücünün varlığı ile kısıtlı değildir.

Enformel ekonominin yapısı

Birbirinden son derece farklı eylem ve durumları bünyesinde barındıran enformel ekonomiyi, herhangi bir ekonomik mantık kurallarına indirgeyerek anlamak olanaklı değildir. Ancak gösterdiği tüm çeşitliliğe rağmen enformel faaliyetlerin ortak üç yönü, toplumsal dinamiklerle olan bağlantıları açısından özel önem taşımaktadır: (a) Enformel faaliyetlerin formel ekonomi ile sistematik bağlantıları; (b) enformel faaliyetlerde istihdam edilen emeğin kendine özgü nitelikleri; (c) devletin düzenlenmemiş sektöre karşı tavrı. Bu üç öğeyi sırayla inceleyelim:

(a) Birincisi, son on yılda yapılan toplumsal araştırmalar, enformel ekonominin ulusal ekonominin marjinal değil, tam tersine ayrılmaz bir parçası olduğu görüşünü haklı olarak savunmaya yetecek kanıt sağlamıştır.³² Düzenlenmemiş işletmelerin oluşturduğu uzmanlaşmış üretim ağları, daha büyük şirketleri, toplumsal denetim ile kurumsal kuralların dayattığı kısıtlamalardan kurtarmıştır. Birçok ülke ekonomisi, sınırları ve aralarındaki ilişkileri, toplumsal tepkilerin şiddetine ve hükümetlerin siyasi yönelimlerine göre önemli farklılıklar gösteren iki parçadan oluşmaktadır. Üstelik ekonominin bu iki düzeyinin, "tekelci sermaye" ve "rekabetçi sermaye" arasındaki geleneksel ayrımla uzaktan yakından ilgisi yoktur³³, çünkü büyük firmalar çoğu kez sert bir rekabet içinde yer almakta ve küçük işletmeler de, büyüklerin uzantısı olarak tekelci piyasalarda faaliyet gösterebilmektedir.³⁴ Bundan ötürü, bu ikisi farklı mantıklar üzerine kurulu ayrı sermaye biçimleri değil, farklı üretim tarzlarına dayanan farklı örgütlenme biçimleridir.

Formel ve enformel sektörler arasındaki temel ilişki biçimi, bir firmanın diğer firmalarla ya da yaygın bir kişiler ağıyla kurduğu fason üretim bağlantıdır.³⁵ Bu üretim ve dağıtım sistemi içinde araçlar temel bir rol oynar. Araçlar, anlaşmazlıkları çözümler, ekonominin değişen şartlarına göre miktar ve kaliteyi belirler ve toplumsallaşmış üretimin tek tek işçi-

lerin algılarında bulanıklaşmasını sağlayan ve kişiselleşmiş ilişkiler üzerine kurulu bir ideoloji yayarlar.

Örgütlenme açısından bakıldığında bu süreç, büyük şirketlerin daha önce bel bağladıkları katı hiyerarşileri esnekleştiren, desantralize üretim ve dağıtım ağlarının kurulması anlamına gelmektedir.³⁶ Gerçekte iç içe geçmiş iki süreç, bir arada işlemektedir: Büyük kuruluşların yarı özerk birimler halinde desantralize olması ve bu birimlerin olabildiğince çoğunun enformelleşmesi, böylelikle de, düzenlenmiş bir çevrede düzenlenmemiş faaliyetler yürütmenin sağladığı avantajlara, enformelleşmenin getirdiği esnekliklerin eklenmesi.

(b) Enformel faaliyetler içinde yer alan işgücü, benzer sayılabilecek özellikler göstermektedir. Daha düşük sosyal yardım ve ücret alan ya da formel ekonomidekinden daha kötü şartlar altında çalışan işçiler, bütün bunlara, enformel işgücü piyasasına girebilmelerinin önkoşulu olduğu için zorunlu olarak katlanmaktadır. Bu işçilerin sömürtye ve kötü çalışma koşullarına bu denli açık olmaları rastlantı değildir. Bu, şirket ya da araçların isteklerini zorla kabul ettirebilmelerini sağlayan toplumsal koşulların bir sonucudur. Bunun en belirgin örneği kaçak olarak çalıştırılan göçmen işçilerdir.³⁸ Ancak bu, bir tür toplumsal yara olarak adlandırabileceğimiz çok sayıda durumu da kapsar. Etnik azınlıklar, kadınlar ve gençler çoğu kez toplum içinde kötü muameleye tabi olduklarından, evde fason üretim, yarı zamanlı ya da geçici işlerde çalışmaya en uygun kesimlerdir.³⁹

Ancak enformel sektör işgücünü çoğunlukla bu kaynaklardan temin etse de, işçilerin kötü çalışma koşullarına, düşük ücrete razı olabilmelerini belirleyen koşulların tarihsel olduğunu da vurgulamalıyız. Sendikalaşma geleneğinin güçlü olduğu bir çelik fabrikasında çalışan deneyimli işçiler, yüksek derecede yapısal işsizlikle karşı karşıya kaldıklarında, ailelerini geçindirmenin tek yolunun bu olduğuna inanırlarsa, apartmanlarda kaçak olarak kapıcılık bile yapabilirler. Öte yandan tam tersine, Almanya'daki Türk işçileri örneğinde olduğu gibi, haklarını elde etmenin yollarını öğrendikten ve bir tür sınıf dayanışma bilinci elde ettikten sonra, otomobil işçileri sendikasının en militan kesimi haline de gelebilirler.⁴⁰ Enformel ekonomi, toplumsal mücadele, sınırlar boyunca gelişir; çoğu kez kendini savunmaktan aciz olanları bir bütün haline getirip kaynaştırır,

sorun çıkartmaya başlayanları dışlar, yatırımı olabilecek kaynak ve dirence sahip olanlara da destek verir.

(c) Çoğu durumda engellenmeye ve baskı altına alınmaya çalışıl-sa da, bir bütün olarak enformel faaliyetler, devletin hoşgörüsü altında gelişme eğilimindedir. Hükümetler, potansiyel toplumsal çelişkileri çözmenin ya da siyasi hakimiyet kurmanın bir aracı olarak enformel faaliyetleri hoşgörür ve hatta desteklerler.⁴¹ Üçüncü Dünya kentlerinde konut sorununun kolay yollardan "çözümünü" sağlayan gecekondulara gösterilen hoşgörü ve hatta destek buna bir örnek olarak verilebilir.⁴² Ayrıca, enformel sektörü, işsizliği azaltmanın ve ağır baskılar altında bulunan geleneksel ekonomilerini düze çıkartmanın bir yolu olarak gören Avrupa hükümetleri de benzer bir yaklaşım içindedir.⁴³ Daha önceleri toplumsal refah ve sendikalar arasında sıkışmış yerel ekonomilerini yeniden canlandırmanın bir yolu olarak göçmen kitlelerin yatırımı gücüne bel bağlayan New York gibi Amerikan kentlerinde de yaklaşım pek farklı değildir.⁴⁴ Özetlemek gerekirse enformel ekonomi, her zaman devlet denetimi dışında gelişen bir toplumsal olgu değildir. Tersine, hakim sınıfların, devletin desteğini de arkalarına alarak, ekonominin işleyişi üzerinde kurdukları yeni bir hakimiyet türüdür. Bu faaliyetler üzerinde kaybolan formel denetim ise, enformel faaliyetlerin ekonomiyi canlandırıcı gücü ve bu faaliyetleri kısa zamanda meşrulaştırabilme potansiyeli gibi etmenlerle telafi edilir.

Enformel ekonominin doğuşu

Enformel ekonomi son on yıl içinde çok farklı toplumsal koşullarda gelişme göstermiştir. Bu sürecin ortaya çıkışını incelemek, işlevlerine ve etkilerine bir ölçüde açıklık getirebilir. Elbette, enformelleşme sürecinin kesin nedenleri, ortaya çıktığı toplumlara özgüdür ve bunları anlamak ampirik araştırmanın sistemli çabalarının hedefi olmalıdır. Bununla birlikte, farklı toplumsal koşullarda geçerliği olabilecek hipotezler geliştirmek için de elde yeterince bilgi vardır.

Bu konudaki temel görüş, enformel ekonominin hızlı gelişiminin, 1970'lerin yapısal krizini izleyen ekonomik yeniden yapılanma sürecinin parçası olduğudur.⁴⁵ Yine de böyle bir önerme, hem çok sınırlı hem de çok geneldir. Çok sınırlıdır, çünkü halen, özellikle Üçüncü Dünya ülkelerinde ve İtalya gibi ülkelerde görülen bu süreçlerin çoğu, 1970'lerden önce de vardır. Çok geneldir, çünkü bu yeniden yapılanmanın ne kadar kesin oldu-

ğuna ya da sürecin belirli hedeflerinin ne olduğuna bir açıklık getirmez.

Literatürde sık sık sözü edilen ilk belirgin neden, örgütlü emeğin gücüne karşı hem şirketlerin hem de tek tek işçilerin gösterdiği tepkidir.⁴⁶ Bu açıdan bakıldığında işçi sendikaları, hem kapitalistlerin söylediklerini yapabilmeyen bir engeli hem de kendi çıkarlarını, sendikaların ulaşamadığı işçiler pahasına savunmaya hevesli kurumsal bir baskı grubu olarak görünür. Geçici işçiler ve işsizler ordusunun çevrelediği işçi aristokrasileri örneklerine hem Üçüncü Dünya ülkelerinde hem de gelişmiş ülkelerde çok sık rastlanır.⁴⁷ Bununla birlikte sendikaların gücüne başlıca muhalefet, tahmin edilebileceği gibi iş dünyasından gelir. Bu nedenle, 1969 "sıcak sonbaharının" işçi sendikalarına beklenmedik sosyal zaferler kazandırdığı İtalya'nın, enformel ekonominin en fazla geliştiği Avrupa ülkesi olması şaşırtıcı değildir. Bu başarıları kapitalist kârlarda ciddi bir düşüş izlemiştir. Bu durum ancak, işsizliğin büyük boyutlara ulaştığı ve kemerleri sıkma politikalarının izlendiği son on yıl içinde tersine çevrilmiştir. Örneğin Fiat, uluslararası alanda rekabet gücünü yeniden kazanabilmek amacıyla, ürünlerini daha ucuza mal edebilmek için bazı parçaların fason üretimini sağlamış ve kaynaklarını çeşitlendirmiş, böylelikle de kendi fabrikalarında üretimi önemli ölçüde düşürmüştür.⁴⁸

Sürecin tek nedeni olmamakla birlikte, enformelleşmenin ilk hedefinin, örgütlü işgücünün emek süreci üzerindeki kontrolünü sabote etmek olduğu görülmektedir. Burada, hızlı bir enformelleşmeye uğrayan lokantalara, hizmet sektörüne ve diğer hizmetlere, daha önceden sendikalaşmamış küçük işletmelerin hakim olduğuna dikkat çekmek gerekiyor.

Yeni ve düzenlenmemiş bu ekonomik dinamizmin ikinci nedeni, devletin hem vergiler hem de sosyal içerikli yasalarla ekonomiye müdahale etmesine gösterilen tepkidir. 1960'larda yürürlüğe konan sağlık ve çevre kontrolleri, sosyal refah devletinin koruması altında kazanılan sosyal haklar ve bunlar için gerekli vergiler, 1970'lerde dünya çapındaki ekonomik kriz döneminde özel kârlarla toplumsal yeniden dağıtım arasındaki çelişkinin keskinleşmesi üzerine yoğun eleştiriyi uğramıştır. Bürokratik devletin özgürlük yanlısı eleştirmenleri, vergilere karşı koyma ve devlet müdahalesine karşı başka başkaldırıları şeklinde kendini gösteren yeni bir bireycilik akımına zemin hazırlamıştır. Sosyal refah devletinin yükselişi, sonuçta, doğrudan doğruya şirketlerin devlet

Çoğu durumda engellenmeye ve baskı altına alınmaya çalışıl-sa da, bir bütün olarak enformel faaliyetler, devletin hoşgörüsü altında gelişme eğilimindedir. Hükümetler, potansiyel toplumsal çelişkileri çözmenin ya da siyasi hakimiyet kurmanın bir aracı olarak enformel faaliyetleri hoşgörür ve hatta desteklerler.

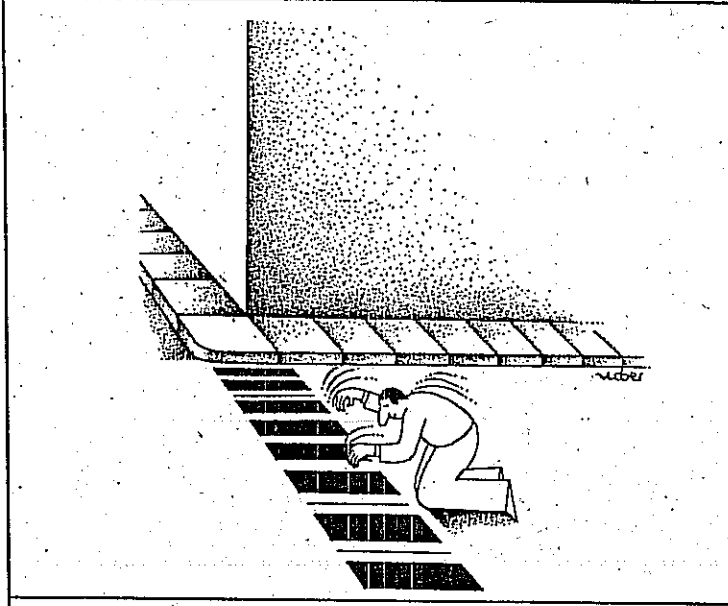

kontrolünden kaçmaya çalışmalarını körüklediği, dolaylı olarak da işçi sınıfının yeni işçi örgütlenmelerine karşı direnişini zayıflattığı için enformelleşme sürecinin hızlanmasına neden olmuştur.

Enformel sektörün yükselişinin, özellikle emek-yoğun endüstrileri etkileyen bir üçüncü nedeni, tüm ülkelerde uluslararası rekabetin yaptığı etkidir. Tek tek ülke ekonomilerinin uluslararası sistemle giderek artan oranlarda bütünleşme eğiliminde olmalarından ötürü, düşük işgücü maliyetlerinin farklı ülkelere ve bölgelere dağılması eğilimi söz konusudur. Elbise, ayakkabı gibi tüketim mallarının, daha ucuz olan Üçüncü Dünya ithal ürünleri ile rekabet edemeyen imalatçıları ya fabrikalarını kapatmak ya da kaçak çalışmak zorunda kalmaktadır.⁴⁹ Uluslararası rekabet, gelişmiş ülkelerdeki üreticileri etkilemekle kalmayıp, birbirleriyle rekabet edebilmek için işçi ücretlerini durmadan azaltan Üçüncü Dünya ülkelerindeki üreticileri de etkilemektedir.

Enformel ekonominin hızla büyümesinin dördüncü bir nedeni, daha önce devlet tarafından konulmuş standartlara çok fazla uyulmasını engelleyen sosyal ve ekonomik koşulların hüküm sürdüğü Üçüncü Dünya ülkelerinin birçoğunda görülmeye başlayan yeni endüstrileşme sürecidir. Örneğin Meksika, Amerikan kaçak endüstrilerinin ya da sınır bölgesindeki "çetelerin", benzer işler için Meksika işçi sendikalarının elde ettikleri sözleşmeleri hile yoluyla ele geçirmelerine karşı çıkacak olsa, bu endüstrileşme süreci, söz konusu bölgede faaliyetini durduracak ve hemen bir başka bölgeye kayacaktır.⁵⁰ Ya da başka bir örnek vermek gerekirse, Çin, bir bütün olarak ülke ekono-

misinde uygulanan kurallara tabi olmayan özel ekonomik bölgeler kurulmasına izin vermediği takdirde, yabancı şirketler hiçbir yatırım yapmayacak, Çin de peşinden koştuğu teknoloji transferi şansını kaybedecektir.⁵¹ Özetle, yeni endüstrileşmiş ülkeler, dünya ekonomisinin daha düzenli işleyen başka bölgeleri karşısında kendi ürünlerine bir ölçüde kadar avantaj sağlayabilmek için, rakipleriyle olduğu kadar kendi resmi yasaları ile de başa çıkmak amacıyla kendi kendilerini enformelleştirmektedirler.⁵²

Enformel sektörün gelişmesinde sonuncu ve en önemli neden, tüm dünyada 1970'lerin ortalarından bu yana uygulanmakta olan ekonomik istikrar politikaları ve ekonomik krizin toplumsal etkileridir.⁵³ Birçok ülkede milyonlarca insan son derece kötü yaşam koşullarına maruz kalmış; bu da onların bu sefaletten kurtulabilmek için bulabildikleri her çıkar yola razı olmaları sonucunu doğurmuştur. Bu kriz elbetteki atlatılacaktır, fakat şu anda tüm dünyada insanlar çalışma seferberliğine çıkmışlardır ve kendi gerçek durumlarına ve deneyimlerine uymasa da, kuraldışı ve örgütsüz işleri kabullenme durumunda kalmaktadırlar.⁵⁴ Ve bu yaşam kavgasında, daha esnek ve kendine özgü bir ekonomik faaliyet şekliyle tanışmaktadırlar. Bu ekonomi bir yandan eski, ilkel sömürü yöntemlerini canlandırırken, bir yandan da bireylerarası etkileşime daha fazla yer vermektedir. Bu faaliyetler küçük ölçekli oluşları ve yüz yüze ilişkilere dayanmaları gibi özellikleriyle, kriz koşullarında yaşamayı, ümitsiz durumdaki bürokrasilerden kurtulmayı beklemekten daha kullanılabilir bir deneyim haline getirmektedir.⁵⁵ Enformel ekonomi, hem bireysel

ekonomik fırsatın mucizesi hem de bireylerin kriz koşullarında var kalabilmelerinin bir yolu olmuştur.

Enformelleşme sürecinin ekonomik sonuçları

Buraya kadar tanıtmaya çalıştığımız sürecin dünya ekonomisi düzeyinde önemli sonuçları olmuştur. Enformelleşme süreci öncelikle desantralizasyona dayalı bir ekonomik örgütlenme modelinin oluşumuna büyük katkıda bulunmuştur.⁵⁶ Ulusal ölçekte dikey bir örgütlenmeye ve üretim ve yönetim işlevleri arasında katı bir ayırma dayanan büyük şirket türü örgütlenme modeli, artık akılcı endüstriyel işletme modeline doğru evrimleşme sürecinin son aşaması olarak görülmemektedir. Ekonomik faaliyetler ağı, firmalar ağı ve örgütlü işçi grupları, başarılı bir üretim ve dağıtım belirgin modeli olarak görülmüyor. Bu tür ağlarda yer alan firmalar hiçbir şekilde tümüyle enformel olmamakla birlikte, enformel ekonominin büyük ölçüde bu tür ağlara dayanma eğilimi vardır ve bu ağlar içerisinde yer alan işletmeler fason üretim bağlantıları yoluyla formel sektör kuruluşları ile ilişkiye geçmektedir. Farklı süreçler arasındaki bağlantıların yeni ekonominin özünde yer aldığı görülmüyor; sonuçta da çok uzunca süredir kalıcı gibi görünen, küçük işletmelerin genel ekonomik faaliyetler içindeki payının giderek düşmesi eğiliminin de tersine döndüğüne tanık oluyoruz.

Enformel ekonomi, temel önemde sahip bir diğer konuyla, esnek üretim kavramıyla da yakından bağlantılıdır. Piore ve Sabel, mevcut krizin, seri üretim süreçlerinin bir krizi olduğu ve bunun da ancak desantralizasyona dayalı yönetim teknikleri ve esnek üretim ile aşılabileceği görüşünü getirmişlerdir.⁵⁷ İsmarlama üretim, piyasaya uyum sağlayabilme ve hızla değişen iş koşullarına cevap verebilecek değişken bir örgüt yapısına sahip olma, başarılı yeni işletmelerin en belirgin özellikleri olarak görülmekte ve bu da genel ekonomik yapıya damgasını vurmaktadır. Enformel ekonominin esnek üretim kavramı ile bir tutulamayacağı burada bir kez daha açıkça görülmektedir. Enformel işletmelerin temel özelliklerinden biri farklı koşullara uyum sağlayabilme yetenekleridir. Bu özellikleriyle enformel işletmelerin büyümesi, esnek üretimin hakim üretim tarzı olarak yayılmasına da katkıda bulunmaktadır.

Yukarıda anlatılanlarla bağlantılı olarak, enformel işletmelerin, aracı olarak faaliyet gösteren diğer küçük işletmeler sayesinde dünya pazarlarında hızla yayılma potansiyeli küçümsenmemelidir. Bunun bir örneği, imalat sanayii ihrac-

Enformel sektörün gelişmesinde sonuncu ve en önemli neden, tüm dünyada 1970'lerin ortalarından bu yana uygulanmakta olan ekonomik istikrar politikaları ve ekonomik krizin toplumsal etkileridir.

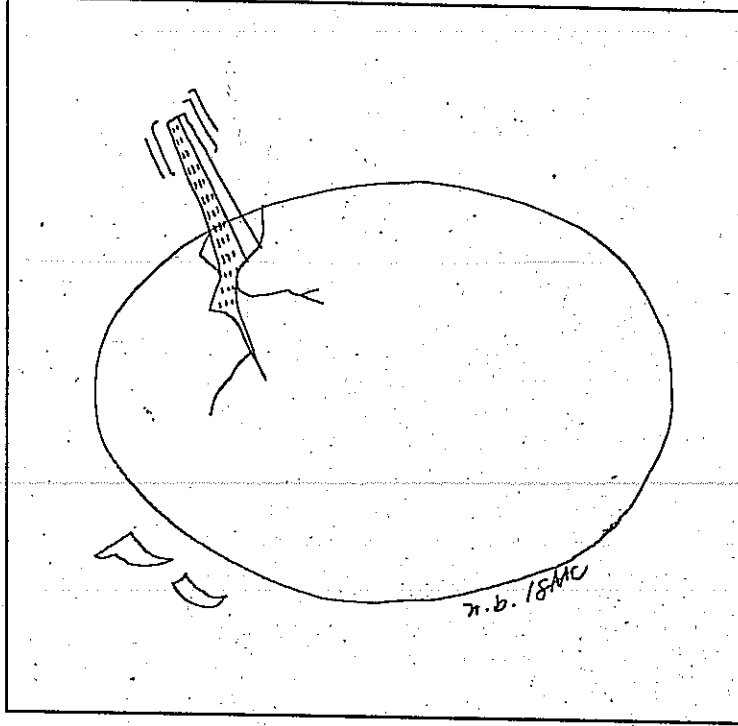

Norman B. Issac
(Filipinler)

ürünlerinin yüzde 75'ini ellinin altında işçi çalıştıran küçük işletmelerin ürettiği ve bu ürünlerin sayıları 14 bine ulaşan küçük ithalat-ihracat kuruluşları aracılığıyla dünya piyasalarında belli merkezlere ulaştırıldığı Hong Kong'tur.⁵⁸ Yeni ortaya çıkmakta olan endüstriyel yönetim modelinin temelini oluşturan esnek üretim ve desantralizasyon arayışlarının özünde enformel işletmeler yer almaktadır.

Enformel ekonominin verimlilik üzerinde gelişikili etkileri vardır. Bir yandan, geri üretim teknolojilerinin kullanımı nedeniyle enformel sektördeki işgücü verimliliği daha düşük olma eğilimindedir. Ayrıca enformel faaliyetlerin önemli bir bölümü, verimlilik artışlarının düşük olduğu hizmet sektöründe, özellikle de tüketici hizmetlerinde yoğunlaşmaktadır. Böylelikle enformel sektörün hızlı gelişimi, işgücü verimliliğini düşürmekte ve emek sürecinin tam otomasyonu ve rasyonalizasyonu eğilimini yavaşlatmaktadır. Ancak, öte yandan, enformel sektörde sermaye verimliliğinin, formel sektördeki benzer faaliyetlerden daha yüksek olduğuna ilişkin bazı kanıtlar vardır. Bunun temel nedeni, büyük ölçekli işletmelerin bürokratik yapısı karşısında genel işletme giderlerinin çok büyük ölçüde azaltılması ve sermayenin büyük bölümünün doğrudan, verimli yatırımlarda yoğunlaşmasıdır.⁵⁹ Böylelikle, her iki eğilim birbirini kolaylıkla dengeleyebilmekte ya da en azından, enformel faaliyetleri düşük verimlilikle özdeş tutan geleneksel görüşle hiç de bağdaşmayan bir dizi karmaşık kombinasyon ortaya çıkabilmektedir.

Enformelleşme sürecinin en bilinen etkisi, işgücü maliyetlerini önemli ölçüde azaltmasıdır. Yukarıda da görüldüğü gibi işgücü maliyetlerindeki bu azalma, enformel faaliyetlerin farklı koşullarda hızla gelişmesinin başlıca nedenidir. Ancak enformelleşmenin maliyetlerde düşüşe yol açan temel özelliğinin, ücretlerin mutlak düzeyinden, işçinin sosyal hakları ile ilgili olarak devlete yapılan ödemelerle sosyal yardımların oluşturduğu "dolaylı ücret"teki kesintilerden kaynaklandığı da vurgulanmalıdır. Enformel ekonomi, işgücü maliyetlerinin düşürülmesi ve işçilerin işe alınıp, işten çıkartılmaları konusunda devlet tarafından konulmuş kısıtlamaları kaldırarak, sermayenin kârına doğrudan katkıda bulunur. Bu da sonuçta, resmi kayıtlara geçmemekle ve çalışma istatistiklerine yansımamakla birlikte, emek kullanımının büyük ölçüde artmasına yol açar.

Böylelikle, şu anda elimizde bu hipotezi destekleyici ampirik verilerin bulunması da, enformelleşmenin

toplam talep üzerindeki etkisi çok farklı toplumsal koşullarda dahi olumlu yönde görünmektedir. Enformel faaliyetlerde çalışan tek tek işçilerin düşük kazançlarını telafi eden mekanizma, bu tür işlerin sayısındaki artışa paralel olarak hanehalkı gelirine katkıda bulunanların sayısındaki artış olsa gerektir. Büyük ihtimalle de sonuçta ortaya çıkan talep, oldukça düşük bir gelir esnekliğine sahip olacaktır; zira hanehalklarının çoğunluğu, gelirlerini neredeyse tümünü temel ihtiyaçlarını karşılamak için kullanmak zorunda kalacaklardır.

Bununla birlikte, enformel sektörün uzun vadede en ciddi etkisi, sosyal refah devletinin istikrarı ya da daha genel bir ifadeyle belirtmek gerekirse, devletin mali dengesi ile ilgilidir. Geçekten de enformelleşme sürecinin başlıca hedefi, hükümet tarafından konan sosyal yardımlardan ve vergilerden kaçmak olduğu için, enformel ekonomi yayıldıkça devletin gelir kaynakları daralma eğilimi gösterir. Ayrıca, sosyal güvenlik ya da diğer sosyal yardım kurumlarına gerekli katkıların ödenmemesi, devlet tarafından desteklenen bu hizmetlerden tümüyle yararlanılmadığı anlamına gelmez. Kuzeybatı Avrupa gibi oturmuş bir sosyal refah sistemine sahip ülkelerde sağlık ve beslenme gibi temel hizmetlerden yararlanma, geçmişteki katkılara olduğu kadar, ihtiyaca da dayanır. Öte yandan aileler kendi içlerinde öyle örgütlenirler ki, aile bireylerinden biri formel statüde çalışıp diğer aile bireylerinin de sosyal

yardımlardan yararlanmasını sağlarken, diğer bireyler enformel işlerde çalışabilir.

Üçüncü Dünya ülkelerinde devletin yeniden dağıtım politikaları çoğunlukla, formel ya da enformel olsun, nüfusun belli kesimlerinin pasifize edilmesine yönelik politik zorunluluktan kaynaklanır.⁶⁰ Enformelleşmenin yaygınlaşması ile birlikte, devletin düzenlenmiş ekonomiden topladığı gelir ile en genelde topluma sağlamak zorunda olduğu sosyal yardımlar ve hizmetler arasında giderek büyüyen bir uçurum oluşur. Bunun ardından da muhtemelen, bütçe krizi ve devletin himayesindeki sosyal refah programlarının sorgulanması gelir. Bu noktada yeni vergi ve iş yasalarının yürürlüğe konması bir çözüm gibi gözükse de, bir kez kurulmuş olan enformel faaliyetler ağı kendini her koşulda yeniden toparlayabilme özelliğine sahip olduğundan ötürü, bu çabaların başarıya erişmesi oldukça güçtür.

Bu durumda tek alternatif, devletin 19. yüzyıldaki "barışın bekçisi" rolüne geri dönmesi olabilir. Yukarıda da görüldüğü gibi, enformel sektörün çok farklı ortamlarda hızla gelişmesinin temel nedenlerinden biri, kısa vadede bu tür faaliyetleri kendisi açısından yararlı gören devletin gösterdiği hoşgörüdür.⁶¹ Bununla birlikte enformel faaliyetlerin desteklenmesi, devletin müdahale gücünü zayıflatır ve halk kitlelerinin uzun yıllar süren mücadelelerle elde ettiği sosyal hakların kaybedilmesi sonucunu doğurur.

Bununla birlikte, enformel sektörün uzun vadede en ciddi etkisi, sosyal refah devletinin istikrarı ya da daha genel bir ifadeyle belirtmek gerekirse, devletin mali dengesi ile ilgilidir.

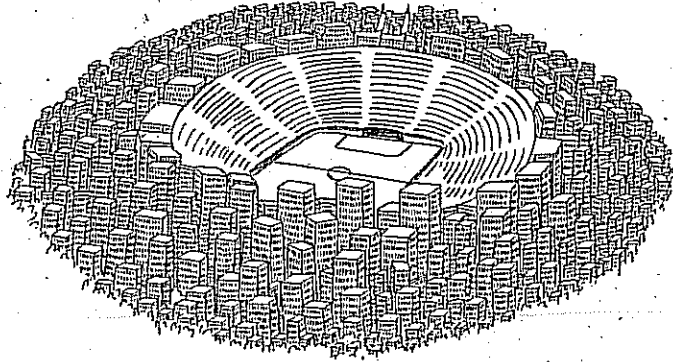

Özetlemek gerekirse, enformelliğin makro-ekonomik düzeyde birbirleriyle çelişen sonuçları vardır. Enformellik bir yandan esnekliği, üretimin desantralizasyonunu, ekonominin etkinliği ve sermaye verimliliğini artırır. İşgücü maliyetlerini düşürür ve bu da diğer etmenlerle birlikte, kâr oranlarının yükselmesine, yatırımların hızlanmasına ve emek kullanımının artmasına yol açar. Öte yandan enformelleşme, işçi ücretlerini ve hayat standartlarını düşürür, devletin mali krizini derinleştirir ve sosyal refah devletinin çöküşünü hızlandırır. Böylelikle de, tek tek işletmelerin enformel ekonomiden sağladığı yararlar ile, bir bütün olarak sistem açısından bakıldığında, ekonomik faaliyetlerin önemlice bir bölümünün denetlenmemesinin yarattığı dengesizlik arasında giderek büyüyen bir çelişki ortaya çıkar. Hızlı enformelleşme sürecinin derinleştiği krizler, ortaya çıkan olumsuz sonuçları düzenleyecek yeni bir toplumsal uzlaşmaya varılmasını zorunlu kılmaktadır. Ancak bu tür düzenlemelerden kaçmak, enformel ekonominin hem temeli ve hem de, son analizde, varlık nedenidir.

Enformelleşmenin toplumsal sonuçları

Enformel ekonominin yayılmasının, hem gelişmiş hem de az gelişmiş ülkelerde, toplumun yapısı ve dinamiği üzerinde derin etkileri vardır. Ancak bu etkiler, klasik sosyolojinin dualist yaklaşımına uymaz. Formel ve enformel ekonomiler arasında kesin bir ayrılık yoktur; tersine, bir dizi karmaşık etkileşim söz konusudur. Gerçekte, enformel ekonomide yer alan kişi ya da hanehalklarının çoğu, aynı zamanda formel sektörün de toplumsal ve ekonomik aktörleridir.⁶² Dolayısıyla, "marjinal toplum" kavramının, hem gelişmiş ülkeler-

de hem de Üçüncü Dünya ülkelerinde enformel ekonomi ile bağlantılı, bağımsız bir sosyo-kültürel olgu olduğu iddiasını kabul etmiyoruz.⁶³ Eldeki bulgular tersine, ekonomik birimler, bireyler ve faaliyetlerin oldukça güçlü bir biçimde iç içe geçtiğini göstermektedir. Dolayısıyla da, kurumsallaşmanın (yani, ekonominin devlet organları tarafından düzenlenmesi) şekli ve düzeyi farklılık gösterse de, bir tür toplumsal ve ekonomik birlik söz konusudur.

Enformel ekonomi kendi başına varlığı olan bir toplum yaratmasa da, oldukça önemli etkilere yol açar. Bu etkilerin birincisi, toplu pazarlık, toplumsal örgütlenme ve politik nüfuz gibi hemen her alanda örgütlü işgücünün sahip olduğu toplumsal gücün baltalanmasıdır. Kaçak ve korunmasız işçi çalıştırılması; küçük ölçekli üretim birimlerinin yerini alan üretim ağları; fabrikalardansa evlerde fason üretim; istikrarsız üretim ilişkileri; işgücü ve sermaye arasında birden çok aracı; işgücünün yaş, cinsiyet ve etnik kökene göre ayrışması; işlerin yasal denetimsizliğe sıkı sıkıya bağlı olması gibi etmenlerin tümü, yukarıda da belirtildiği gibi, emek sürecinin desantralizasyonuna ve işçi hareketinin örgütlü bir güç olarak ortaya çıkmasına olanak veren maddi koşulların tersine dönmesine neden olmaktadır.

Bundan başka, işçi hareketinin formel ekonominin hâli kendi kontrolü altında bulunan alanlarında savunmaya yönelik bir tutum içine girmesi, sendikali işçilerle işgücü piyasasına yeni giren ve sendikaların etkisi altında bulunmayan ve hatta sendikaların gücüne karşı olan kesim arasındaki ideolojik uçurumu daha da keskinleştirir.⁶⁴ Kapitalist toplumların yapısında oynadığı temel rol göz önüne alındığında, örgütlü işgücünün hız-

la derinleşen krizi, enformel sektörün büyümesinin görünürdeki toplumsal sonuçlarının belki de en önemlisidir.

Aynı şekilde, sosyal refah devletinin, enformel ekonominin de derinleştiği krizi, mevcut politik düzenin meşruiyet temellerinden birini kesinlikle baltalamaktadır.⁶⁵ Eğer devlet düzenleyici ve koruyucu rolünü terk eder ve memurlar ile örgütlü emeğin küçük bir kesiminin tekelinde, bağımsız bir bürokrasiye dönüşürse, birçok toplumda yaygın toplumsal kökleri bulunan ve geniş yankı yapan devlet aleyhtarı bir ideolojiye de zemin hazırlamış olur. Politikada çabuk sonuç almak ve kısa vadede gelişme kaydetmek uğruna devlet yöneticileri ekonominin enformelleşmesine rıza gösterdikçe, yönetimden sorumlu oldukları kurumların uzun vadede varlığını sürdürmesinden ödün vermiş olurlar. Enformelleşme mantığı tüm toplumda geçerli hale geldikçe, kurumsal düzenlemelerin ve ikinci türde toplumsal dayanışmanın yerini, birincil türde, ağ tabanlı toplumsal ilişkiler alacaktır.

Birincil türde toplumsal gruplaşmalar arasındaki uyumsuzluklar, akılcı yollardan değil de, çoğunlukla kaba kuvvete dayanarak çözümlenmektedir. Bu kıyamet senaryosu, geleceğe ilişkin bir öngörü olmanın ötesinde, devletin çöküşünü eşliğinde olduğu Üçüncü Dünya ülkelerinin yaşamakta olduğu durumu yansıtmaktadır. Devletsiz bir dünya ekonomisine ve kurumsuz bir iş ekonomisine doğru bu çifte eğilim, ulusal devletin mali gücünün ve politik meşruiyetini baltalamaktadır. Bu süreci ise ancak yeni bir uluslararası ekonomik düzen ve her bir toplumun içinde varılacak yeni bir toplumsal uzlaşma durdurabilir. Bu gerçekleşinceye kadar da enformel ekonomi, çoğu kez hiç de hoş sayılmayacak sonuçlarla mevcut düzeni baltalama-ya devam edecektir.

Enformelleşmenin üçüncü önemli toplumsal sonucu, çalışma şartlarının ve dolayısıyla da toplumsal şartların giderek çeşitlenmesine yol açmasıdır. İşgücünün normal toplumsal şartı olarak sanayi proletaryası, giderek ufalır. Bunun yerine de, heterojenlik bir istisna olmaktan çıkar, kural haline gelir.⁶⁶ Dolayısıyla enformel ekonomi ne denli yaygınlaşsın, toplumun sınıf yapısı o denli belirsizleşir ve istikrarlı, düzeyli üretim ilişkilerinin yerini, yatay faaliyet ağları alır. Elbetteki sömürülenler ve sömürülenler, baskıcı iş ilişkileri ve itaatkâr çalışma hâli mevcuttur. Bununla birlikte, üretim yapısal mantığı ile ürüne el konması ve bu süreçlerin gerçek örgütlenme biçimleri arasında aracılık eden bir

Tek tek işletmelerin enformel ekonomiden sağladığı yararlar ile, bir bütün olarak sistem açısından bakıldığında, ekonomik faaliyetlerin önemlice bir bölümünün denetlenmemesinin yarattığı dengesizlik arasında giderek büyüyen bir çelişki ortaya çıkar.

Enformel faaliyetlerde yer almak eğilimi gösteren kadınlar, göçmen işçiler, etnik azınlıklar ve gençler gibi grupların tipik özellikleri de, çalışma koşullarının giderek çeşitlenmesi sürecine katkıda bulunur.

sürü unsur vardır. Çalışma koşullarındaki çeşitlenme o düzeye varmıştır ki, iş deneyimleri ile sınıf konumları artık birbirine denk düşmemektedir. Dolayısıyla da, teslim aldığı işi büyük bir mağazaya teslim eden aracı bir "aile dostu" için evinde dikmiş diken bir kadını, toplumsal olarak elbise fabrikasında çalışan bir kadın işçiyle bir tutmak mümkün olmadığı gibi, bu kadın işçinin de kendisini bir işçiyle bir tutmasını beklemek mümkün değildir.

Genel bir ifadeyle belirtmek gerekirse, enformel faaliyetlerde yer almak eğilimi gösteren kadınlar, göçmen işçiler, etnik azınlıklar ve gençler gibi grupların tipik özellikleri de, çalışma koşullarının giderek çeşitlenmesi sürecine katkıda bulunur. Bu anlamda enformelleşme süreci, toplumsal sınıflarla bağlantılı olanlardan çok farklı türde toplumsal gruplaşmaları destekler. Örneğin göçmen topluluklar, belirli piyasalarda faaliyet göstermek ve çoğunlukla da, kendin belirli mekanlarında yaşama ve çalışma işlevlerini birleştirmek eğilimindedir. Vâsıfsız kadın işçiler ise, erkeklerin hakim olduğu işçi sendikalarınınkinden çok farklı bir çalışma kültürü geliştirmeye yatkın olurlar. Gençler de, çoğu kez kendi anne babalarının oluşturduğu kurumlara karşı bireysel özerkliği savunan bir ideoloji ile enformel işgücü piyasasına girerler.

Enformel faaliyetlerin genişlemesi, cinsiyet, etnik köken ve yaş gibi unsurlar esasında ayrışan emek piyasaları ile birleştiğinde, toplumsal sınıf yapısında köklü değişikliklere yol açar. Bu elbetteki, enformelleşmenin sınıfsız bir topluma doğru yönelmek olduğu ve yeni toplumsal aktörlerin ortaya çıkmayacağı anlamına da gelmez. Yine eski ve yeni bütün sınıflar, yapılarından çok verdikleri münadele ile tanımlanmaya devam edecek ve toplumsal aktörler de, sınıfların emek sürecindeki konumlarından, toplumsal projelerine sesleneceklerdir. Enformel ekonominin gelişmesi ölçüsünde, toplum ve ekonomi, özerk toplumsal eylem alanları haline gelecektir.

Sonuç: Enformelliğin değişen sınırları

Enformel ekonominin kökeninde, tek tek faaliyetlerin kendilerine özgü özellikleri değil de, devlet müdahalesinin kendisi yattığı için, enformel ekonominin sınırları farklı bağlam ve tarihi koşullarda büyük farklılıklar gösterecektir. Bununla birlikte, 1970'li yılların ortalarında başlayan yapısal krizi izleyen dünya ölçeğindeki ekonomik yeniden yapılanma süreci, enformel faaliyetlerin hızla yayılmasına ve birçok toplumun sınıf

haritasının yeniden çizilmesine yol açmıştır. Geleneksel gelişme teorilerinin kalkıcı olduğunu iddia ettikleri eğilime ters düşen, yeni bir eğilimin ortaya çıkışına mı tanık oluyoruz? Bu yeni eğilimi besleyen güçler yukarıda, enformelleşmenin nedenleri altında, ana hatlarıyla verilmiştir. Özellikle, artan kârlılığın sermaye açısından çekiciliği ve devletin, emek piyasasının genişlemesinden ve politik meşruiyetten sağladığı yararlar, bu sürecin ileride de devam etmesi yönünde güçlü bir eğilim oluşturmaktadır. Ama tüm hikaye de burada bitmiyor. Teknik açıdan bakıldığında, geçici örgütlenme ve rastgele istihdam yöntemlerinin yuratabileceği tehlikelere karşı korunması gereken, bundan ötürü de, uzun vadeli planlanmış yatırım ve istikrar gerektiren çok sayıda üretim ve dağıtım süreci vardır. Daha da önemlisi, enformelleşmenin tüm topluma hakim olmasına direnen temel önemde toplumsal güçler de vardır. Resmi bürokrasiler ve işçi sendikaları gibi güçlü toplumsal gruplar, tüm bu uygulamaların kendi nüfuz alanlarına tecavüz etmesine ve dolayısıyla da sahip oldukları ayrıcalıkların ellerinden alınmasına sessiz kalmayacaklardır. Ayrıca yeni işçi kuşakları da, sürükleyici göçmü kendilerinin oluşturduğu bu vahşi ekonomiye bir tür denetim getirebilmek amacıyla harekete geçeceklerdir. Ve nihayet, enformelleşmenin getirdiği ekonomik dinamizmin diğer yüzü olan toplumsal düzeni yıkıcı etkilerine ilişkin bir bilinç geliştirdiğinde devlet, gem vurulmuş sermayenin tek yanlı mantığına kendiliğinden tepki gösterecektir.

Dolayısıyla enformel ekonominin kesin sınırlarını, sermaye ve emek arasındaki değişken çelişkileri de kapsayan, ancak sadece bununla kısıtlı kalmayan toplumsal mücadelelerin ve politik pazarlıkların dinamiği çizecektir. Enformel ekonominin gündeme getirdiği temel soru, gem vurulmuş sermaye ile birincil türden toplumsal ağlar arasındaki ilişkileri esas alan yeni bir toplumun sağlayacağı yararlar ile yasal sınırlar dışında faaliyet gösteren işçi ve mülteçebhisleri yeni bir toplumsal uzlaşma çerçevesinde kaynaştırarak sermayenin mantığını denetim altına alan kamu kuruluşlarının yer aldığı bir toplumun sağlayacağı yararlar arasında yapılacak tercihte yatmaktadır.

Bu mücadelenin nasıl sonuçlanacağı bilinmese de, dikey, aşırı merkezileşmiş ve montaj hattına dayalı üretim modeline geri döndürmeyeceği de kesindir. 1970'lerin yapısal krizi, hem şirketleri hem de kamu kuruluşlarını, işlerin artık eskisi gibi yürümediğine ve o vakte değin yürürlükte bulunan ekonomik örgütlenme modeline alternatif aramanın vakti geldiğine inandırmıştır. Üretim tesislerinin daha düşük ücretle çalışan işçilerin bulunduğu bölgelere taşınması ve üretim sürecinin işçilere daha geniş özerklik tanıyacak şekilde yeniden düzenlenmesi gibi alternatifler yanında, enformelleşme söz konusu olabilecek alternatiflerden sadece biridir. Ancak Üçüncü Dünya ülkelerinde çok sayıda yeni işçinin enformel faaliyetlere akan etmesi ve bu tür uygulamaların gelişmiş ülkelerde de hızla yayılması, desantralizasyon sürecinin kalkıcı olduğuna bizleri inandırabilirdi ve asıl sorunun ise, bu tür faaliyetlerin, herhangi bir kontrol olmadan mı, yoksa belli bir düzenlemeye bağlandıktan sonra mı sürdürülmesi olduğunu anlamamızı sağlamaktadır.

İyi bilinen bir sözünde Marx, tarihin bir tekerleğinden ibaret olduğunu ve ikinci kez tekrarlanan olayların, birincinin beceriksiz birer taklidi olduğunu belirtir. Gerçekten

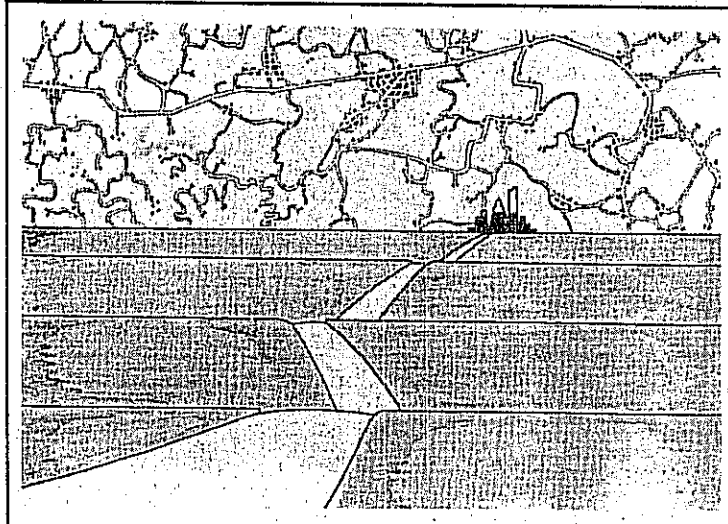

Claudio Mellana
(İtalya)

Gerçekten de birçok bilim adamının kesinkes ortadan kalktığına inandığı parça başı iş, evde fason üretim, geçici işçi çalıştırılması gibi enformel uygulamaların tekrar gündeme gelmiş olması bir anlamda karamizah'tır.

de birçok bilim adamının kesinkes ortadan kalktığına inandığı parça başı iş, evde fason üretim, geçici işçi çalıştırılması gibi enformel uygulamaların tekrar gündeme gelmiş olması bir anlamda karamizah'tır. Ancak gerçek hayatta, milyonlarca insanın hayatını, birçok ülkenin de geleceğini bağladığı enformel ekonominin ise şakaya gelir bir yanı yoktur. □

NOTLAR

1. Bkz. The Urban Informal Sector: Recent Trends in Research and Theory. Toplantı Bildirileri, Baltimore: The Johns Hopkins University, Sosyoloji Bölümü, 1984 mimeo.
2. A. Portes ve J. Walton, Labor, Class, and the International System, New York: Academic Press, 1983, 3. bölüm; N. Redclift ve E. Mingione (ed.), Beyond Employment Londra: Basil Blackwell, 1985.
3. Bkz. H. Lopez Castañón, "El Papel del Sector Informal: La Experiencia Colombiana," Sayfa 139-159. The Urban Informal Sector içinde, a.g.e.; P.R. Souza, A Determinacao dos Salarios e da Emprego nas Economias Atrasadas, Doktora tezi, Felsefe ve Beşeri Bilimler Enstitüsü, State University of Campinas, Brasil, 1980; L.Ferns L. Berud ve E. Sela, Analysis of the Irregular Economy: Cash-Flow in the Informal Sector, Detroit: University of Michigan-Wayne State University, Çalışma ve Endüstriyel İlişkiler Enstitüsü 1978; S.Henry, The Hidden Economy, Londra: Martin Robertson, 1978.
4. J.I. Gersluny, After Industrial Society? The Emerging Self-Service Economy, Atlantic Highlands New Jersey: Humanities Press, 1978; Beverly Lozano, High Technology, Cottage Industry, Doktora tezi, University of California-Davis, Sosyoloji Bölümü, 1985.
5. D. Bawly, The Subterranean Economy, New York: McGraw Hill, 1982.
6. E. Mingione, "Informalization, Restructuring and the Survival Strategies of the Working Class", International Journal of Urban and Regional Research 7 (1983): 311-339.
7. V. Tanzi, The Underground Economy in the U.S. and Abroad, Lexington, Mass.: D.C. Heath, 1982.
8. A. Portes, "Latin American Class Structures: Their Composition and Change During the Last Decades", Latin American Research Review 20 (1985): 7-39.
9. C. Birbeck, "Self-Employed Proletarians in an Informal Factory: The Case of Call's Garbage Dump", World Development 6 (1978): 1173-1185.
10. Bu bölüm henüz yayınlanmamış bir makalenin önceki taslaklarını esas almaktadır: Bkz. A. Portes ve S. Sassen-Koob, "Making It Underground: Comparative Material on the Urban Informal Sector in Western Market Economies", American Journal of Sociology (forthcoming).
11. A.g.e.; ayrıca bkz. A. Portes ve L. Benton, "Industrial Development and Labor Absorption", Population and Development Review 10 (1984): 589-611; PREALC, Dinamic del Subempleo en America Latina, Santiago de Chile: Uluslararası Çalışma Örgütü 1981.
12. Bkz. M. Granovetter, "Small is Beautiful: Labor Markets and Establishment Size", American Sociological Review 49 (1985): 323-334.
13. R. Edwards, Contested Terrain, The Transformation of the Workplace in the Twentieth Century, New York: Basic Books, 1979, S. 35.
14. P.M. Gutmann, "Statistical Illusions, Mishken Policies", Challenge 22 (1979): 14-17.
15. T. Spitznagel, "Estimating the Size of the Underground Economy in New York City", Regional Economic Digest 1 (1981).
16. E.L. Feige, "How Big is the Irregular Economy?" Challenge 22 (1979): 5-13.

17. V. Tanzi, The Underground Economy, a.g.e. Ayrıca Tanzi, "The Hidden Economy, a Cause of Increasing Concern", FMI Bulletin 9 (1980): 34-37.
18. New York Eyaleti Çalışma Dairesi, "Study of State-Federal Employment Standards for Industrial Homeworkers in New York City", Albany: Çalışma Standartları Bölümü 1982a; New York Eyaleti Çalışma Dairesi, Report to the Governor and the Legislature on the Garment Manufacturing Industry and Industrial Homework, Albany: New York Eyaleti 1982b; New Jersey Çalışma Dairesi, "Study of Industrial Homework, Trenton, NJ: Ücretliler ve Yevmiyeliler Bürosu, İşyeri Standartları Dairesi 1982; New York Eyaleti Maliye ve Vergi Dairesi, "The Fast Force on the Underground Economy: Preliminary Report, Albany: New York Eyaleti, 1982; Abeles, Schwartz, Huckel ve Silverblatt, Inc., The Chinatown Garment Industry Study, New York Spor Giyim Derneğine sunulan rapor, 1983; S.Sassen-Koob, "Growth and Informalization at the Core: The Case of New York City", s. 492-518 The Urban Informal Sector içinde a.g.e.
19. S.Sassen-Koob ve S.Grover, "Unregistered Work in the New York Metropolitan Area", Araştırma Raporu, Columbia University, Graduate School of Architecture and Planning, 1985.
20. S. Sassen-Koob, "Immigrant and Minority Workers in the Organization of the Labor Process", Journal of Ethnic Studies 8 (1981): 1-34; Waldinger, "Immigration and Industrial Change...", a.g.e.
21. A. Stepick, "The Haitian Informal Sector in Miami", s. 384-434 in The Urban Informal Sector içinde, a.g.e.
22. A. Portes ve A. Stepick, "Unwelcome Immigrants: The Labor Market Experiences of 1980 (Mariel) Cuban and Haitian Refugees in South Florida", American Sociological Review 50 (1985): 493-514.
23. A.g.e.; Stepick
24. B. Lozano, High Technology... a.g.e.; S.Green, "Silicon Valley's Women Workers", s.273-331 in J. Nash ve M.P. Fernandez-Kelly (ed.), Women, Men and the International Division of Labor, Albany: SUNY Press, 1983; M.P. Fernandez-Kelly ve A. Garcia, "Advanced Technology, Regional Development, and Women's Employment in Southern California", Araştırma Raporu, Center for U.S. Mexico Studies, University of California - San Diego, 1985.
25. E. Mingione, "Social Reproduction of the Surplus Labor Force: The Case of South Italy", s. 14-54 N. Redclift ve E. Mingione (der) Beyond Employment içinde Londra: Basil Blackwell, 1985.
26. S.Brusco, "The 'Emilian' Model: Productive Decentralization and Social Integration" Cambridge Journal of Economics (1982): 172.
27. A.g.e. C.Sabel, The Division of Labor in Industry, Cambridge: Cambridge University Press, 1982; A.Saba, L'Industria Sommersa, Padova: Marsilio, 1980.
28. R. Pahl ve J.H. Dennett, "Industry and Employment in the Isle of Sheppey", IWS Araştırma Raporu, University of Kent at Canterbury, 1981.
29. L. Benton, "The Informalization of Spanish Industry: The Role of Unregulated Labor in Industrial Development", Araştırma Raporu, Antropoloji Bölümü, John Hopkins University, 1986; E. Sanchis ve J. Pico, "La Economía Sumergida: El Estado de la Cuestión en España, Sociología del Trabajo 9 (1983): 65-94.
30. J. Ybarra, "Economía Subterránea: Reflexiones sobre la Crisis Económica en España" Economía Industrial 218 (1982): 33-46.
31. A.g.e. Benton
32. E.L. Feige, "How Big...", a.g.e.; N. Garcia, "Growing Labour Absorption with Persistent Underemployment", CEPAL Review 18 (1982): 45-64; J.I. Gersluny, "The Informal Economy: Its Role in Industrial Society", Futures 11 (1979): 3-15.
33. David H. Gordon (ed.), Theories of Poverty and Underemployment, Lexington, Mass.: D.C. Heath, 1972.

34. G. Hamilton ve N. Woolsey-Biggart, Market, Culture and Authority: A Comparative Analysis of Management and Organization in the Far East, School of Business Administration, University of California at Davis, 1986, inmece; H.Schmitz, "Growth Constraints on Small-Scale Manufacturing in Developing Countries: A Critical Review, World Development 10 (1982); M.Teitz ve A. Markusen, Small Business: A World of Turbulence, Berkeley: I.U.R.D. Araştırma Raporu, University of California, 1983; Marisa Gerbi Selhi, Ficcione e medie imprese di fronte alle esportazioni, Milan: Franco Angeli, 1982.
35. C. Simon ve W. Witte, Beating the System: The Underground Economy, Boston: Auburn House Publishing Co., 1982; V. Sit, Small-Scale Industry in a Laissez-Faire Economy, Hong Kong: University of Hong Kong, Centre of Asian Studies, 1979; Enrique Sanchis, El Trabajo a Domicilio en el País Valenciano, Madrid: Ministerio de Cultural, 1984.
36. Michel J. Poire ve Charles F. Sabel, The Second Industrial Divide, New York: Basic Books, 1984.
37. Suskita Sassen - Koob, "The New Labor Demand in Global Cities", s. 139-171 in M. Smith (der.), Cities in Transformation, Beverly Hills, CA: Sage, 1984.
38. A. Portes ve R.L. Bach, Latin Journey, Berkeley: University of California Press, 1985, Ch. 7.
39. M.P. Fernandez - Kelly, For We Are Sold: Women and Industry in Mexico's Frontier, Albany, NY: State University of New York Press, 1983.
40. S.Castells ve G. Kosack, Immigrant Workers and Class Structure, Oxford: Oxford University Press, 1973.
41. R. Bano, Lo social y lo politica, Santiago de Chile: FLACSO, 1985; A. Saba, L'Industria Sommersa, a.g.e. C. Sabel, The Division of Labor, a.g.e.
42. D. Collier, Squatters and Oil-garchs, Baltimore: Johns Hopkins University Press, 1976; M. Castells, Multinational Capital, National States, and Local Communities, Berkeley: University of California, I.U.R.D. Araştırma Raporu, 1980.
43. C. Gerry, "How Important a Factor Will the Urban Informal Sector Be in the U.K.'s Crisis Management Strategy?", s. 225-240 The Urban Informal Sector, a.g.e.
44. John Mollenkopf, The Post-Industrial Transformation of the Political Order in New York City, City University of New York, Graduate Center, Department of Political Science, 1984; New York Eyaleti Maliye ve Vergi Dairesi, The Task Force on the Underground Economy, a.g.e.
45. Bkz. J. O'Connor, Accumulation Crisis, Oxford: Basil Blackwell, 1984; M. Castells, The Economic Crisis and American Society, Princeton, NJ: Princeton University Press, 1980.
46. G. Pinaro ve E. Pugliese, "Informalization and Social Resistance: The Case of Naples", Sp. 228-247, N. Redclift ve E. Mingione (der.), Beyond Employment içinde a.g.e.; AFL-CIO, Industrial Union Department, Deindustrialization and the Two-Tier Society, Washington, DC: AFL-CIO, 1984.
47. Lisa Peattie, "Anthropological Perspectives on the Concepts of Dualism, the Informal Sector, and Marginality in Developing Urban Economies", International Regional Science Review 5 (1980): 1-31; N. Redclift ve E. Mingione (der.), Beyond Employment içinde a.g.e.; E. Sanchis ve J. Pico, "La economía Sumergida...", a.g.e.
48. S. Brusco, "The Emilian Model" a.g.e.; C. Sabel, The Division of Labor, a.g.e.
49. R. Waldinger, "Immigration and Industrial Change...", a.g.e.; J. Ybarra, "Economía Subterránea...", a.g.e.
50. N. Hansen, "The Border Economy, Austin: University of Texas Press, 1981; S. Weintraub, Free Trade Between Mexico and the United States?, Washington, DC: The Brookings Institute, 1983.
51. K.Y. Wong (der), Shenzhen Special Economic Zone: China's Experiment in Modernization, Hong Kong: Hong Kong Geographical Association, 1982.

52. John Browell, *Industrialization in the Global Periphery: The Significance of the Newly Industrializing Countries*, Adelaide: Flinders University of South Australia, School of Social Sciences, 1985.
53. R. Boyer ve W. Mistral, *La Crise*, Paris: CEDREMAP, 1983.
54. D. Mussey ve R. Meegun, *The Anatomy of Wob Loss*, Londra: Methuen, 1982; Guy Standing, "Mending Labour Flexibility with Security: An Answer to British Unemployment?" *International Labour Review* 125 (1986): 87-106.
55. R.E. Palil, *Divisions of Labour*, Oxford: Basil Blackwell, 1984.
56. Dkz. *Business Week*, 7 Nisan 1986; Oliver E. Williamson, *The Economic Institutions of Capitalism*, New York: The Free Press, 1985.
57. M. Pjore ve C. Sabel, *The Second Industrial Divide*, a.g.e.
58. M. Castells, *The Shell-Kip-Mei Syndrome*, Hong Kong: University of Hong Kong, Center for Urban Studies and Planning, 1986.
59. Ph. Li, "Industrial Linkage of Small and Medium Garment Manufacturing Establishment in Urban Hong Kong", *Hong Kong Geographical Association Bulletin* (1981): 53-58; E. Sanchis, *El Trabajo a Domicilio...*, a.g.e.
60. S.Prates, "El trabajo informal o las relaciones contradictorias entre la reproducción la producción y el Estado", s. 520-587 *The Urban Informal Sector* içinde a.g.e.
61. E. Faletto, *Estado y Burocracia en el Tema de Estilos Alternativos*, Santiago de Chile: CEPAL, 1984, mimeo.
62. M. Lanzetta de Pardo ve G. Murillo, "La articulación entre el sector formal de las economía. Un estudio empirico de la pequeña empresa en Bogotá", s. 609-644 *The Urban Informal Sector*, a.g.e.; Secretaría General de Planificación, *Ministerio de Economía, Condiciones de Vida y Trabajo en España en el Otoño de 1985*, Madrid: Ministerio de Economía, 1986.
63. Bu temay: W. Perlman tanıtıncı. Blz. *The Myth of Marginality*, Berkeley: University of California Press, 1986.
64. F. Murray, "The Decentralization of Production - The Decline of the Mass-Collective Worker?", *Capital and Class* (1983): 74-99.
65. I. Gough, *The Political Economy of the Welfare State*, Londra: MacMillan, 1979.
66. D. Gordon, *Segmented Work, Divided Workers: The Historical Transformation in the United States*, Cambridge: Cambridge University Press, 1982.

Enformelliğin Politika Sonuçları*

Alejandro PORTES, Manuel CASTELLS ve Lauren A. BENTON

Çevirenler: Cihan BALKAN - Oğuz IŞIK

Enformelleşme sürecinin değişen geometrisi Enformelleşme sürecinin farklı ortamlarda ortaya çıkış biçimleri, kendinden emin araştırmacıyı bile iddialı önermelerde bulunmaktan yıldıracak bir çeşitlilik gösterir. Her çalışmanın bir önceki ile çelişen, üstelik bir sonraki çalışmayla sorgulanacak sonuçlar ürettiği bile söylenebilir. Ancak tüm bu farklılıkların ötesinde, bütün ciddi çalışmaların ışık tuttuğu ortak toplumsal ve ekonomik bir öz olduğu da açıkça ortadadır. Ampirik çalışmaların insanı şaşkınlığa düşüren bu çeşitliliğinden kurtulmanın yolu olarak, her olayın tek başına ele alındığı bir yaklaşımı benimsemek ve evrensel süreçleri inkar etmek de pek bir işe yaramayacaktır. Bunun yerine, ampirik çalışmaların enformel sektörün kökenleri hakkında ne tür ipuçları sağladığı üzerine kafa yormak, buradan giderek de bu çeşitliliğin gündeme getirdiği sorunlarla yüzleşmek zorundayız.

Enformelleşme sürecinin biçimleri ve ekilerinde gözlenen bu farklılaşmalar rastlantısal değil, tam tersine içinde yer aldıkları toplumsal ve ekonomik düzenin temel niteliklerini yansıtır türdedir. Formel-enformel sektör ilişkilerinin geometrisi, bir yandan ekonomik tarihin, diğer yandan da devlet otoritesi ve bu otorite ile özel çıkar grupları arasındaki etkileşimin biçimlendiği bir coğrafya içinde dur-

madan değişir. Düzenlenmemiş sektörün gelişimi her şeyden önce düzenlenmiş sektörün biçimine bağlıdır; çünkü her biri, tıpkı bir ayna gibi diğerini yansıtır ya da başka bir benzetme yapmak gerekirse, her ikisi de tıpkı bir boz yapın parçalarıymışçasına birbirine uyarlar.

Dolayısıyla formel-enformel sektör ilişkilerinin gösterdiği çeşitlilikte çok da büyük bir sır saklı değildir. Her somut durumun ortak yanı, devlet müdahalelerini aşan ya da ihlal eden ekonomik faaliyetlerin varlığıdır. Ancak bu faaliyetlerin neler olduğu, devlet-toplum ve devlet-ekonomi ilişkilerinin tarihsesine bağlı olarak farklılıklar gösterir. Dolayısıyla da bir ortamda enformel olan, belki de yasaklanan bir faaliyet, başka bir ortam da pekala da yasal olabilir; aynı faaliyetin formel - enformel çizgisi üzerindeki konumu zaman içinde birçok kez değişebilir; ve nihayet, ekonomik ilişkilere devlet müdahalesinin sıfır olduğu ortamlarda enformellik kavramı tümtüyle anlamını yitirebilir.

Ancak bu tür durumlara pek de sık rastlanmaz ve bu durumların sayıca azlığı da, bu kitabın birinci bölümünde enformel ekonominin genel özelliklerine ilişkin önerimizi destekler niteliktedir. Enformelleşme sürecinde gözlenen çeşitliliğin nedenleri, aynı zamanda bu sürecin ikinci temel özelliğini -

global niteliğini- de açıklamamıza yardımcı olur. Günümüz ekonomilerinin eriştiği karmaşıklık düzeyi, şu ya da bu türde bir devlet müdahalesini zorunlu kılar. Bu müdahale, yöneticilerin "laissez-faire" ideolojisine vurgun oldukları durumlarda bile oldukça yaygın olanak eğilimindedir. Para basmak ve mali sistemi düzenlemekten, işgücü arzı ve eğitimini izlemeye ve özel çıkar grupları arasında hakemlik yapmaya dek uzanan birçok alanda, devlet varlığı ve devlet müdahalesi bir rastlantı değil, tam tersine günümüz uygarlığının yapısal bir gereğidir. Bu ise en az gelişmiş toplumlar da bile bir tür "formel sektör" ve dolayısıyla da onun ele avuca sığmaz tamamlayıcı parçası olan "enformel sektör"ün var olacağı anlamına gelir.

Biri olmadan diğerinin anlamı olmayacağı ölçüde, formelliğin enformelliğe hayat verdiğini söylemek pek de abartılı sayılmamalıdır. Aslında bu süreç üç değişik biçimde ortaya çıkar: Birincisi, ekonomik faaliyetler, o faaliyet içerisinde yer alanların herhangi bir kusuru olmaksızın, ister istemez enformel hale gelebilir. Devlet daha önceleri müdahale etmediği alanlara el atarak, o zamana kadar normal ekonominin parçası olan faaliyetleri yeraltına itmiş olabilir. Örneğin, kitabın Grossman tarafından yazılan bölümünde de belirtildiği gibi, Sovyetler Birliği hükü-

* Portes A., Castells M., Benton L.A. 1989. "Conclusion: The Policy Implications of Informality." *The Informal Economy* (Baltimore, The John Hopkins Univ. Press.) S. 298-311.

metinin pazara yönelik zanaatkar üretimini hemen hemen tümüyle yasaklama kararı ile o zamana kadar yasal olan bu faaliyet enformel, hattâ yasadışı konuma düşmüştür.

İkinci olarak, düzenlenmiş ekonomi içinde yer alan şirketler ya da başka çıkar gruplarının piyasada hakimiyet kurmak amacıyla devlet kontrolü dışına çıkma çabaları da enformelliğe yol açabilir. Bu sürecin ardında ulusal ya da uluslararası düzeyde rekabete ötürü daha yüksek kâr kaygısı ya da zarar korkusu yatığı için buna, "rekabetçi alternatif" adı verilebilir. Gelişmiş ve yeni sanayileşmekte olan ülkelere ilişkin çok sayıda örnek çalışmada, bu eğilim, açıkça ortaya konmaktadır. Sassen-Koob tarafından bu kitabın 3. bölümünde incelenen New York giyim sektöründeki desantralizasyon eğilimi, bu sürecin günümüzdeki örneklerinden biri olarak belirtilebilir.

Son olarak da, sırf resmi kural ve kontrollerin varlığından, bunların uygulamada özel çıkar grupları yararına kullanılmasından kaynaklanan enformelleşme sürecinden söz edilmelidir. Formal düzenlemelerin varlığı ile enformel sektörün ortaya çıkışı arasındaki nedensellik ilişkisi, başka hiçbir durumda bu örneklerde olduğu kadar açık değildir. Ayrıcalıklı, kayırılan bir "piyasa"nın ortaya çıkmasına yol açan neden, devletin koyduğu kontrollerin ta kendisidir. Devlet kademelerindeki yolsuzluk da imtiyazların enformelleşmesi olarak görülebilir; çünkü bu durumda satıcılar, kuralları uyulamakla sorumlu devlet aygıtının üyeleri; alıcılar da, kuralları çiğneme ayrıcalığından kâr sağlayabilecek kişilerdir. Bolivya devlet bürokrasisinin belli kademelerinde Blanes'in sözünü ettiği ticaret, bu konuda çok çarpıcı bir örnektir. Bu örnekte bir makamın fiyatı, doğrudan doğruya, o makamda oturan kişinin ileride elde edeceği "runt"lara bağlıdır. (bkz. Bölüm 7 ve 8)

Devlet müdahalesinin neredeyse evrensel niteliği ve devlet müdahalesinin teşvik ettiği faaliyetlerin varlığı, bu tür pratiklerin hiç de geçici olmadığı anlamına gelir. Bu tür faaliyetler, dünya ekonomisinin silinemez bir özelliği olarak kalmaya aday görünmektedir. Ayrıca bu sürecin ortaya çıkış biçimlerindeki olağanüstü çeşitlilik, benzer görünüm ve sonuçlara sahip çok sayıda tipik örneğin göz ardı edilmesine yol açmamalıdır. Capecchi, enformel faaliyetlerin; (a) sadece varlığını korumak adına gerekli olduğu durumları, (b) formal ekonomi kurumları ile bağımlılık ilişkisi içinde iç içe geçtiği durumları ve son olarak da, (c) kendi özerk büyüme potansiyeline sahip olduğu durumları birbirinden ayırt etmek gerektiğini belirtir.

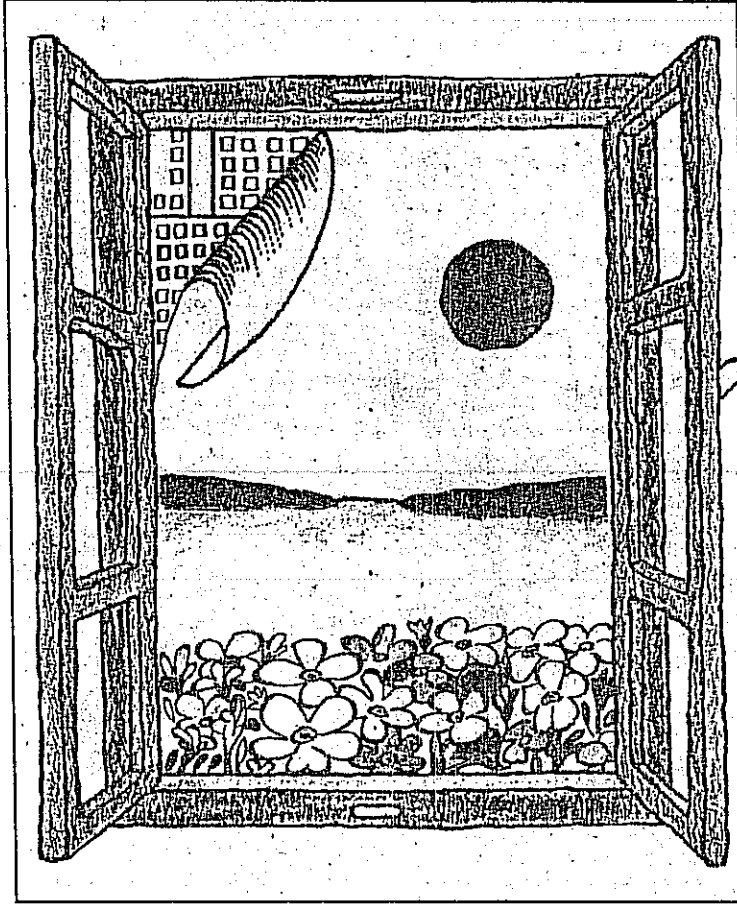

Fuat Kırçalı
(Türkiye).

büyüme potansiyeline sahip olduğu durumları birbirinden ayırt etmek gerektiğini belirtir. (Bölüm 10). Bizler de bu yazıda, enformel faaliyetlerin sonuçlarını, hem bireyler hem de topluluklar açısından değerlendirmek ve enformel ekonominin hangi koşullarda salt aşırı sömürüye hazır yedek işgücü ordusu olmanın ötesinde bir işlev yüklenebileceğini araştırarak onun açtığı yolda ilerlemek amacındayız.

Sömürü ve büyüme

Enformel ekonominin politik keşfi, bu sektörün önem ve etkilerine ilişkin genel geçerlilik iddiası taşıyan ve çoğu kez de çelişkili değerlendirmeleri de beraberinde getirmiştir. "Enformel sektörden bize ne?" sorusuna karşılık olarak sol politikacılar çoğu kez bu faaliyetleri 19. yüzyıla geri dönmüş olarak kınamış ve bu saygısız işçilere karşı hükümet ve sendikaların daha dikkatli olması çağrısında bulunmuşlardır. Karşı tarafta ise enformel sektör, girişimci ruhun yeniden canlanması olarak göklere çıkarılmış ve elde ettiği başarılar da, tüm ekonomi aynı yolu izlediği takdirde ulaşılacak sonuçun bir örneği olarak gösterilmiştir. Örneğin Latin Amerika'da iyi kotarılmış ve iyi finanse edilmiş bir kampanya ile geniş kapsamlı enformelleşme, bu ül-

kelerin bitmek tükenmek bilmez krizlerine karşı uygun çözüm yolu olarak lanse edilmiştir.¹

Enformel ekonominin temel özellikleri ve düzenlenmiş sektör ile olan ilişkileri üzerine yapılan daha ciddi araştırmalar ise laissez-faire savunucularının pembe öngörülerine ilişkin önemli kuşku yarattığıdır. Ampirik çalışmalarda elde edilen sonuçlarda genellikle olumsuzluk ağır basmakta, bu da enformelleşmeye dayalı bir kalkınma stratejisinin olabilirliği üzerine önemli soru işaretleri uyandırmaktadır. Görülen odur ki, sadece güvensiz işlerde düşük ücretle ve hiçbir iş güvenciliği olmadan çalışmak zorunda olan işçiler değil, aşırı sömürüye dayanan geri-istihdam yöntemleri kullandıkları için teknolojik gelişme konusunda herhangi bir dürtüleri kalmayan sanayi kolları da olumsuz sonuçlara katlanmak zorundadır. Beneria'nın da belirttiği gibi, Üçüncü Dünya ülkeleri açısından enformel girişimlere dayalı bir kalkınma stratejisinin saflığı; bu faaliyetlerin son derece kısıtlı sermayeye ve geri bir teknolojiye dayandığının ve varlığını korumak için daha büyük firmaların girdi ve talebine kesin ihtiyaç duyduklarının göz ardı edilmesinde yatmaktadır (Bölüm 9). Sanayileşmiş olanlar da dahil, birçok ülkede

Capecchi, enformel faaliyetlerin; (a) sadece varlığını korumak adına gerekli olduğu durumları, (b) formal ekonomi kurumları ile bağımlılık ilişkisi içinde iç içe geçtiği durumları ve son olarak da, (c) kendi özerk büyüme potansiyeline sahip olduğu durumları birbirinden ayırt etmek gerektiğini belirtir.

Referans noktası olarak çoğunlukla birey, hane ya da mahalleyi alan bu örneklerde enformelleşme sürecinin avantajları, sadece formel ekonomideki fırsatlar tükendiğinde ortaya çıkar. Formel işler her zaman için daha tercih edilir olmasına rağmen, bu faaliyetlerin sayıca kısıtlılığı gözönüne alındığında, enformel faaliyetler, ne denli güvencesiz ve düşük gelirli olsa da hiç yoktan iyidir.

ekonomik büyümenin esas motoru, büyük ölçekli firmalar olmaya devam etmekte, enformel girişimler de bunlarla kıyaslandığında sadece tamamlayıcı ve bağımlı bir rol oynamaktadır.

Ancak enformel ekonomiye ilişkin önceden belirlenmiş bir tavır da, ampirik destekten yoksundur. Bazı örneklerde, enformelleşme sürecinin tek tek aileler, topluluklar ve hattâ bölgeler açısından olumlu sonuçlarına ilişkin ideolojik olmayan değerlendirmeler bulunmaktadır. Örneğin Roberts, Guadalahara işçi sınıfı nilelerinin yaşam döngüsü ile enformel istihdam arasında ne denli büyük bir uyum olduğunu vurgularken, Fernandez-Kelly ve Garcia, Uhaira ve Fortuna lie Prates, ev işleri ile gelir kazandırıcı faaliyetler arasında denge kurmak zorunda kalan kadın işçiler açısından evde yürütülen enformel faaliyetlerin avantajlarını belgeleyerler (Bölüm 2, 4, 11, 13). Bir üst düzeyde, Sassen-Koob, enformel girişimlerin, New York kentinde etnik mahallelerin ortaya çıkış ve gelişiminde ne denli büyük bir rol oynadığını anlatırken, Stepick de, enformel faaliyetlerin Miami'de salt Kübalılara özgü bir ekonominin ortaya çıkışının temellerini nasıl hazırladığını ortaya koyar (Bölüm 3 ve 6).

Ancak enformelleşme sürecine ilişkin iki tür olumlu değerlendirmeyi de birbirinden ayırt etmekte yarar vardır. Burada enformel faaliyetlerin gelişme potansiyeli ile başka bir alternatif bulunmaması arasında sıkı bir bağ kurulmaktadır. Referans noktası olarak çoğunlukla birey, hane ya da mahalleyi alan bu örneklerde enformelleşme sürecinin avantajları, sadece formel ekonomideki fırsatlar tükendiğinde ortaya çıkar. Formel işler her zaman için daha tercih edilir olmasına rağmen, bu faaliyetlerin sayıca kısıtlılığı göz önüne alındığında, enformel faaliyetler, ne denli güvencesiz ve düşük gelirli olsa da hiç yoktan iyidir. Aynı mantıkla, düzenli işgücüne dayalı oturma işçi sınıfı mahalleri genel kural olmaya devam etse de, git gide hızlanan sanayisizleşme (deindustrialization) ve bunun sonucu ortaya çıkan iş kayıplarından ötürü, enformel girişimler, aç kalmak ile kıyaslandığında daha iyi bir alternatif olarak görülebilmektedir.

Bu tür karşılaştırmalı değerlendirmelerin cesaret verici olduğunu söylemek pek de mümkün değildir; çünkü burada, örtük olarak, işgücünün formel ekonomi tarafından emileceği varsayımına dayanan modelin üstünlüğü vurgulanmaktadır. Ancak enformelleşme sürecinin, büyük ölçekli girişimlere ve tümüyle düzenlenmiş bir emek piyasasına dayalı kalkınma modeline,

kıyasla daha üstün sonuçlara götürdüğü birkaç örnek de vardır. Bu örneklerin çoğu bölge ölçeğindedir, yani, enformelleşme sürecinin sağladığı avantajlar, işçiyi ve yakın çevresini aşmakta, yerel ekonominin tümünü kapsamaktadır.

Bunun tipik örneği, son moda yüksek teknoloji türleri üzerinde uzmanlaşan zanaat türü enformel faaliyetlerin, zaman içinde küçük ölçekli firmalardan oluşan karmaşık bir ağa dönüştüğü İtalya'dır. Ellere geçen kazanç ve yaratıcı potansiyellerinin gerçekleşmesi açısından tek tek kişilerin elde ettikleri avantajlar, bölgesel düzeyde ortalamaların altında işsizlik oranları, daha eşitlikçi bir gelir dağılımı ve daha yüksek ihracat gelirleri gibi kazanımlarla el ele gitmiştir. Bu başarılı deneyim, son yıllarda artan ölçüde ilgi çekmiş ve "esnek uzmanlaşma" modelini savunan atesli tartışmalarla başlatılmıştır (Piore ve Sabel 1984). Ancak bu kitaptaki yazısında Capocchi'nin de belirttiği gibi, Emiliyano bölgesindeki sanayileşme deneyiminin kökeninde, son derece karmaşık ve başka yerde pek de kolay rastlanamayacak türde özgül koşullar yatmaktadır (Bölüm 10).

İstisna sayılabilecek ikinci bir örnek de Miami örneğidir. Küba Devrimi'nin ardından akan akan Miami'ye gelen orta sınıf Kübalı göçmenler, burada bazı sektörlerde enformel girişimlerin hızla büyümesine yol açarken, diğer bazı sektörlerin de enformelleşmesine katkıda bulunmuşlardır. Geçmişteki iş deneyimlerinden ve aralarındaki ortak geçmişin canlı tuttuğu dayanışmadan faydalanan enformel girişimler, düzenlenmiş ekonominin çeşitli dallarına girerek buraları hızla genişlettiler. Bu girişimlerin elde ettiği başarılar da, daha sonra gelenler için yeni fırsatlar yarattı. Etnik kökenli bu ekonominin, enformel işletmelerden bugünün büyük ölçekli firmaların adek uzanan gelişim çizgisi, sadece bu ekonomi içinde yer alanlar açısından değil, son yıllarda hızla büyüyen kent ekonomisinin bütünü açısından da son derece olumlu sonuçlar yaratmıştır (Boswell ve Curtis, 1984; Batifoll, 1984). Ancak Stepick'in de vurguladığı gibi, yerel nüfusun tümü bu gelişmeden eşit derecede yararlanmamıştır; özellikle son gelen göçmenler -örneğin Haitililer- hızla büyüyen sektörlerin ve girişimciliğin dışında kalmışlardır (Bölüm 6).

Üçüncü örnek de Hong Kong örneğidir. Birinci bölümde de belirtildiği gibi, bu ada üzerinde, ürünlerini uzmanlaşmış ithalat-ihracat firmaları eliyle pazarlayan küçük ve enformel üreticilere dayanan, son derece başarılı bir ihracat ekonomisi kurulmuştur. Ço-

ğunluğunu Çin'den gelen mültecilerin oluşturduğu işçilere ödenen ücret düşük olmasına rağmen, İngiliz sömürge yönetimi tarafından sağlanan bedava ya da son derece ucuz yaygın kamu hizmetleri, bu düşük ücretleri telafi etmektedir. Dolayısıyla Hong Kong işçi sınıfı örneğinde, başka yerlerdeki enformel işçilerin temel özelliği olan aşırı yoksulluk ve aşırı sömürden söz edilemez. İhracat ekonomisinin dinamizmi, tek tek kişilerin kendi işlerini kurabilmeleri yönünde önemli fırsatlar sunar (Castells, 1984; Sit, Wong ve Kiang, 1979).

Enformel büyüme ekonomilerine ilişkin verilebilecek örnekler kesinlikle istisnadır ve "esnek uzmanlaşma", "etnik azınlık ekonomileri" ya da "ihracata yönelik küçük ölçekli üretim" gibi kavramların, az gelişmişliğin genellenabilir çözümlenmişcesine göklere çıkartılmasını hiç de haklı gösterecek ölçüde değildir. Daha önce de belirtildiği gibi mevcut literatürden çıkan sonuç, özellikle Üçüncü Dünya'da geniş kapsamlı enformelleşmenin yararlarına ilişkin kestirimlerin kesinlikle rededilmesi yönündedir. Ama aynı zamanda, üzerinde ısrarla durulmayı hak edecek ölçüde kalıcı olduğu kanıtlanmış bulunan başarılı örnekler de oldukça önem taşımaktadır. Burada temel soru, eğer varsa, bu örneklerin ortak noktalarının neler olduğu ve sonuçların da hangi ölçüde başka ortamlarda geçerli olabileceğidir. Bu sorulara verilecek cevaplara bağlı olarak, enformelleşmenin başarılı örnekleri, şanslı ama bir kere daha tekrarlanması mümkün olmayan rastlantılar olarak görülebileceği gibi, en azından bazı bölgelerde desantralizasyon politikalarının uygulanması konusunda ihtiyatlı bir iyimserliğe de temel oluşturabilir.

Enformel büyüme ekonomilerinin temel özellikleri
Enformelleşme sürecinin başarılı örneklerinin birkaç ortak özelliği vardır. Birincisi, bu örneklerdeki küçük işletmeler sadece emek yoğun, geri teknoloji malların üretimini kısıtlı değildir; en azından bazıları, piyasanın yukarı doğru uzanan merdiveninde bir iki basamak tırmanabilmiştir. İtalya ve Çin örneklerinde bu başarının ardında yatan, ithal üretim teknolojisinin yaratıcı bir şekilde yerel koşullara uyarlanmasıdır. Güney Florida ekonomisinin kendine özgü özellikleriyle birlikte Kübalıların oluşturduğu küçük ölçekli işletmeler, çeşitli tüketim mallarının yanı sıra üretici hizmetler sunmayı da başarabilmiştir (Portes, 1987).

İkinci olarak, küçük enformel işletmelerce üretilen mal ve hizmetler sadece yerel piyasa ile kısıt-

lı değildir, tersine, oldukça güçlü bir ihracat potansiyeli taşır. Capecechi, Bruseo ve diğerlerinin de üzerinde durduğu gibi, esnek uzmanlaşma sistemi, çok sayıda küçük işletmenin nihai malların değil de, ara malların üretiminde yoğunlaşmaları sonucunu verir. Nihai ürünler çoğunlukla ihracata yöneliktir. Benzer şekilde Miami'de küçük işletmelerin ürettiği giysi, ayakkabı, mobilya, yiyecek, puro ve benzeri ürünler, oldukça büyük bir yerel talebe hizmet etmekle kalmayıp, ABD pazarının önemli bir bölümüne de ulaşır. Bu ortamda üretici hizmetleri de oldukça güçlü bir ihracat potansiyeline sahiptir (bkz. Brusco, 1982; Piore ve Sabel, 1984; Capecechi ve Pugliese, 1978; Boswell ve Curtis, 1984; Potifoll, 1984; Portes, 1987).

Üçüncü olarak, Benerin'in Meksiko City ve Fortuna ile Prates'in Montevideo kentlerine ilişkin olarak gösterdikleri gibi (bkz. Bölüm 4 ve 9), bu örneklerin her birindeki küçük işletmeler, fason üretim yoluyla dikey bir hiyerarşi içinde yer almak şöyle dursun, nispeten bağımsız konumdadır. Her durumda yaygın olarak fason üretim söz konusu olmasına rağmen, tüm süreci yönlendiren ve kendi şartlarını küçük işletmelere empoze eden büyük formel şirketlerin olmaması da, küçük işletmelerin hem üretim, hem de nihai ürün pazarlaması konusunda daha büyük bir esnekliğe sahip olmaları sonucunu doğurur.

Enformel büyüme ekonomilerine ilişkin değerlendirmelerde, teknolojik gelişme, ihracata yönelme ve görece özerklik, bu ekonomilerin temel özellikleri olarak vurgulanır. Ancak bu çalışmalar, bu deneyimlerin kökeninde hangi ortak noktaların yattığı ya da bu işletmelerin, aşırı sömürülen enformel işgücü ve büyük firmaların geleneksel mantığı karşısında elde ettiği başarının sırrının nerede yattığı konusunda çok da fazla bir şey söylemez. Madrid'teki elektronik sanayi üzerine yürütüldüğü çalışmada Benton, esnek uzmanlaşmaya özgü temel özelliklerin birçoğuna sahip ve teknolojik açıdan ileri küçük firmaların, Emiliyano b42ölgesi ya da Hong Kong modellerindeki karmaşıklık düzeyi veya kendini her durumda yeniden toparlayabilme özelliği söz konusu olmaksızın da ortaya çıkıp gelişebildiği ara bir duruma dikat çeker (bkz. Bölüm 12). Başarılı enformelleşme örnekleri ile arasındaki sistematik farkları ortaya çıkararak bu eksik gelişme, enformel sektörün kökenlerine ilişkin son derece yararlı bir referans noktası oluşturmaktadır.

Her örnekteki somut durumlar arasındaki farklılıklar hiç de azımsanacak türde olmasa da, farklılaş-

mayı belirleyen üç husustan söz edilebilir.

1. Hükümet desteği

Hükümetlerin enformel faaliyetleri vergi kaçağı olarak gören geleneksel tavırının tersine, yukarıda belirtilen örneklerin hepsinde, hükümetin tutumu bu faaliyetleri desteklemek olmuştur. Üstelik bu destekleyici tavır, enformelliğin yoksul kütle açısından salt bir varlığını koruma mekanizması ya da formel sektör firmalarının rekabet düzeyini artırmanın bir yolu olarak görülmesiyle kısıtlı kalmadığı gibi, devlet görevlilerinin özel yollarla zenginleşmesi sürecini de hızlandırmıştır.

Başarılı her örnek, belli kurallar dışına çıkmanın önemini azaltan ve çeşitli eğitim programları, kredi kolaylıkları, pazarlama konusunda yardım ya da benzeri politikalar aracılığıyla girişimciliğin gelişmesini destekleyen resmi tutumun bir kanıtıdır. Burada belirtilmesi gereken husus, bölgesel birimlerin ya da belediye ve il düzeyindeki yetkililerin eylemlerinin ulusal hükümetler düzeyindeki genel desteğe göre daha fazla önem taşıdığıdır. Örnek vermek gerekirse Capecechi, Emiliyano deneyiminin başlangıcında, merkezi hükümetin düşmanca bir tavır alması bile kayıtsız kaldığı enformel faaliyetlerin bölge hükümetinden büyük destek gördüğünü vurgular.

Miami örneğinde ise Stepick'in de belirttiği gibi Kübalı göçmenler, komünizmden kaçan mülteciler olarak ABD hükümetinden önemli ölçüde destek aldılar. Daha sonra da federal hükümetin çeşitli yerel organları -örneğin eski Sağlık, Eğitim ve Sosyal Yardım Bakanlığı'na bağlı Kübalı Mülteciler Dairesi ve Ticaret Bakanlığı'na bağlı Küçük İşletmeler İdaresi- mültecilere yönelik kapsamlı bir yardım programı başlattı. Mesleki yeniden eğitim programları ile ticari krediler, Kübalılar için ABD'de hiçbir göçmen gruba nasip olmayan türde fırsatlar yarattı. Tek başına bu destek, salt Kübalılara özgü bir ekonominin doğuşunu açıklamaya yeterli değilse de, bu programların varlığı ve Kübalılara resmi düzeyde gösterilen hoşgörü, bu ekonominin hızla büyümesine büyük ölçüde yardımcı oldu.

Hong Kong'da ise büyük ölçüde sübvansiyonlarla desteklenen yaygın bir kamu hizmetleri ağı, küçük üreticilere yönelik kredi ve pazarlama yardımlarını tamamladı. Könü, eğitim, sağlık ve ulaşım gibi alanlardaki bu kamu hizmetleri, bir yandan kalifiye ve kalifiye olmayan işgücünün işletmeler açısından maliyetini düşürürken, diğer yandan da işçilerin temel yaşam stan-

dartlarına ulaşmalarını sağladı (Castells, 1986). Öte taraftan Madrid'te, elektronik mühendisleriyle teknisyenler tarafından kurulan enformel işletmeler, devletten herhangi bir yardım almadan önemli gelişmeler kaydetti. Devlet desteğinin olmaması, büyük bir gelecek vaat eden girişim istikrarsızlığını kısmen de olsa açıklamaktadır.

2. Sosyal - kültürel çevre

Farklılaşmayı belirleyen diğer hususlar, ekonomik faaliyetlerin bir parçasını oluşturduğu sosyo-kültürel çevre içinde yer aldığından, birincisi kadar somut değildir. Çoğu durumda tersine, enformel sektöre ilişkin başarılı büyüme örneklerinin her birinde, bir dizi özel tarihsel koşul, küçük girişimcilerin teknolojik yeniliklere son derece açık olmasına yol açmış ve yeni girişimlerin serpilip gelişmesine uygun bir ortam hazırlamıştır. Belli bir sanayi kolundaki üretim sürecinin temel özelliklerine ve belli bir işkolundaki engellere ilişkin bilgiler kendiliğinden elde edilmemekte ve çoğu kez resmi bir eğitimden ya da uzun süren bir çıraklık döneminden geçmek gerekmektedir.

Yukarıda gündeme getirilen örneklerin her birinde işitsnai sayılabilecek şartlar bir araya gelmiş ve girişimci ruhunun belli bir bölgede yoğunlaşmasını mümkün kıldığı gibi, daha sonrakilerin içine rahatlıkla girebildikleri bir iş kültürünün ortaya çıkmasını sağlamıştır. Şangaylı tüccar ve sanayicilerin Hong Kong'a ve Küba orta sınıfının da Miami'ye akını, bu örneklerdeki hızlı gelişimi başlatıcı ilk ivmeyi vermekle kalmamış, aynı zamanda kritik öneme sahip bir müstakbel girişimci ordusu da yaratmıştır. İtalya'da Emiliyano bölgesinde metalurji ve tekstil sektörlerindeki güçlü zanaatkarlık kültürü, Bolonyanın ve yakın çevresinin ortaçağlardan bu yana oynadığı parlak ticari role ve 19. yüzyılda işçilere yönelik teknoloji okullarının kurulmasına dek geriye uzanır.

Bu olağandışı koşullar sonucunda ortaya çıkan sosyo-kültürel çevrede bir öncekilerin elde ettiği başarılar, kendi işçileri için bir örnek teşkil etmekte ve müstakbel girişimciler, ilerisi için gerekli becerileri küçük işletmelerde rahatlıkla edinebilmektedirler. Çok sayıda küçük işletmenin varlığını sürdürdüğü bu örneklerde, başkalarının başarılarını taklit etme isteğinin nasıl büyük bir dürtü yarattığı ortadadır. Oysa, "fordist" tekniğe dayalı sanayilerde çalışan ücretli işçilerden oluşan bir toplulukta ya da çıraklık ve girişimcilik fırsatlarının hemen hemen hiç olmadığı kent içi alanlarda, bu yönde herhangi bir dürtü olduğundan söz etmek hiç de kolay değildir.

Her durumda yaygın olarak fason üretim söz konusu olmasına rağmen, tüm süreci yönlendiren ve kendi şartlarını küçük işletmelere empoze eden büyük formel şirketlerin olmaması da, küçük işletmelerin hem üretim, hem de nihai ürün pazarlaması konusunda daha büyük bir esnekliğe sahip olmaları sonucunu doğurur.

Çoğu durumun tersine, enformel sektöre ilişkin başarılı büyüme örneklerinin her birinde, bir dizi özel tarihsel koşul, küçük girişimcilerin teknolojik yeniliklere son derece açık olmasına yol açmış ve yeni girişimlerin serpilip gelişmesine uygun bir ortam hazırlamıştır.

3. Dayanışma bağları

Enformel büyüme ekonomilerini belirleyen etmenlerden tanımlanması en güç olanı, grubun üyelerini bir arada tutan ve diğer insanlardan ayıran ortak bir kimliğin varlığıdır. Bu tür bağların önemi, küçük işletmelerin bir yandan kendi aralarında işbirliğine girebilmelerini, diğer yandan da işçileriyle olan ilişkilerini herhangi bir sirtüşmeye yol açmadan çözebilmelerini kolaylaştıran bir dayanışmaya götürebilmesidir. Ortak bir geçmiş ve tanımlanabilir bir kimliğe sahip topluluklar, kendi aralarında birtakım davranış kuralları ve yükümlülükler yaratmakta ve bu da piyasa ilişkilerini önemli ölçüde değiştirmektedir. Dolayısıyla küçük işletmeler arasındaki ilişkilere, boğaz boğaza bir rekabet değil de birbirini tamamlayıcılık ilkesi damgasını vurmaya başlar ve işverenlerle işçiler arasındaki ilişkilerde de, bir tür "suç ortaklığı" sömürünün yerini alır. İtalya örneğinde ise dayanışmanın temelinde, Orta İtalya'nın "kızıl" kentlerini diğerlerinden, özellikle de güneydeki Hıristiyan Demokrat ulusal hükümetten ve kuzeydeki büyük ölçekli şirketlerden ayıran ortak bir sınıf ideolojisi yatmaktaydı. Bu sayede de bölgenin bağımsız zanaatçılık geleneği ile beslenen ve bölgedeki hareket liderleri tarafından sürüklenen bir tür "proleter" kapitalizmi ortaya çıktı. Oysa Madrid örneğin-

de, işletmeler arasında işbirliğine yönelik ve esnek bu tür bir dayanışma söz konusu değildir. Madrid örneğinde ne sendikalar hareket ne de ortak politik gelenek, küçük işletmelerle işçileri arasında hüküm süren aşırı bireyselleşmiş ilişki türünü aşabilecek güce erişmektedir.

Miami örneğinde dayanışmanın temelinde yatan, ortak bir dil ve kültür ile birlikte büyük çaplı bir politik değişime tanıklık etmiş olmaktadır. Bu etnik kökenli ekonominin yükselişine ilişkin çok sayıda değerlendirmede de vurgulandığı gibi, Kübalı girişimcilerin sürgün öncesindeki şöhretlerine göre kredilere hak kazanmalarından ticari ilişkilerinde Kübalı işverenlerin kayırılmasına kadar birçok konuda ekonomik ilişkilere damgasını vuran, ortak ulusal kökendir.

Yapı, girişimciliğin gelişimine uygun bir çevrenin ortaya çıkması gibi, toplu bir dayanışma ruhunun varlığı da istisnai şartların bir ürünüdür. Sonuçta ortaya çıkan durumda enformel işletmelerde yer alanlar -hem işçiler hem de patronlar- arasında hiçbir fark kalmamakta; her biri diğerini farklı görmeyeceği gibi, her ikisi de kendilerini çevrelerindeki insanlarla bir görmektedir. Mexico City'deki bir kadın işçi ile ona iş veren aracı, aralarında ortak bir şeyi paylaşmakta ve kendilerini aynı işkolundaki patronlarından ve fabrika işçilerinden farklı görebilmektedirler. Her iki

durumda da piyasa ilişkileri hakimdir ve enformel bağların temel özelliği çoğu kez "suç ortaklığı" değil de sömürdür.²

Enformel sektöre yönelik politikalar

Bu kitapta sunulan kanıtlar, enformel ekonominin en belirgin özellikleriyle bu ekonomiyi belirleyen süreçlerin tarihsel anlamda özgül olduğunu ve her bir ülkede devlet, sermaye ve işçiler arasındaki ilişkilere bağlı olduğunu vurgulamaktadır. Bundan ötürü de çok genel bir düzeyde bile olsa, her yerde geçerli olabilecek politika ilkeleri formüle etmek mümkün değildir. Ancak gözlemlediğimiz bu süreçlerden bazı dersler çıkarabilir ve bunların ekonomilerini enformel yoldan yeniden yapılandırma girişiminde bulunan politikacılar açısından ne tür muhtemel sonuçlara götürebileceğini değerlendirebiliriz. Yukarıda belirtilen farklı enformellik türleri, bir dizi önemli sonuca ulaştırmaktadır. Birincisi, Orta İtalya örneğinin yarattığı şevke rağmen, deneyimleri başka koşullara "aktarma" çabaları her zaman kuşkuyla karşılanmalıdır. Her bir başarılı örneğin ardında, başka bir ortamda yeniden üretilmesi pek de mümkün olmayan son derece özgül tarihsel ve kültürel şartlar yatmaktadır.

Daha tehlikeli olanı ise bu örnekleri, "devletten bir kurtulsak ekonomide neler yaparız" yollu ideolojik kampanyalarda bir araç olarak kullanmaktır. Az önce de görüldüğü gibi, dinamik bir enformelleşme sürecinin yeterli olmasa da gerekli şartı, kesinkes devletin küçük ölçekli girişimleri destekleyici yönde ekonomiye müdahalede bulunmasıdır. Bu faaliyetlere yönelik olumlu bir tavırla birlikte eğitim, kredi ve pazarlama destek programları her örnekte, başarının olmazsa olmaz bir şartı olarak ortaya çıkmaktadır. Lima'daki "Özgürlük ve Demokrasi" hareketi gibi, ekonomide toptan enformelleşmeye gidilmesini az gelişmişlik hastalığının reçetesi olarak lanse eden yaklaşımlar iki kere hatalıdır. Birincisi, izlenecek luissez-faire kapitalizmi ile işçi sınıfı ve sanayinin formel kesimlerini ciddi olarak zayıflatmak tehlikesi söz konusudur. Oysa bunlar, Üçüncü Dünya ülkelerinde var oldukları şekliyle enformel işletmelere dinamizm kazandıran tek talep kaynağıdır. İkincisi, bu yaklaşımlarda, enformel girişimcilerin enerjilerini ve yaratıcı kapasitelerini ortaya çıkarmak için tek yapılması gerekenin bu tür bir reform olduğu havası yaratılır; ampirik çalışmalarda da defalarca gösterildiği gibi, en umut vaat edici enformel girişimler bile, dışardan somut bir yardım olmaksızın pek de ileriye gidemez.

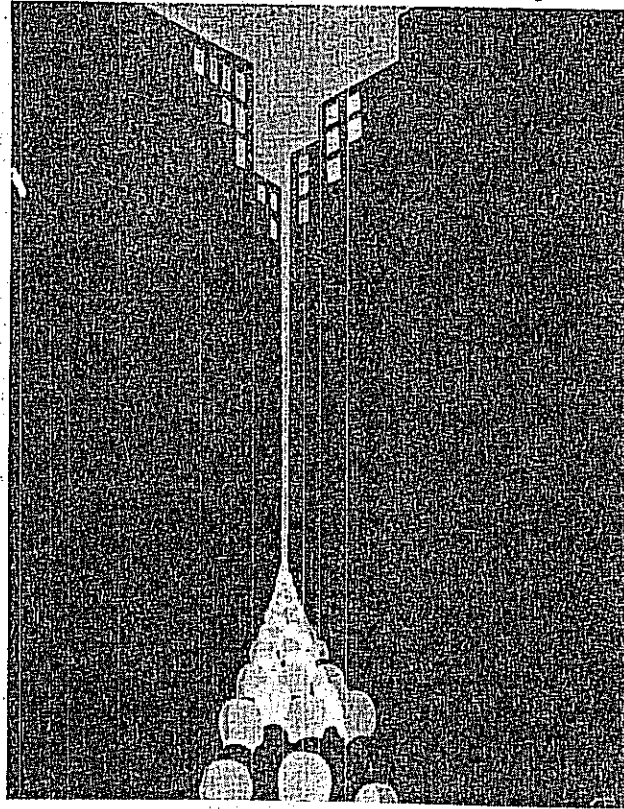

Michail Valkanov
(Bulgaristan)

Bununla ilgili ikinci bir sonuç da, şimdiye kadar enformel ekonomik büyümeye en olumlu katkısı olduğu kanıtlanmış devlet politikalarının yerel düzeyde uygulanan politikalar olduğudur. Bu politikaların daha etkili olmasının nedeni belki de, bölgesel düzeydeki devlet organlarının, çoğu kez ulusal düzeydeki girişimleri felç etmekten başka işe yaramayan türde politika tartışmaları içinde pek de yer almamasıdır. Öte yandan, bölgesel düzeydeki politikaları hedefleyenler, çabalarının makroekonomik hedefler açısından sonuçlarını göz önüne almak durumunda değillerdir. Makroekonomik düzeydeki değerlendirmeler, çoğu merkezi hükümetin ekonomik politikalarını, desentralizasyon ve enformel sektörün büyüme eğilimleri ile uyumlu hale getirmekte niçin yavaş davranıldığını da açıklamaktadır.

Nihayet, sosyo-kültürel şartların enformel büyüme ekonomilerinin ortaya çıkıp gelişmesine uygun bir ortam hazırladığı ve devlet kurumlarının da bu girişimleri desteklemek eğiliminde olduğu istisnai durumlarda, desteğin sadece ekonomik tedbirlerle kısıtlı kalması gereklidir. Bu kitapta yer alan örneklerde de ortaya çıktığı gibi büyük miktarlarda paraya erişmekten daha önemli olanı, insanların girişimci yeteneklerini ortaya çıkararak fırsatları mütevası kaynaklarla ulaşılmelerini sağlayacak bir ortamdır. Sayıları az da olsa enformel büyüme ekonomileri, kontrolsüz bir rekabet ortamından korundukları, varlıklarını sürdürmelerine yönelik tehditler ortadan kaldırıldığı ve kendi üzerliklerini geliştirici bir ortam içinde yer aldıkları takdirde, sıradan insanların yaratıcı potansiyelleri ile neler başarabileceklerini büyük açıklıkla göstermektedir.

Özetlemek gerekirse, bütün bulgular devletin, katı bir planlama ve kontrol ya da yalnızca devlet müdahalesinin kaldırılması (deregulasyon) yoluyla eski hiddik modellere dönmek yerine, ortaya çıkan yeni ekonomik eğilimleri destekleyici ve yapıcı bir tavır içine girmesinin önemini vurgular. Enformelleşme süreci, ekonomik büyüme ve yerel işgücünün emilmesi konusunda hem fırsatlar hem de yeni tuzaklar yaratır. Ekonomik büyümeyi desteklemeye yönelik etkili tedbirler alınabilmesi için, devlet müdahalesinin terk edilmesi değil, bu müdahalenin biçimlerinde değişikliğe gidilmesi gereklidir.

Proleterleşme ve sınıf mücadelesi
Enformel ekonominin aldığı çeşitli şekilleri ve bölgesel düzeydeki başarı öykülerinin temel özelliklerini gözden geçirdikten sonra, bu son bölümde sürecin global sonuç-

larına bakmak daha yararlı olabilir. Aldığı özel biçim ne olursa olsun, bu kitapta anlatılan gerçek hayat hikayeleri, modern sanayi gelişme teorilerindeki temel bir varsayım üzerine önemli soru işaretleri uyandırmaktadır. Bu, ekonomik kalkınmanın zorunlu olarak çalışma yaşındaki nüfusun, ücretli emeğin hakim olduğu emek ilişkileri inancındır. Birinci bölümde de belirtildiği gibi, hem ortodoks liberal hem de neo-Marxist kalkınma teorileri, işgücünün kademeli olarak modern ücret ve maaş ilişkileri içerisinde gireceğini savunurlar. Seçilen yaklaşıma göre bu inanca "tam" emek kullanımı ya da "proleterleşme" adı verilir.³

Bu varsayımın pek çok sonucu vardır. Bunlardan en önemlisi, bir tarafta örgütlü bir ücretli ve maaşlı kitlesi ile diğer taraftan profesyonel yöneticiler ve patronlardan oluşan bir sınıf yapısı şemasıdır. Sınıf mücadelesinin, sınıfların karşı karşıya gelmesinin ve sınıflar arası pazarlıkların bu temel ayrıma göre gerçekleşmesi beklenir. Bu süreçlere ilişkin akademik teoriler ve devletin bu süreçlere müdahalesi yine aynı kurgusal şemaya dayanır. Enformelleşme, hangi biçimi alırsa alsın, belli bir kalıba sığmayan birçok düzenleme getirerek proleterleşme sürecinin mantığını bozar. İleri kapitalist ülkelerde sanayi işçileri, işçiliği bırakıp kendi hesabına çalışan zanaatkarlar ya da küçük girişimciler haline gelmekte, bir kısmı ise evlerinde parça başı iş yaparak ya da ufak tefek geçici işlerde çalışarak geçimini temin etmektedir. Çevre ülkelerde ise işgücünün formal ilişkiler çerçevesine katılacağı yolundaki beklenti gerçekleşmemekte, modern firmalar çeşitli fason üretim yollarına başvurmaya devam etmektedirler. Nihayet, görünüşte en çok formelleşmiş yapılar olan sosyalist ekonomilerde de enformel girişimciler devlet düzenlemesini aşmanın ve hozmanın yollarını bulmayı başarmaktadır.

Alanlarını direnerek genişleten enformel ilişkilerin en genel etkisi sınıf yapısı profiline netliğinin bozulması ve sınıf ilişkileri ve mücadelesinin gerçekleşmesi beklenen dokusunu değiştirmesidir. Tabii ki egemen ve doğal gruplar hâlâ vardır, ancak bu gruplar arasındaki etkileşimin aldığı çeşitli biçimler alışılmış sanayi gelişme teorilerine dayalı modellerin homojenlik öngörülerine uymamaktadır. Fabrikalar ortadan kalkınca sendikalar örgütlenemez, toplum işgücü içindeki ağırlığı azalan formal proleteryanın harekete geç(iril)mesi güçleşir, fason imalat ilişkilerinin arkasına süklenen işverenlerle yüzleşme olanakları azalır.

Örgütlü proleteryanın zayıflatılmasında, fabrikaların kapatılması ve desentralizasyon, işçi gösterilerini polis zoruyla dağıtmaya kıyasla kesinlikle daha etkili olduğundan, kapitalist ülkelerde enformelleşme sürecini destekleyen önemli etmenlerden birinin bu sürecin işverenlere sunduğu yararlar olduğu söylenebilir. Bu gelişmelerin oluşturduğu yeni sınıf ilişkileri geometrisi, sendikaların ve diğer işçi örgütlerinin karşısında henüz aşılammış bir engel olarak durmaktadır. Öte yandan, sosyalist ülkelerde enformelleşme, kent işçileri ile köylülerin elinde fazlasıyla güçlü bir devlete karşı kullandıkları bir araçtır. Macaristan gibi bazı ülkelerde enformel ekonominin gücü, devlet işletmelerinin yöneticilerini zamanla enformelleşmenin mantığına teslim olmaya zorlamıştır (Rev, 1986; Sabel ve Stark, 1982).

Bu konumdan bakıldığında enformelleşme, ekonominin genel organizasyonuna bağlı olarak sınıf mücadelesinin farklı taraflarınca kullanılan bir araç olarak görülebilir. Ama her durumda sonuç, başlangıçtaki sınıf yapısının değişmesi ve sınıf ayrımı çizgilerinin netliğini kaybetmesidir. Daha geniş bir perspektiften proleterleşmenin öbür yüzü olarak görülebilecek enformellik, birçok ülkede son elli yılda kurumsallaşan sermaye, emek ve devlet arasındaki üçlü ilişki modelinin kullanım değerini her geçen gün kaybetmesine bağlı olarak hızla yaygınlaşmıştır. Kurumlar toplumsal ve iktisadi örgütlenmenin, değişen gerçekliğini yansıtamaz olunca bu gerçeklik bazen toplumsal hareketler biçiminde, çoğu durumda ise uyarlamayı sağlayan yeni mekanizmalar olarak sistemin çatlaklarından uç verir.

Geçmişte karşı konulmaz proleterleşme varsayımını yapanlar, bu süreçte görülen geri dönüşlerin uzun bir eğilimden (geçici) sapmalar (blip) olduğunu savunmuşlardı.⁴ Ekonomideki durgunluk dönemlerinin bu tür tersine gidişler ve geri emek pratiklerine dönüşle özellikle uygun olduğu, ama ekonomi canlandığında modern emek ilişkilerine katılma sürecinin büyük ihtimale yeniden başlayıp yaygınlaşacağı, böylece geri uygulamalardan vazgeçileceği düşünül-Smekteydi. 1. Bölüm'de belirtildiği gibi, yakın geçmişte enformel ekonominin her yerde yaygınlaşmaya başlamasının 1970'lerin ortasındaki dünya ekonomik krizi ile çalıştığı, hattâ bir ölçüde krize bağlı olduğu doğrudur. Ne var ki, bu dönemde gerçekleşen ve önceki bölümlerde ayrıntılı olarak anlatılan olayların, önümüzdeki yıllarda tersine dönecek geçici bir aşama olduğunu söylemek zordur.

Enformelleşme süreci, ekonomik büyüme ve yerel işgücünün emilmesi konusunda hem fırsatlar hem de yeni tuzaklar yaratır. Ekonomik büyümeyi desteklemeye yönelik etkili tedbirler alınabilmesi için, devlet müdahalesinin terk edilmesi değil, bu müdahalenin biçimlerinde değişikliğe gidilmesi gereklidir.

Örgütlü proletaryanın zayıflatılmasında, fabrikaların kapatılması ve desantralizasyon, işçi gösterilerini polis zoruyla dağıtmaya kıyasla kesinlikle daha etkili olduğundan, kapitalist ülkelerde enformelleşme sürecini destekleyen önemli etmenlerden birinin bu sürecin işverenlere sunduğu yararlar olduğu söylenebilir.

Dünya ölçeğinde görülen son krizin sonuçlarını geçmişteki benzerlerinden ayıran önemli bir şey vardır: Proletaryanın bir bölümünün işsiz ordusuna katılmasının yanı sıra, iktisadi faaliyetler desantralize düzenlemeler biçiminde yeniden örgütlenmiş ve bu düzenlemeler kendi ivmesini kazanmıştır. Firmaların üretim faaliyetini daha esnek ve daha kârlı biçimler çerçevesinde sürdürme istekleri ile eski proleterlerin kişisel olarak varlıklarını koruma çabaları ve bazı durumlarda iktisadi özerklik arayışları bu yeni pratikleri beslemiştir. Enformel işletmelerdeki düşük becerili ve düşük ücretli işleri yerine getirmek üzere işgücüne katılan kadınlar, gençler ve göçmenler gibi yeni gruplar kolaylıkla geldikleri yere geri gönderilemezler. Daha da önemlisi, özellikle enformatik alanındaki yeni teknolojik gelişmelerin,

sanayi faaliyetlerinin giderek rutinleşen bir şekilde ve ekonomik krizin olumlu etkilerini kat kat aşan bir hızda desantralizasyonunu mümkün kılmasıdır.

Eğer enformelleşme süreci kalırcıysa ve bu sürecin temel pratik sonucu sınıf yapısının ve sınıf mücadelesinin temel özelliklerinin değişime uğramasıysa, sormamız gereken son soru, bu gerçeklikle nasıl yüzleşeceğimizdir. Enformel büyüme ekonomilerine ilişkin yukarıda geliştirilen analiz, belli koşullar altında bu sürecin nasıl doğrudan üreticilerin ve küçük girişimcilerin yararına sonuçlar doğurabileceğini göstermektedir. Ancak incelenen örneklerin büyük bir bölümünde, kapitalist ekonomilerdeki enformelleşme süreci, hakim sınıfların sultasının güçlenmesi, işçi sınıfı örgütlerinin ise zayıfla-

ması sonucunu doğurur. Dolayısıyla burada temel soru, ortaya çıkan yeni düzenlemelerle aynı esnekliğe sahip olan ve yeni yeni gelişen grupların ihtiyaç ve çıkarlarına uygun düzenleme biçimleri geliştirmektir.

İngiltere örneğine ilişkin olarak Standing tarafından da belirtildiği gibi, devlet politikalarını kullanarak geçmişe dönmeye çabalamak artık hiç de mantıklı değildir. Bu koşullar altında esas görev, toplumsal eşitliği sağlamaya yönelik mücadelenin, sadece ücret düzeyleri, çalışma saatleri ve geleneksel iş ültüdam metotları ile kısıtlı kalmayacak şekilde nasıl yeniden tanımlanabileceğidir. Bu noktada geliştirilecek politikalara ilişkin temel soru, özel firmalarda istihdam ile sosyal sigorta kurumları arasındaki doğrudan bağlantıyı aşabilmenin yollarını bulmaktır. Devletin insanlara çalışanlar olarak değil, sadece insan olarak yaklaştığı ve asgari hayat standartlarını güvence altına aldığı yeni bir "Toplumsal Sözleşme", desantralizasyon ve enformelleşme sürecinin toplum açısından tehlikeli olabilecek sonuçlarını ortadan kaldıracaktır. Güvence altına alınmış bir toplumsal ücret, dolaylı ücretin bordro vergileri ile finanse edilmesi yükünü ortadan kaldıracak ve işgücünün sınırlı oranın artırılmasına yönelik türütleri de azaltacaktır. Başarılı Hong Kong enformel ekonomisi örneği bu ekonomik örgütlenme modeline bir ölçüde de olsa yaklaşmaktadır.

Bu kitapta sunulan kamplardan alınacak son ders ikili bir özellik taşımaktadır. Geçmişteki politika ve mücadelelerde esas alınan geleneksel kalkınma anlayışı, patronların hegemonyalarını güçlendirmek, işçilerin ise yeni şartlar altında varlıklarını korumak ve özerklik kazanmak yolunda geliştirdikleri stratejilerin gitgide daha karmaşık hale getirdiği bugünün dünyasını yansıtan şekilde gözden geçirilmelidir. İkinci olarak, enformelleşme sürecinin toplumsal gelişimi tehdit eden özellikleri, devlet, iş çevreleri, örgütlü işgücü ve yeni toplumsal aktörler (kadınlar, etnik azınlıklar, gençlik grupları vb.) arasında yapılacak yeni bir toplumsal sözleşme ile tersine çevrilebilir. Böylesi bir anlaşma yeni ekonomik örgütlenme modelinin esnekliğini ve dinamizmini artıracak ve istikrarsız işgücüne olan bağımlılığı azaltacaktır. O vakte kadar da enformelliğin ikili yüzü, büyük acılarla elde edilen toplumsal eşitlik ve hayat standartlarına karşı ortaya çıkan tehditlerin yaraladığı bireysel özgürlükler yolunda önemli bir umut olarak kalmaya devam edecektir. □

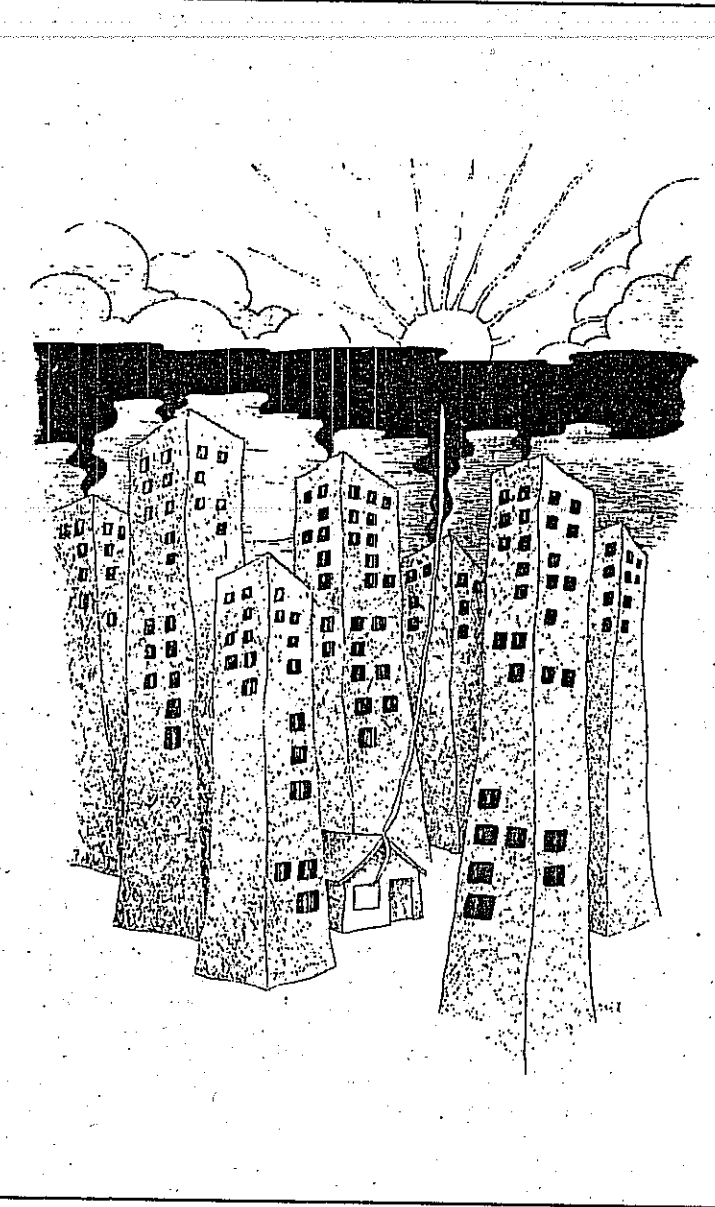

Aygün Tugay

NOTLAR

1. Bu kampanya Lima'da kuruluşu özgürlük ve Demokrasi Enstitüsü tarafından yürütülmektedir. Enstitü, yayınladığı bir dizi makale ve broşürle, son yıllarda bölge ekonomilerinin tümüyle enformelleştirilmesine yönelik yoğun bir kampanya yürütmüştür. (Bkz. DeSoto, 1987).

2. Enformel bünyeye ekonomilerine ilişkin olarak yukarıda verilen özellikler birbirleriyle ilişkilidir. Belli grup kimlikleri, özellikle yerel talebi karşılamaya yönelik önlemlerin ortaya çıkışını desteklemiştir; dolayısıyla da enformel girişimleri desteklemeye yönelik hükümet politikalarının başarılı uygulamaları, bölgesel ve etnik farklılaşmaları belirlediği bir "mekan" içerisinde gerçekleşir. Aynı şekilde girişimcilik ruhu da ortaya çıkışını, ekonomik ve politik şartlara oldu-ğu kadar, kültürel değerlere de borçludur. Farklı koşullar altında nüstakbel girişimciler enerjileri başka şekillerde kullanmayı tercih edebilecekleri gibi (örneğin göç etnek veya formel girişimlerde ken-tilerine yer edinmeye çalışmak su-etiyle), güçlü bir grup dayanış-masının söz konusu olmadığı du-umlarda, başarılı küçük girişimci-ğin önünde büyük engeller oluştu-abilirler.

3. Bu konuda W.Arthur Le-wis'in (1959) klasik çalışmasına bakınız. Ayrıca bkz. Garcia ve Tokman, 1985; Wallerstein, 1974, 1976; Portes ve Sassen-Koob, 1987.

4. Proleterleşmeyi dünya ekono-misinin en temel eğilimlerinden biri olarak gören çalışmalar için bkz. Wallerstein (1974) ve Hop-kins ve Wallerstein (1977).

KAYNAKÇA

- Boswell, T.D ve J.R. Curtis. 1984. *The Cuban - American Experience*. Totowa, N.J.: Rowman & Allanheld.
- Bolffoll, L.J. 1984. *How Miami's New Image was Created*. Mimeo no. 1985-1, Institute of Interamerican Studies, University of Miami.
- Brusco, S. 1982. "The 'Emilian' Model: Productive Decentralization and Social Integration." *Cambridge Journal of Economics* 6:167-84
- Capecchi, V. ve E.Pugliese. 1978. "Due Citta a Confronto: Bologna e Napoli." *Inchi-esta* 9.
- Castells, M. 1984. "Small Business in a World Economy: The Hong Kong Model, Myth and Reality" S. 161-223 "Kentsel Enformel Sektör: Teori ve Araştırmada Son Eğilimler" konulu toplantı tutanakları içinde. Department of Sociology, The Johns Hop-kins University. Mimeo.
- . 1986. "The Shek Kip Mei Syndrome: Public Housing and Economic Development in Hong Kong" *Araştırma Raporu*. Centre of Urban Studies, University of Hong Kong, Mimeo.
- DeSoto, H. 1987. *El Otro Sendero*. Buenos Aires: Sudamericana.

Díaz-Briquets, S. ve L. Pérez. 1981. "Cuba: The Demography of Revolution." *Population Bulletin* 36:2-41.

García, N. ve V. Tokman. 1985. *Acumulation, Empleo y Crisis*. Santiago de Chile: PREALC.

Hopkins, T. ve I. Wallerstein. 1977. "Pat-terns of Development of the Modern World System." *Review* (Fall): 111-45

Lewis, W.A. 1959. *The Theory of Eco-nomic Growth*. Londra: Allen and Unwin.

Pedraza-Bailey, S. 1985. *Political and Eco-nomic Migrants in America: Cubans and Mexicans*. Austin: University of Texas Press.

Piore, M. ve C. Sabel. 1984. *The Second Industrial Divide*. New York: Basic Books.

Portes, A. 1987. "The Social Origins of the Cuban Enclave Economy of Miami." *Sociological Perspectives*.

Portes, A. ve S.Sassen-Koob. 1987. "Ma-king it Underground: Comparative Material on the Informal Sector in Western Market Economies." *American Journal of Socio-logy* 93:30-61.

Rev, I. 1986. "The Advantages of Being Atomized." *Araştırma*. The Institute for Ad-vanced Study, Princeton University.

Sabel, C.A. ve D. Stark. 1982. "Planning, Politics, and Shop-Floor Power: Hidden Forms of Bargaining in Soviet-Imposed Sta-te-Socialist Societies." *Politics and Society* 4:439-75

Sit, V., S. Wong ve T.S. Kiang. 1979. "Small Scale Industry in a Laissez-Faire Eco-nomy." *Araştırma Raporu*. Centre for Asian Studies, University of Hong Kong, Mimeo.

Wallerstein, I. 1974. "The Rise and Futu-re Demise of the World Capitalist System: Concepts for Comparative Analysis." *Comparative Studies in Society and History* 16:387-415.

— . 1976. "Semi-peripheral Countries and the Contemporary World Crisis." *The-ory and Society* 3:461-83.

Kentsel Topraklarda Mülkiyet Kurumunun Varlığının Toplumsal Sonuçları ve Yeniden Düzenleme Olanakları Üzerine*

Ilhan TEKELİ

Bugünkü toplantıda, kentsel topraklar üzerinde mülkiyetin varlığının toplumsal sonuçlarını tartışarak, bu kurumun iyileştirilme olanaklarını araştıracağız. Mülkiyet, klasik liberalizmin temel kurumlarından biridir. İnsanların kendileri dışındaki nesnelere sahip olabilmesi liberalist düşüncede temel insan haklarından biri olarak görülme ve bir insan hakkı olarak temellendirilmeye çalışılmaktadır. Piyasa mekanizmasının varlığı ve işleyişi de büyük ölçüde mülkiyet kurumunun varlığı halinde olanaklıdır. Bu nedenle, böyle bir temellendirme, ayrıca önem kazanmaktadır.

Toplumsal yaşamın belirlenmesinde temel bir rol oynayan böyle bir kurum üzerinde tartışma açılmaktan, genellikle kaçınılmaktadır. Bu demek değildir ki, bu kurumun ortaya çıkardığı toplumsal sonuçlar eleştiri dışı kalmaktadır. Ama bu eleştiriler, genellikle, tutucu savsaklamaları aşarak, bu kurumun işleyişinde yeniden düzenlemeler yapılmasını sağlayamıyor. Yeniden düzenleme istekleri, genellikle, iki savunmayı aşamıyor. Bunlar; "Mülkiyet kurumu değiştirilemez, değiştirilse bile daha kötü olur." savları oluyor. "Değiştirilse bile daha kötü olur." savı genellikle piyasa mekanizmasının işleyişine dayanarak ileri sürülüyor.¹ Bu nedenle de eleştiriciler, alternatifler geliştirmekten, yeniden düzenleme

önerileri yapmaktan kaçınıyorlar, o zaman da salt yakınmanın ötesine geçemiyorlar.

Oysa, insan aklının her zaman daha iyiyi, daha doğruyu üretebileceği inancı da Batı uygarlığının dayandığı düşünce sisteminin temelini oluşturuyor. İnsanları özgürleştiren liberal iktisadi sistemden çok, insan aklının kullanılışdır. Ayrıca her ne kadar liberal düşünce, mülkiyet kurumunu meşrulaştırırken doğa durumu ile temellendirerek tarihsel içeriğini boşaltıyorsa da, mülkiyet kurumunun içeriğinin tarihsel olarak ortaya çıktığı görmezlikten gelinemez. Feodal bir toplumdaki ile kapitalist bir toplumdaki mülkiyetin ifade ettiği anlamlar çok farklıdır. Bir yandan, insan aklının her zaman daha iyiyi bulabileceği inancı, öte yandan mülkiyet kurumunun içeriğinin zaman içinde belirlendiği düşüncesi kabul edilince, mülkiyet kurumunun yeniden düzenlenmesi yönünde öneriler geliştirmek bir boş çaba olmaktan kurtuluyor, toplumun temel kurumlarından birinin evriminde yeni arayışlar olarak anlamını kazanıyor.

Bugünkü konuşmada mülkiyet kurumunun geneli konusunda bir tartışma yürütmeyeceğim. Burada üzerinde esas olarak durulacak ve alternatifler geliştirilecek konu, kent toprakları üzerindeki mülkiyet konusu olacaktır. Böyle bir konunun seçilmesinin iki nedeni vardır.

Bunlardan birincisi, kent plancılar olarak bizi yakından ilgilendirmesidir. İkincisi ise mülkiyetin toplumsal sonuçlarının açıkça sergilenebileceği bir alan olmasıdır.

Böyle bir alanda irdelemelerin yapılması söz konusu olunca, yapılacak tartışmayı iki farklı varsayım altında yürütmekte yarar vardır. Bunlardan birincisi, liberalizmin mülkiyeti temellendirirken yaptığı kabuller açısından kentsel toprak mülkiyetinin sorunlarını irdelemektir. Başka bir deyişle, bireyin kendi istekleri ve iradesi dışında, toplumla temellendirilmiş bir iyinin bulunamayacağı kabulü halinde yürütülecek tartışmadır. İkincisi ise toplumsal olarak benimsenmiş, bireyin istekleriyle doğrudan ilişkilendirilmemiş bir iyinin bulunabileceğinin kabulü halinde yapılar irdelemedir. Bu iki varsayım altında geliştirilecek tartışmalar, bize kentsel toprak mülkiyeti kurumu konusunda yapılabilecek iyileştirmelerin neler olabileceği konusunda fikir verecektir.

Böyle iyileştirme önerilerini ulaşılabilmek için bir düşünsel hazırlık yapmak gerekiyor. Bu düşünse hazırlığı sağlamak için bu yazıda altı aşamalı bir yol izlenecektir:

1. Liberal düşünce içinde mülkiyet nasıl temellendirilmektedir ve mülkiyetin içeriği nasıl belirlenmektedir?

2. Bir mülkiyet sistemi nasıl taarrulanabilir ve öğeleri nelerdir? Di

* Prof. Dr. Ilhan Tekeli'nin bu yazısı, Türkiye Kent Kooperatifleri Merkez Birliği'nin 30 Ekim-3 Kasım 1991 tarihinde Sarıyerde düzenlenen "Kent Kooperatifçiliği 6. Teknik Semineri"nde yaptığı konuşmanın tam metnidir.

gerçeğe içinde tarihteki mülkiyet sistemlerinden ne tür örnekler verilebilir? Bu sistemler ne tür birey-toplum ilişkilerine tekabül etmektedirler?

3. Kentsel toprak ve arsa farkı nedir, kentsel arsanın değeri nasıl oluşmaktadır?

4. Kentsel toprakta liberalist bir toprak mülkiyeti anlayışının, doğrudan sonuçlar bakımından, ne tür eleştirileri yapılmaktadır?

5. Bu tür eleştirileri karşılamak ve kent planlamasını işlevsel kılmak bakımından Batı dünyasında ne tür yollara başvurulmuştur?

6. Bunların dışında yeni iyileştirme önerileri ve yeni planlama yöntemleri geliştirilebilir mi?

Bu soruları tek tek ele alarak yanıtlanmaya çalışalım.

1. Liberalizmin mülkiyet anlayışı nedir ve nasıl temellendirilmektedir?

Mülkiyet, genellikle "kişi ile sahip olunabilen şeyler arasındaki ilişki" olarak tanımlanır. İlişki ile kastedilen, sahip olunan şeyleri, sahip olunan denetleme yetkisidir. Bu denetleme yetkisi tek türde bir yetki değildir. Mülkiyet anlayışının niteliğine bağlı olarak içerdiği değişen bir "haklar demeti" halindedir.² Liberalizmin, mülkiyet kavramı ulaşabileceği son sınırlara kadar zorlayan, adeta mutlaklaştırılmış anlayışı içinde "haklar demeti"nin içerdiği öğeler; elde bulunma hakkı, başkalarına mani olmama da dışlama hakkı, kullanma hakkı, yönetmek hakkı, gelir sağlama hakkı, maddi ve hukuki işleme konu etme hakkı, kapitale dönüştürülebilirlik hakkı, başkalarına maddi bir karşılığa bağlı olarak ya da olmadan devredilebilirlik hakkı, vefatı sonrası mülkiyeti devretme hakkı, mülkiyeti devretmesi içinde devam ettirebilmesi hakkı, bu hakların kullanılmasının koşullarıyla bağlı olmaması ve kişinin oluru olmadan bu hakların kullanılmasının engellenmemesi ya da mülkiyetin el değiştirememesi diye sayılabilir.³

Liberalizm, mülkiyeti, insan haklarının bir parçası olarak görür. İnsan hakları doktrininin ortaya çıkışı ancak XVII. Yüzyılda, doğal hukuk akımının gelişmesiyle gerçekleşmiştir. Bu doktrin, iki kavramı oturtuyordu. Bunlardan birincisi doğal hak, ikincisi de "toplumsal sözleşme"dir. Bu doktrine göre, insanlar toplum haline gelmeden doğal halde yaşıyorlardı. Doğal hal üzere tüm bir özgürlüğe sahiptiler. Sonradan aralarında bir toplumsal sözleşme yaparak sivil toplum oluşturdular. Bu toplum sırasında, doğal halde yaşamın sahip oldukları hakların ve özgürlüklerin çok az bir kısmını, ancak onların korunması için gerekli en az miktarını devlete dev-

rettiler. İnsanlar devletten önce ve onun hukukundan üstün bir takım doğal haklara sahiptiler. Devlet de, bu doğal hakları benimsemek, onlara saygı göstermek ve onları korumak durumundadır. Bu temel hakların başında yaşam hakkı ve özgürlük gelir. Mülkiyet de bu temel haklardan biri olarak görülmektedir.⁴

Liberalist doktrinde, başlıca geliştiricisi John Locke tarafından, mülkiyete "Locke Koşulu" diye bilinen bir formülasyonla meşruluk kazandırılmaya çalışılmaktadır. Doğal halde doğadaki kaynaklar ortak mülkiyete konu olur. Locke'a göre, böyle ortak mülkiyet konusu olan bir doğal nesnenin bir kişinin mülkiyetine geçebilmesi için iki koşulun yerine gelmesi söz konusudur. Bunlardan birincisi, doğal nesnenin o kişinin emeğiyle karışması gerekir. Bir kişinin mülkiyetinde olmasından kuşku duyulmayacak tek şey onun emeğidir. Bir kişinin emeğinin sonuçlarına sahip çıkabilmesi için, ona karıştırdığı doğal nesneye de sahip olması gereklidir. Bir kişinin doğal nesnelere sahip olabilmesi konusunda Locke'un ileri sürdüğü ikinci koşul, diğerlerinin ortak mülkiyeti için, bu nesneden iyi kalitede ve yeterli miktarda kalmasıdır. Bir akarsudan bir bardak su alınmasında olduğu gibi. Bu ikinci koşul, kısaca, söz konusu nesnelerin kit olmaması koşulu diye adlandırılabilir.

Özel mülkiyetin ilk doğuşu temellendirilmedikçe, daha sonraki dönem ve nesillerdeki mülkiyetin meşruiyeti de kurulamayacağı için, mülkiyetin başlangıcının açıklanması, bu düşünce sisteminde özellikle önem kazanıyordu. Bir kez mülkiyetin başlangıcı temellendirildi mi, meşruiyeti toplumca kabul edilen el değiştirme kurallarına uyulması koşuluyla, o toplumda, belli bir andaki özel mülkiyet dağılımının meşruiyeti kolayca savunulabilecektir.⁵

Locke'un mülkiyeti temellendirme biçimi, değişik eleştirilere konu olmuştur. Bu eleştiriler üç grupta toplanabilir: Bunlardan birincisi, sahip olunan nesnenin kit olmama koşulunun gerçekleştirilmesine bağlı olarak, mülkiyetin kişileri özgürleştirdiği kadar da onların özgürlüklerini sınırlayıp sınırlamadığıdır. İkincisi, hakları olup olmadığı, yani adaleti gerçekleştirip gerçekleştirmediğidir. Üçüncüsü ise, liberalist mülkiyet anlayışı içinde bulunan, yukarıda sayılmış olan haklar demetinin tümünü gerekli kılmadaki yeterliliği sorunudur.

Bir kişi, bir doğal nesneyi emeğiyle dönüştürerek, yani bir üretimde bulunarak, ona ve emeğinin ürününe birlikte sahip olma hakkına sahip olurken, özgürlüğünü gerçek-

leştirir. Ama özgürlüğün bu kullanılışı dünyayı da fiziki olarak değiştirmekte, toplumdaki diğer kişilerin kullanabileceği fırsatları azaltmaktadır. İnsanlar tek taraflı olarak nesnelere dönüştürme haklarını kullanırken başkalarını onu kullanmamak gibi bir ahlaksal yükümlülüğe sokmaktadırlar. Kişilerin nesnelere dönüştürme hakları kolayca savunulabilir, ama kişilerin başkalarını ahlaksal yükümlülükler altına sokması kolayca savunulamaz.⁶ İşte bu nedenle, Locke, başkalarına yeterli miktarda ve aynı kalitede o nesneden kalması koşulunu getirmiştir. Oysa bu koşul, dünyanın gerçeği ile tutarlı değildir. Doğal nesnelere bakımından dünya artık bolluklar dünyası değil, kıtlıklar dünyasıdır. Kıtlıklar dünyasında, mülkiyet yalnız emeğin yarattığı değere sahip çıkmayı sağlamaz, aynı zamanda da kıtlıklara el koymasına neden olur, daha sonra üzerinde ayrıntılı olarak duracağımız üzere, savunulmasını zorlaştırır.

Locke'un mülkiyetin meşruiyetini dayandığı temel ilke, "hak etmek ilkesi" diye adlandırılabilir. Locke, mülkiyeti, kişinin emeğinin ürününe sahip çıkabilmesi için gerekli gördüğünden, mülkiyeti kişinin bir toplumsal katkısıyla, yani hak etmesiyle temellendirmiş olmaktadır. Böyle bir temellendirme içinde, veraset ile mülkiyetin ikinci ve daha sonraki nesillere geçişini hak göstermek olanağı bulunmaz. Bu nedenle, mülkiyetin başlangıcının temellendirilme biçimi sadece başlangıcı kurmakla kalmıyor, aynı zamanda daha sonraki mülkiyet dağılımının adil olup olmadığını belirlemekte bir ölçüt işlevi görüyor. Mülkiyetin veraset yoluyla sonraki nesillere geçişini, hak etmek prensibi ile temellendirmek, dolayısıyla liberalizmin mutlak ve nesiller arası süren mülkiyet anlayışını adil bulmak olanağı kalmamaktadır.⁷

Üçüncü eleştiri, Locke'un temellendirmesinin, liberalizmin mülkiyet anlayışının nesnelere üzerindeki mutlak varan denetim biçiminin her boyutunu haklı göstermek için yeterli olmayışıdır. Bir kişinin emeğinin ürününe elde etmesi sonucuna, kullanma hakkıyla, kooperatif mülkiyetle, uzun süreli kiralama vb. yollarla da ulaşılabilir. Yani mutlak mülkiyetten daha sınırlı denetim biçimleri de bizi aynı sonuca ulaştırıyorsa, mülkiyetin bundan daha yüksek derecede kontrol sağlayan öğelerine meşruiyet kazandırılmamış olmaktadır.

Mülkiyetin Locke'un temellendirmesiyle meşrulaştırılması, kuramsal zorluklarla karşılaşınca, mülkiyeti temellendirecek yeni gerekçe arayışları ortaya çıkmıştır. Bunlar arasında, ortak mülkiyetten

İnsanlar tek taraflı olarak nesnelere dönüştürme haklarını kullanırken başkalarını onu kullanmamak gibi bir ahlaksal yükümlülüğe sokmaktadırlar. Kişilerin nesnelere dönüştürme hakları kolayca savunulabilir, ama kişilerin başkalarını ahlaksal yükümlülükler altına sokması kolayca savunulamaz.

Victor Skrillov
(SSCB)

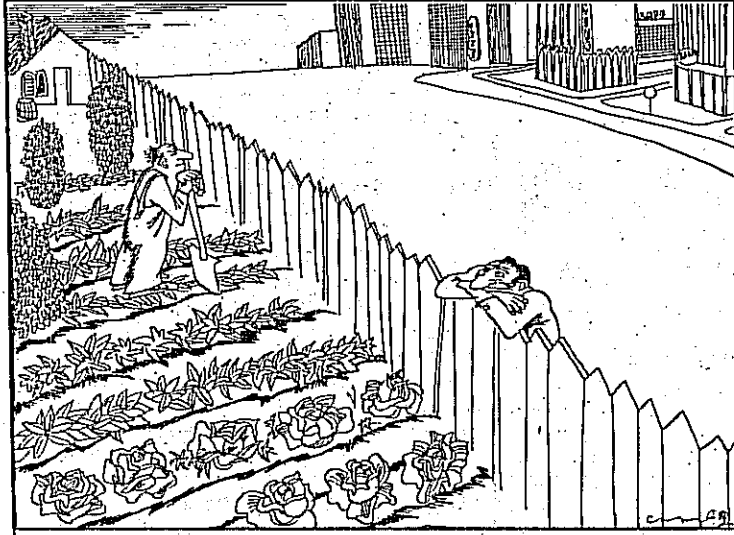

Bir mülkiyet sisteminin dört ögesi olduğu söylenebilir. Birincisi, mülk edinmenin ilkesi; ikincisi, mülkün bir kimseden diğerine devredilmesinin ilkesi; üçüncüsü, sahip olanın mülkü üstündeki kullanma hakları ve sorumlulukları; dördüncüsü, mülkiyet haklarının kötüye kullanılması halinde uygulanacak yaptırımlar.

Özel mülkiyete geçişi doğal nesnenin korunmasına ve gelecekteki nesillerin de yararlanmasına olanak vermesiyle temellendirilen⁸ ya da verimliliği artırmasıyla temellendirilen⁹ vb. yaklaşımlar sayılabilir. Bu ek ya da yeni gerekçelerin sayısı daha da artırılabilir. Ama yine de gerekçelerin bu çeşitlendirilmesi, yukarıda sıralanan 1) hakça olmak, 2) liberalist mutlak mülkiyet anlayışından daha sınırlı kontrol biçimlerinin, aynı gerekçeleri karşılamakta yeterli olamayacağını göstermemek, eleştirilerini karşılamakta yetersiz kalmaktan kurtarabilmektedir.

Liberalist mülkiyet anlayışının bu eleştirilerden kaçınmasının belki de tek yolu, Hume gibi, mülkiyet kurumunu tüm olarak savunmak olmaktadır. Hume'a göre, bir mülkiyet kuramı, tek tek ilkeleriyle değil, tüm olarak meşrulaştırılmalıdır. Eğer toplum tarafından benimseniyorsa, ilk sahip olmanın ve devredilmenin kurallarının neler olduğu önemini yitirmektedir. Önemli olan, üzerinde toplumun uzlaşmış bulunduğu bu kuralların her bir örnekte doğru olarak uygulanmış olmasıdır. Hume, ayrıca bu mülkiyet sisteminin kararlılığının önemi üzerinde durmaktadır. Eğer her örnekte bu kurallar doğru olarak uygulanmış ise, sonuçta ulaşılan mülkiyet dağılımı ne olursa olsun, bunu adil olarak kabul etmek gerekecektir. Burada hakça olmak, sonucun toplu değerlendirilmesine değil, bunu meydana getiren tek tek işlemlerin değerlendirilmesine dayandırılmaktadır.¹⁰ Nozick gibi çağdaş kuramcılar da Hume'un çizgisini izlemektedir.¹¹ Kuramsal olarak iç tutarlılığı olan bu uzlaşmacı ele alış, yapısal olarak çok tutucudur. Bu yaklaşım içinde sonuçları ne olursa olsun, her mülkiyet anlayışı meşruiyet kazanabilecektir. Bu bakımdan çok tutucudur. Ama unutulmaması gereken husus,

kurallar üzerinde toplumun hemfikir olması koşulunun varlığıdır. Bu kuralların benimsenmesinin sürekliliğinin sağlanabilmesi, kuralların uygulanması sonucunda ortaya çıkan mülkiyet dağılımının toplu değerlendirilmesinin de toplumca haklı görülmesine bağlıdır. Öyle ise, pratikte uzlaşmacı kuramların da bu toplu değerlendirmeden kaçınması olanağı yoktur. Bu ise, Hume'un yaklaşımının tutuculuğuna bir sınır getirecektir.

2. Mülkiyet sistemleri, değişik tarihsel örnekler ve birey devlet ilişkileri

Liberalist düşünce, mülkiyeti insan hakkı olarak temellendirerek mutlaklaştırırken, onun tarihselliğini ortadan kaldırıyor. Oysa her kurum gibi, mülkiyet de tarih içinde oluşmuştur. Eğer mülkiyeti bir kurum olarak daha iyi kavramak istiyorsak, tarih içindeki gelişimini de ele almamız gerekir.

Tarihte mülkiyet kurumunun nasıl geliştiğini betimleyebilmek için mülkiyet sisteminin niteliklerine kısaca değinmekte yarar vardır. Bir mülkiyet sisteminin dört ögesi olduğu söylenebilir. Birincisi, mülk edinmenin ilkesi; ikincisi, mülkün bir kimseden diğerine devredilmesinin ilkesi; üçüncüsü, sahip olanın mülkü üstündeki kullanma hakları ve sorumlulukları; dördüncüsü, mülkiyet haklarının kötüye kullanılması halinde uygulanacak yaptırımlar.

Mülkiyet olgusu, ilk uygarlıklara kadar uzanır. Hemen hemen tüm uygarlıklarda bazı nesnelere üzerinde tam mülkiyet olmuştur. Mülkiyet konusu olan bu nesnelere kişisel eşyalar, takılar, silahlar vb. düzeyindedirler. Ama toplumun ekonomik olarak yeniden üretiminde önemli olan nesnelere ve kaynakların mülkiyeti ise genellikle özel düzenlemelere konu olmaktadır. Sanayi öncesi toplumlarda, bu ba-

kımdan, en kritik olan konu, tarım toprakları üzerindeki mülkiyet olmaktadır. Göçebe topluluklarda hayvan sürüleri, otlak yerleri, kıçlaklar, avlanma alanları genellikle ortak mülkiyet konusuydu. Bu mülkiyet aşiretle özdeşleşmiştir. Devredilmesi de söz konusu olamazdı, ancak doğal nedenlerle terk edilebilirdi. Buradan yerleşik tarıma geçildiğinde, topluluğa ait toprak, tüm üyelerinin güvence altında tarım yapmasına olanak verecek biçimde ortak mülkiyet altında parçalara ayrıldı. Ortak açık tarla sistemi denilen bir sistemde kullanıldı.¹²

Toprak mülkiyetinin toplulukla özdeşleştiği bu dönemlerde, bu kuruma verilen adlar, genellikle o dilde yalnız bir mülkiyet kurumunu değil, bir yurt anlayışını, akrabalık ilişkilerini, bir toplumsal örgütlenmeyi de farklılaşmamış biçimde ifade etmektedir. Böyle bir mülkiyet anlayışına sahip olunca, bunun devredilmesi düşünülemez. Bu, o topluluğun kimliğini kaybetmesi demek olur. Toprak, ancak savaşla, zorla el değiştirilebilir. Topluluğun kimliği ile toprak sahipliğinin birbirinden ayrılması, yani farklılaşması ve toprağın el değiştirilebilir hale gelmesi için, insanlığın uzun bir evrimsel yol alması gerekecektir. Bu farklılaşmanın ortaya çıktığı, toprağın devredilebilir hale gelmeye başladığı dönemlerin başlangıcında, bu el değiştirmeler, ancak sihirsel merasimler sonrasında gerçekleştirilmiştir. Toprağın piyasaya değerlerine göre alınıp satılabilir hale gelmesi için Ortaçağ'ın sonunu beklemek gerekecektir.¹³

Avrupa feodalitesinde, tarımsal toprak üzerinde üretim yapılırken, lord ile serf arasında kurulan ilişkileri, liberalizmin mülkiyet kavramı içinde kavramak olanağı yoktur. Lord ile serf arasında karşılıklı görevler ve sorumluluklardan söz etmek doğru olur. Her ikisinin de toprak üstünde, belli bakımlardan, denetimi olduğu ileri sürülebilir. S erf, lorda karşı sorumluluklarını yerine getirme koşuluyla toprağı ekip biçme hakkına sahiptir. Bu hakkı varislerine geçirebilmektedir. Lord da, serfin ekip biçmesinin güvence altına alınmaktadır. Lord bu toprağı kendi isteği ile bir başkasına devretse bile, serfin bu toprakta üretim yapma hakkı sürmektedir. Bu halde, toprak üstünde, bir kişinin mülkiyetinden ya da denetiminden çok, birden fazla kişiyi farklı işlevler açısından denetim söz konusudur. Bu denetim, karşılıklı görevler ve sorumluluklarla tanımlanmıştır.¹⁴ Osmanlı toprak rejimi de aynı biçimde yorumlanabilir. Bir toprak üzerinde sultanın tüm sahibinin ve reayanın farklı işlevler açısından denetimi söz konusudur.

Feodalitenin çözülüp, serflerin, yani doğrudan üreticilerin mülkiyetine geçmesi, birçok toplumsal ayıklanmalar sonrasında gerçekleşti. Liberalizmin özel mülkiyet anlayışının yaşama geçmesi için devrimlerin, köklü değişikliklerin olması gerekecektir. Liberalizmin mutlak özel mülkiyet anlayışının burjuvazinin yükselmesiyle yaşama geçmesi, toplumun bazı kesimlerini özgürleştirmiş olsa bile, sanayi devriminin gerçekleşmesiyle birlikte yeni bağımlılıkların doğmasına kaynaklık edecektir. Sanayi devrimiyle birlikte, üretimin sosyalleşmesi ve üretim araçlarının mülkiyeti ile emeğin ayrışması, üretim araçlarının mülkiyetini elde eden kapital sahiplerinin emek üzerinde denetim kurmasına neden olacaktır. Özel mülkiyetin ortaya çıkan bu sonucu, bir yandan sosyalist düşünceye, sosyalist devrimlere ve sosyalist mülkiyet anlayışına yol açmıştır. Sosyalist mülkiyet anlayışında, üretim araçlarının özel mülkiyete konu olamayacağı ilkesi getirilmiştir. Özel mülkiyet, büyük ölçüde kişisel olarak kullanılan nesnelere sınırlanmıştır. Öte yandan, kapitalist sistemin korunduğu ülkelerde ise bu eleştirileri karşılamak bakımından, liberalizmin mutlak mülkiyeti anlayışını toplum yararı açısından sınırlayıcı bazı yeniden düzenlemelere gidilmiştir.¹⁵

Mülkiyet anlayışının zaman içinde değişiminin böyle bir kuşbaşı gözden geçirilmesi bile, bize yalnız mülkiyet kurumunun tarihselliğini kanıtlamıyor, aynı zamanda mülkiyet anlayışının içeriğinin büyük ölçüde o toplumdaki birey-devlet ilişkisinin nasıl görüldüğüne bağlı olduğunu ortaya koyuyor.

3. Kentsel toprak ve kentsel arsa farkı ve değerinin oluşumu

Bu toplantıda genel olarak yeni bir mülkiyet sisteminin ne olabileceği üzerinde durmak istemiyoruz. Şimdiye kadar, mülkiyet kurumunun nasıl temellendirildiği ve tarihsel gelişimi üzerinde durmamızın nedeni, kent toprakları üzerindeki mülkiyet kurumunu değerlendiren, yanlışlara düşmemektir. Böyle bir değerlendirmeyi başlatabilmek için, bir konuda daha hazırlık yapmamız gerekiyor. O da, kentsel toprak ve arsanın ne olduğu ve piyasa değerinin nasıl oluştuğunu araştırmak olacaktır.

Önce tarımsal toprak, kentsel toprak ile kentsel arsa arasındaki farkın ne olduğuna açıklık kazandırmak gerekir. Belki de sadece tarımsal toprak ile kentsel arsa kavramının tartışma için yeterli olduğu, ayrıca bir kentsel toprak kavramını kullanmanın gereksiz olduğu ileri sürülebilir. Ama buradaki tartışmamız için böyle üçlü bir kavram farklılaşmasına gitmekte yarar vardır. İki uçtan başlayarak bu kavramları tanımlayalım. Tarımsal toprak, tarımsal üretim amacıyla kullanılan bir doğal kaynaktır. Piyasa değeri, üretilebileceği tarımsal ürün potansiyeline göre oluşur. Tarımsal toprak, kentsel arazi spekülasyonunun bitiği yer kadar kentten uzaktadır. Kentsel arsa ise, bir imar planı uyarınca imar parseli haline gelmiş, üzerinde imar hakları belirlenmiş, kentin altyapı sistemlerine bağlanmış kentsel topraklardır. Genellikle kentin yapılaşmış kesiminde ya da onun çok yakınındadır. Üçlü kavramımızın iki ucuna ilişkin tanımlamalarımız, kentsel topraktan ne anlaşılması gerektiğine kendiliğinden

den açıklık kazandırmaktadır. Kentsel toprak, henüz kentsel arsa haline gelmemiş, yani imar hakları belirlenmemiş, ama yakın gelecekte kentsel arsaya dönüşeceği ümidi ile alınıp satılmaya başlanmış, yani piyasa değeri tarımsal üretim potansiyeline göre değil, kentsel arsa olma olasılıklarına göre oluşmaya başlayan topraklardır. Bunlar, kentlerin saçaklarında yer alırlar.

Bu yaptığımız tanımlama açıkça göstermektedir ki, kentsel arsa, kentsel toprak ve tarımsal topraktan nitelik olarak farklıdır. Bir dönüşüm geçirmişlerdir. Nitelik değişimi iki yola olmuştur. Birincisi, ona kamuca değişik türlerde altyapılar getirilmiştir. İkincisi ise, yine kamuca imar düzenlemeleri yapılarak kullanılma biçimi belirlenmiştir. Yani, kentsel topraktan bir kentsel arsa üretilmiştir. "Kentsel arsa üretilmesi" teriminin kullanılması, Türkiye'de bazı kent bilimcilerini rahatsız etmektedir. Onun için bu noktada biraz daha ayrıntılı bir analize girmek zorunluğumu duyuyorum. Bundan rahatsızlık duyanlar, genellikle kentsel arsanın bir doğal kaynak olduğunu, miktarının artırılmayacağını, bu nedenle üretim kelimesinin kullanılmasının doğru olmadığını ileri sürmektedirler.¹⁶ Bu savu iki bakımdan karşı çıkılabilir. Birincisi, miktarı artırılmayan, hattâ bir kere kullanıldı mı yok olan kaynaklar kullanılarak üretim yapmakta olmasıdır. Sanayi üretiminin büyük bir kısmı, bu tür bir üretimdir. Örneğin, dünyadaki madenler ve kömür, miktarı artırılmayan doğal kaynaklardır. Bunları kullanarak insanların yararlanması için pek çok sanayi üretimi yapmaktayız. Onlara üretim adının verilme-

Kentsel toprak, henüz kentsel arsa haline gelmemiş, yani imar hakları belirlenmemiş, ama yakın gelecekte kentsel arsaya dönüşeceği ümidi ile alınıp satılmaya başlanmış, yani piyasa değeri tarımsal üretim potansiyeline göre değil, kentsel arsa olma olasılıklarına göre oluşmaya başlayan topraklardır. Bunlar, kentlerin saçaklarında yer alırlar.

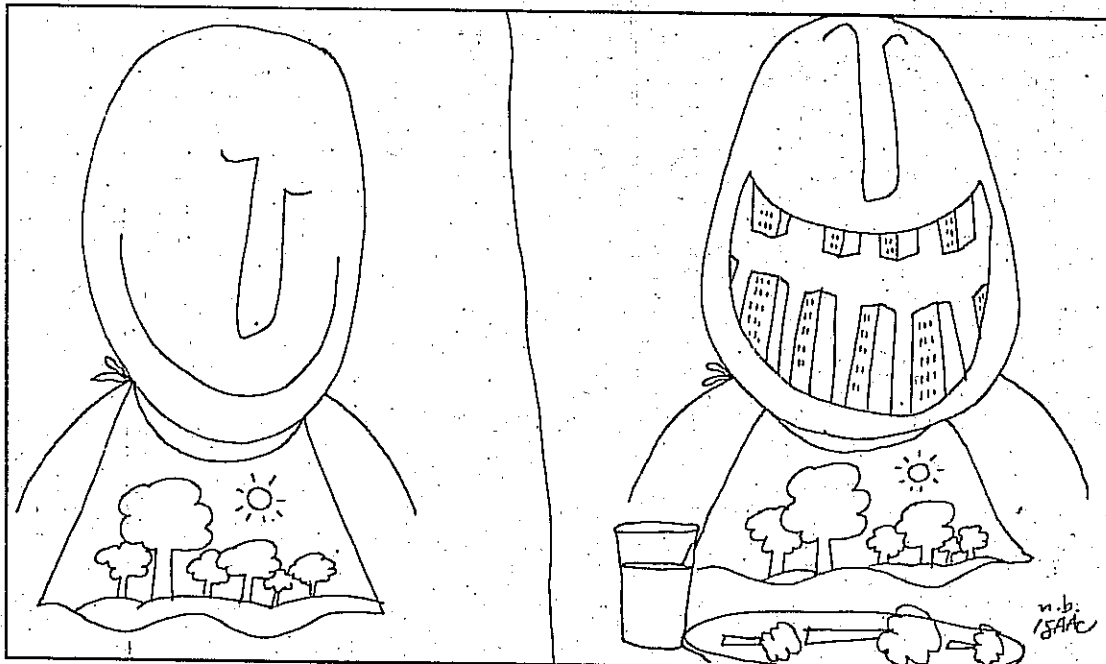

Norman B. Isaac
(Filipinler)

Kentsel ranta genellikle üç tür açıklama getirilmektedir. Bunlar; 1) farklılık rantı, 2) tekel rantı, 3) mutlak rant olarak adlandırılmaktadır. Bir kentsel alanda, bir andaki rant yüzeyi, bir başka deyişle, rant düzeyi, farklılık rantı, tekel rantı ve mutlak rant yüzeylerinin toplamından oluşur.

sinin temel nedeni, miktarının artırılıp artırılmaması değil, bu doğal kaynakların üretim sürecinde dönüşüm geçirilmesidir.¹⁷ Miktarının artırılıp artırılmaması bir başka konudur, onun değerinin nasıl oluşacağını belirler. Bazı üretimler, sanat eserlerinde olduğu gibi, tek olarak yapılır. Bu onların üretilmiş olmasını ortadan kaldırmaz. Kentsel arsa, girdilerinden biri, bir doğal kaynak (toprak) olan, bir üründür. Buna karşı çıkarların ikinci sıvı, "kentsel arsanın artırılmaz olması" da doğru değildir. Dünyadaki tüm toprak miktarı, bazı basitleştirmelerle sabit kabul edilse bile, kentsel arsanın artırılmayacağı söylenemez. Tarımsal toprakların ya da kullanılan toprakların kentsel arsa haline dönüştürülmesiyle, kentsel arsa miktarı sürekli olarak artmaktadır. Hem dünya tarihsel olarak buna şahit olmaktadır hem de kentsel formların gelişmesini incelemeye çalışan arazi kullanma kurumları, kentsel toprağın, dolayısıyla kentsel arsa arzının artırılabilmesi varsayımı altında kurgulanmıştır. William Alonso'nun kuramında olduğu gibi,¹⁸ Dünyanın bugünkü nüfus düzeyinde ve tarımsal teknolojinin bugünkü gelişme düzeyinde bu varsayım hâlâ anlamlılığını korumaktadır.

Tarımsal bir toprak, genellikle kentlerin büyümesiyle kentsel toprak haline gelmekte, bir değer artışı konusu olmaktadır. Bir süre sonra da, kamunun karar ve yatırımlarıyla, kamu tarafından kentsel arsa haline getirildiğinde, değerinde bir kez daha önemli bir sıçrama meydana gelmekte. Kentin büyümesine ve formunun değişmesine paralel olarak, bu değer artışları zaman zaman süreçtir. Toprağın özel mülkiyete konu olması, tarımsal toprak oluştan kent arsası olması sonrasında kadarki süre içindeki tüm değer artışlarının (rantların), toprağın sahibinin olması sonucunu doğurmaktadır. Oysa tarımsal toprak, kentsel toprak haline, kentin büyümesi sonucunda, yani tüm toplumun gayretleriyle gelmektedir. Kentsel arsa olmasını ise kamu sağlamaktadır. Öyle ise bu değer artışında arsa sahibinin emeğinin hiçbir katkısı yoktur. Bu saptamayı yapıldığımızda, bu değer artışının toprak sahibinin olmasını, liberalist düşüncenin sistemleştiricisi Locke'un ilkeleri ile bağdaştırmak olanaklı bulunamaz. Locke'da mülkiyetin meşruiyetli, emeğin ürününe sahip çıkmakla temellendirilmiştir. Oysa kent arsalarında mülk sahipliği, başkalarının emeklerinin ürünlerine el koymaya neden olmaktadır. Liberalist düşüncenin ilkeleriyle çelişmektedir. Bu değer artışına (ranta) sahip olması meşru olabilecek tek aktör kamu olmaktadır.

dir. Kentsel arsayı üreten odur. Liberalist kuramın kentsel arsa sahipliğini meşrulaştırmasının tek yolu, Hume'a sığınması olacaktır. Bu halde de ortaya çıkan durumun toplu değerlendirme-sinden kaçınmazsa, daha sonra üzerinde duracağımız sorunlar ortaya çıkacaktır.

Kentsel bir arsanın değerini açıklamanın bir yolu; yukarıdaki biçimde tarımsal toprağın kentsel arsaya dönüşme süreci üzerinde durmaktır. Bu kuramsal yaklaşım, genel olarak kentsel arsanın oluşumunu anlamamıza yardımcı olacaktır. Ama arsanın bir kentin formunun oluşumunda nasıl rol oynadığı ve kentsel mekanın içinde değerlerin nasıl farklılaştığı konusunda yetersiz kalmaktadır. Bu analiz içinde mekansal boyut çok gizil kalmaktadır. Kentsel rantın oluşumunda mekansal boyutun varlığını ön plana alan kentsel rant kuramlarını ele alırsak, kentsel arsa konusunda yeni bakış açılarına ulaşabiliriz.

Kentsel ranta genellikle üç tür açıklama getirilmektedir. Bunlar; 1) farklılık rantı, 2) tekel rantı, 3) mutlak rant olarak adlandırılmaktadır.

Bunlardan "farklılık rantı", neoklasik ekonomi anlayışında Von Thünen - William Alonso modeli içinde açıklanmaktadır. Bu modelde, ortasında merkezi iş bölgesi bulunan dairesel bir kent ön görülmektedir. Bu kentte, her yönde aynı ulaşım kolaylığı bulunduğu, kent mekanıda sektörlerle göre bir prestij farklılaşması bulunmadığı varsayılmaktadır. Bu kentte yer (konut) seçen kişilerin, tam yarışma kabulü altında, bu yer için ödemeye razı oldukları fiyatın ne olacağı araştırılmaktadır. Kentsel arsa sunumunda bir sınır yoktur. Ne kadar talep ediliyorsa o kadar arz edilebilmektedir. Bu kabuller altında, kent mekanındaki iki nokta arasındaki tek özellik farkı, kent merkezine ulaşılabilirlik farkıdır. Kent merkezinde oturanlar, hemen hemen hiçbir ulaşım masrafı yapmayacaktır. Oysa daha uzak yerde oturanlar, daha çok ulaşım masrafı yapacaklardır. Kent merkezine en uzak konumda oturanların ulaşım masrafı en yüksek olacaktır. Ulaşım masrafları farkı, arsa sahibinin rantını oluşturacaktır. Kentin en uç noktasındaki rantın değeri sıfırdır. Eğer basitleştirerek söylersek, kentin merkezindeki rant, kentin en uç noktasında oturanların ödediği ulaşım masraflarına eşdeğer olacaktır. Rant ve ulaşım masrafları arasında bir tamamlayıcılık vardır. Kentte yaşayanların ödediği rantın ve ulaşım masraflarının toplamı eşit olacaktır. Kentte, toprak sahibinin aldığı farklılık rantı, toprak sahibinin bir katkısı olmadan kentin büyümesine ve ulaşım sisteminin ge-

leşmesine paralel olarak kendiliğinden oluşmaktadır. Bu rantın varlığının nedeni uzaklık, yani mekandır. Ricardo türü bir rant anlayışının kentsel mekanı yansıması olarak da görülebilir. Toprak sahibi, kendisi ne kadar çaba gösterirse göstereceği kent büyümedikçe bu rantı artıramayacaktır.

İkinci tür olarak, "tekelci rant" üzerinde duracağız. Tekelci rant, bir girişiminin kentsel mekanda bulunduğu yerin özellikleri dolayısıyla elde ettiği ortalama kâr üstündeki kârın (ümmünün ya da bir bölümünün arsa sahibine verilmek zorunda kalmasıyla oluşur. Bunun oluşmasını sağlayan iki farklı mekansal gerekçe bulunabilir. Bunlardan birincisi için, Von Thünen-Alonso kentindeki kalite ve nitelik bakımından tekdüze bir mekân kabulünün gerçekleştiği olmadığından yol çıkılabılır. Kent içinde önemli yol kavşakları vb. iş yapma potansiyeli yüksek pek çok özel nokta tanımlanabilir. Bu noktalar, kent mekânında tekel yerlerdir. Miktarları artırılmaz. Bu nedenle tekelci ranta konu olurlar. Tekel rantlarının oluşumu için böyle tekel noktaları dayanmayan, salt mekansal gerekçeler de bulunabilir. Her üretim biriminin kendi etrafında oluşturduğu pazar alanları, salt mekânın varlığı dolayısıyla bir tekelci konum yaratır ve tekel rantlarının oluşmasına olanak verir.¹⁹ Bu rantın oluşmasında da toprak sahibinin bir müdahalesi söz konusu değildir. Arsanın konumu bu rantı yaratır.

Üzerinde duracağımız üçüncü tür, "mutlak rant"tır. Mutlak rantta, birinci ve ikinci türdeki rantlardan farklı olarak, mekânın özelliklerinden ya da kentsel formlardan doğal rant söz konusu değildir. Değişik toplumsal aktörlerin kararıyla kentsel arsa arzında kitlek yaratılması ya da katmanlı bir arsa piyasası oluşturulması yoluyla yaratılmaktadır. Bunun yaratılmasında etkili olan gruplar, plan üretmeyerek, altyapı getirmeyi geciktirerek, kent çevresinde yeşil kuşak ve piyasaya arz edilmeyen büyük kamu alanları oluşturan kamu olabildiği gibi, spekülasyon amaçla arsasını boş tutan toprak sahipleri, büyük konut girişimcileri vb. sayılabilir.²⁰

Bir kentsel alanda, bir andaki rant yüzeyi, başka bir deyişle, rant düzeyi, farklılık rantı, tekel rantı ve mutlak rant yüzeylerinin toplamından oluşur. Bu üç rant türünden ilk ikisi mekânın özelliklerinden kaynaklanmaktadır. Bu nedenle oluşumu kaçınılmazdır. Ama mutlak rant için aynı şeyi söylemek söz konusu değildir. Bu kaçınılmazlık bir ranttır. Olması bir zorunluluk değildir. Böyle bir rant yüzeyinin oluşması, kentsel yaşamın tüm kentliler açısından pahalaşması

demektir. Kent toprağı sahipleri adına mülkiyet kurumunun köllüye kullanılması yoluyla bir değer artırması söz konusudur. Hume'a ar-şınılsa bile bunu haklı göstermek zor olacaktır.

Kentsel arsa sahipliğinin, kul-lanma amacı taşımadan, salt spekül-atif amaçlı olarak kullanılabilceğı kabul edilince, kentsel arsanın de-ğerinin oluşumuna bir üçüncü yak-laşım olanaklı hale gelir. Arsa sa-hipliğı spekülatif amaçla kullanıl-maya başlayınca, onun gelirlerini bir kapitalin alternatif getirileriyle karşılaştırmak gereksinmesi ortaya çıkmaktadır. Nitekim Proudhon, rant sorununa, rantı faiz ile özdeş-leştirerek yaklaşmıştır.

Kent arsalarının değerlerinin oluşumuna üç farklı çerçeveye ba-kalabileceğini ortaya koyduğumuz-da kuramıza çıkan sorun, bu üç çerçevenin birbirleriyle ilişkisini kur-mak olacaktır. Kent toprağının kentsel arsaya dönüşümü üzerinde durarak değer artışını kavramaya çalışan birinci yaklaşımda mekan boyutu sınırlıdır. Kentsel rant ku-ramları üzerinde duran ikinci yak-laşım da mekansal höyüt ön plana geçmektedir. Özellikle farklılık rantı, tekel rantı ve mutlak rant kavramları statiktir ve belli bir za-man kesitindeki rant oluşumunu açıklık getirmektedir. Birinci ve ikinci kuram arasında birbirini ta-mamlayıcılık düşünülebilir. Dina-mik kuramda öngörülen değer ar-tışlarının sınırlarını ne olacağı kentsel rant kuramlarına göre belir-lenecektir. Üçüncü ele alışıdaki gibi, piyasada geçerli faiz oranlarını kentsel ranta eşitleyerek yaklaşılm-ası halinde ilginç bir soru ortaya çıkmaktadır. İkinci ele alış çerç-vesi içinde üzerinde durduğumuz farklılık ve tekel rantlarının piyasa-da geçerli faiz oranıyla özdeşliği doğrudan kurulamaz. Belki de çoğu kez, bu rantların toplamı, pi-yasadaki faiz hadlerinden düşük değer olacaktır. Rantların faiz had-lerine eşitliğini, hattâ onu geçmesini sağlayacak olan rantlar daha ön-cekilere eklenen mutlak rantlar ya da kentsel toprağın kentsel arsaya dönüşmesinden ortaya çıkan rant-lardır. Gelişmekte olan ve hızla kentleşen ülkelerde, bu eklenen rantlar, spekülasyonun faizden daha yüksek getiri vermesine ne-den olacaktır. Bu da bu ülkelerde kapitalin, üretici alanlardan verim-siz arsa spekülasyonu alanlarına yönelmesi sonucunu doğuracak ve o ülkelerin gelişmesini geciktirecektir.

üzerinde durduk. Buraya kadar ya-pılan çözümleme, kentsel toprak mülkiyetinin daha çok adalet ve toplum içindeki meşruiyeti baki-mından sorunlarını ortaya koydu. Bu bakımdan üzerinde ayrıca dur-maya gerek yok. Ama kentsel arsa üzerindeki mülkiyetin tek sorunu bu değildir. Daha önce de üzerinde durduğumuz üzere, bir mülkiyet sistemi, başlangıçta sahip olma ku-ralları, devir ya da el değiştirme kuralları, kullanma kuralları ve bu kurallara uyulmamasının yaptırımlarından oluşmaktadır. Bu kurallar açısından, liberalizmin, sahip olan mülk denetimini öngören an-layışının, özellikle kent arsasının kullanımına uygulanması da pek çok sorun ortaya çıkarmaktadır. Bu sorunlar, çoğunlukla kent plan-lamasının varlığının hem nedeni hem de sorunlarının kaynağı ol-maktadır. Bir yandan kent planla-ması açısından hizi ilgilendiren, öte yandan liberalist mülkiyet an-layışı Hume'un uzlaşımılığı ile te-mellendirildiğinde yapılması ge-rekli olan, "ulaşılın sonuçlara göre (cosequentialist) değerlendirme"yi gerçekleştirebilmek için, kentsel arsanın liberalist anlayışla kullanıl-ması halinde ortaya çıkabilecek so-runlar üzerinde durulur.

Bu değerlendirmeleri, daha önce de değindiğimiz üzere, iki ka-bul altında yapabiliriz. Bunlardan birincisi, kişilerin seçmelerinden farklı, toplumsal olarak tanımlan-mış bir iynin bulunmayacağı ka-bulüdür. Yani liberalizmin kendi kabulleri altındaki değerlendirmedir. İkincisi ise bir toplumsal iynin varlığının kabul edilmesi duru-mundaki değerlendirmedir.

Liberalizmin kendi kabulleri alt-ında, her mülk sahibinin kentsel toprağını kendi istekleri doğrultu-sunda kullandığını düşünelim. Eğer söz konusu olan mülkiyet, büyük parseller halinde kırsal alan-da bulunan toprak üzerinde olsaydı, böyle bir kullanım sorun yarat-mayabilirdi. Oysa, kentsel alanda bulunan küçük parsellerde, böyle bir kullanım yaratacağı pek çok problem olacaktır. Kentteki parsel sahipleri, kenti istekleri ve çıkar-ları doğrultusunda arsalarını de-ğerlendirip binaları yaptıklarında, çok kısa bir süre sonra bir kaos doğu-caktır. Birinin yaptığı yapı ya da yarattığı değer, bir başkasının ya-rattığı yapının değerini ortadan kaldıracaktır. Bunların bir araya yığılması, yaşanmaz bir çevre ya-ratmakta, her biri diğerinin yaratt-ığı değeri ortadan kaldırmaktadır.



Gelişmekte olan ve hızla kentleşen ülkelerde, bu eklenen rantlar, spekülasyonun faizden daha yüksek getiri vermesine neden olacaktır. Bu da bu ülkelerde kapitalin, üretici alanlardan verimsiz arsa spekülasyonu alanlarına yönelmesi sonucunu doğuracak ve o ülkelerin gelişmesini geciktirecektir.

4. Kentsel toprakta liberalist mülkiyet anlayışının varlığının yarattığı sorunlar

Bu bölüme kadar daha çok mülkiyetin temellendirilme biçimi ile kentsel toprak ve arsanın nitelikleri

Spelnikow Wladimir (SSCB)

Kentteki parsel sahipleri, kenti istekleri ve çıkarları doğrultusunda arsalarını değerlendirip binaları yaptıklarında, çok kısa bir süre sonra bir kaos doğacaktır. Birinin yaptığı yapı ya da yarattığı değer, bir başkasının yarattığı yapının değerini ortadan kaldıracaktır. Bunların bir araya yığılması, yaşanamaz bir çevre yaratmakta, her biri değerinin yarattığı değeri ortadan kaldırmaktadır.

Böylece her mülk sahibinin kendi hakkını kullanması, diğerinin hakkını ortadan kaldırmak sonucunu doğurmaktadır. Bu sonucu sadece arsa sahipliğine özgü olmadığı, tüm hak ve özgürlüklerin kullanılması için söz konusu olduğu söylenebilir. Bir kişinin özgürlüklerini kullanması, kolayca diğerinin özgürlüğünü kullanmasını kısıtlar hale gelebilir.²¹ Bu halde liberalizmin ikisi, birinin özgürlüğünün sınırının diğerinin özgürlüğü olacaktır. Bu sınırlar, toplumsal ahlak yasaları ile devlet düzeyinde ise toplumsal mukavele ile belirlenmektedir. Arsaların kullanılmasında kişilerin birbirine zarar vermeden bir düzen kurabilmesinin aracı, günümüzde kent planlaması olarak ortaya çıkmaktadır. Bu da devletin işlevleri arasında yer almaktadır. Avrupa'da feodal dönemde ya da klasik Osmanlı döneminde, bu düzen, bir plan olmadan, toplumun genel ahlak kuralları içinde bir ölçüde çözülebiliyordu. Organik dokulu, çıkmaz sokaklı kentler ortaya çıkıyordu. Liberalizmin mantığı içinde, bir özgürlüğün ya da hakkın kullanılmasının sınırlarının aşılmasının yaptırım, bir cezalandırma değil, aşılın sınırların restorasyonudur.²² Yalnız, arsaların üzerinde bir hına yapıldı mı, bu, çoğu kez, bir geriye dönülmez yatırım haline gelmekte, ancak hakkın iadesi yerine bu hakkın tazmin edilmesi yoluna gidilmektedir. Yalnız burada unutulmaması gereken bir konu, binanın ömrünün uzun olması, dolayısıyla tazminatın sürekli olarak ödemesinin gerekliliğidir.

Liberalizmin kendi mantığı içinde bile, kentsel toprağın kullanılmasında bir planlama yapma gereği ortaya çıkmaktadır. Ama bunun ötesine geçerek, bir toplumsal iyinin varlığı kabul edilince, planlama iyice kaçınılmaz hale gelmektedir. Bu noktada karşımıza çıkan soru, liberalist düşüncenin planı ile bir toplumsal iyinin varlığını kabul eden düşüncenin planı arasında bir fark olup olmadığıdır. Liberalizmin planının, kişilerin arsalarını kullanmalarına birbirinin haklarına zarar vermemek açısından yaklaşacağı, sistemin işlerliğini sağlamakla yetineceği, bunun ötesinde bir arayışa girmesinin kendi düşüncesine çerçevesi içinde meşru olmayacağı söylenebilir. Oysa ikinci yaklaşımda, kent mekanı, bir toplumsal ürün olarak görülebilir. Bu nedenle de toplumsal olarak tüketilecektir. Bu halde, tüm kent mekanına ilişkin sağlık ve estetik kaygılar gündeme gelmektedir. Bu durumda kentteki arsa sahiplerinin kararlarını daha çok bağlayıcı bir plan söz konusudur. Kentteki planlama kararları, artık yalnız kentteki gayrimenkul sahiplerini değil, tüm kentte yaşayanları ilgilendiren bir konu olmaktadır.

Kuşkusuz bir kent planlaması pratiğine gürldüğünde, birinci ve ikinci tür kent planını ayırmada zorluklar vardır. Ama hangi tür plan yapılsa yapılsın, uygulanabilmesi için, kentsel toprak mülkiyetini gösteren kadastral tapulardan, kent planına göre hazırlanmış kentsel arsalarla geçiş belgelenen imar parsellerine geçmek gerekecektir. Bu yalnız tapuların isminde olan bir değişiklik değildir. İmar parseline geçerken yolların açılması, toplumsal kullanışlar, yeşil alanlar vb. kamu kullanışları için yer ayrılması, parsellerin şekillerinin ve büyüklüklerinin değişmesi gerekmektedir. Yani özel mülkiyet altındaki bazı toprak kesimlerinin kamuya devri gerekecektir. Böyle mülkiyet devirlerinin, liberalist mülkiyet anlayışına göre, mülk sahibinin rızası ile olması gerekir. Kavramsal olarak, kamunun, bunları satın alarak, yani mülk sahibinin rızası altında gerçekleştirilmesi olanaklıdır. Oysa kamu, bu planı yaparak, hem mülk sahibinin el koyacağı değeri artırmaktadır hem de bu değer artışını gerçekleştirerek için mülk sahibine yüksek bir pazarlık gücü verdikten sonra, pazarlık ederek, yüksek bir değer aktarımı yapmaktadır. Daha önce yaptığımız çözümler düşünülürse, bu çifte adaletsizliktir. Bu adaletsizlik bir yana bırakılsa bile, tüm mülk sahiplerine ulaşabilmek ve onları razı edebilmek çok zaman alır ve zor bir süreçtir. Böyle bir süreçle bir plani pratikte uygulamak olanaksız hale gelir. Bu durumda, kapitalizmi benimseyen ülkelerde de mülkiyetin yeni düzenlenmesini mülk sahibinin rızasına bırakmayan hamur kaidesi, istilak vb. kurullar geliştirilmek zorunda kalmıştır.

Bir kentsel arsa üzerindeki artan imar haklarının yarattığı değer artışının mülk sahibinin hakkı olarak görülmesi, daha önce üzerinde hına yapılmış arsalarda bir "yık-yap" sürecinin başlamasına neden olmaktadır. Eğer bu arsa üzerinde tarihsel ve kültürel değeri bulunan bir yapı varsa, bu bir toplumun kültürel mirasıdır. Onun tahrip edilmesi, mukaddes mülkiyet hakkı adına, arsa sahibinin kararına bırakılamaz. Nitekim kapitalizmin hakim olduğu birçok ülkede, koruma kararları kurumsallaştırılarak mülkiyet hakkının sınırlandırılması gidilmiştir.

Bir kent hızla büyüyorsa, kentsel rant kuramına göre, merkezde kalan arsaların sahipleri, kent formunun olanak verdiği arsa rantlarını gerçekleştirilebilmek için imar haklarının artırılmasını isteyeceklerdir. Bunu siyasal baskılarla gerçekleştirme başarısını gösterdikleri zaman, hem toplumun daha önce kabul ettiği planlama ilkelerini aşacaklar hem de toplumun diğer ke-

simlerine önemli maliyetler yükleyeceklerdir. Bu kararlarda yüksek yoğunluklu bir çevre oluşacak, daha önce ayrılan yeşil alanlar ve toplumsal altyapılar yetersiz kalacaktır. Bunun ötesinde, kentsel altyapıda aşırı yüklenmelerin, sıkışıklıkların sıkıntısını tüm kentli yaşayacaktır. Bu sıkışıklıkları gidermek için, yeni yapılacak yüksek maliyetli altyapıların maliyetini de, değer artışından yararlanan arsa sahipleri değil, tüm toplum taşıyacaktır.

Kentsel arsa mülkiyetinin kullanılma açısından yarattığı sorunların sayısı, yeni örnekler üzerinde durularak artırılabilir. Ama buradaki tartışmamız için bu örneklerin sayısını artırmakta yarar yoktur.

5. Kentsel toprak mülkiyetinin yarattığı sorunları çözümlenmek için kapitalist sistem içinde mülkiyet haklarına getirilen sınırlamalar

Kentsel toprak mülkiyetinin sorunlarını gördükten sonra, bu sorunların nasıl çözülmeye çalışıldığı üzerinde durulur. Kuşkusuz radikal bir çözüm, sosyalist rejimlerdeki gibi toprak üzerindeki özel mülkiyeti kaldırmaktır. Ama burada üzerinde durulacak olanlar, liberalist mülkiyet anlayışını olabildiğince koruyarak ona bazı bakımlardan sınırlamalar getiren çözümlerdir. Bu çözümlerin her biri, liberalist mülkiyet anlayışına karşı yaptığımız eleştirilere birer birer çözümler getirmektedir.

Kent toprakları üzerindeki özel mülkiyetin, kamu ve toplum tarafından yaratılmış değer artışlarına ik koymak için bir araç haline geldiği eleştirisi, bu değer artışının renalize edildiği noktada vergilendirilmesiyle karşılanmaktadır. Satışta sağlanan değer artışı üzerinden bir vergi alınması yoluna başvurulmaktadır. Satış değerlerinin düşük gösterilmesini önlemek üzere de kamuya "şufa hakkı" getirilmiştir. Kamu, arsayı satışta gösterilen değer üzerinden alma önceliğine sahiptir. (Bu kurum Türkiye'de vardır. Satış değerlerinin düşük gösterildiği bilinmesine karşın bir kez bile uygulanmamıştır.) Mülkiyetin nesiller arasında veraset yoluyla intikalinin haklı olmadığı konusundaki eleştirileri karşılamak için de, veraset vergisi, başvuru olan bir yol olmaktadır.

Daha önce de üzerinde durduğumuz gibi, mülk sahibinin arsasını kullanmasındaki davranışlarından doğan eleştirileri karşılamak üzere planlama kurumu getirilmiştir. Planlama da kuşkusuz tek başına bir çözüm değildir. Planlama, kolayca haksız spekülatif kazançlara kaynaklık edebileceği gibi, mutlak rantlar oluşturmada da kullanılabilir. Burada söz konusu olan planla-

ma, kuşkusuz toplumda ve meslek çevrelerinde geçerli olan değerlere ve uygun tekniklere göre hazırlanmış planlardır. Ayrıca, kent çevresindeki tarımsal toprakların spekülâtif rantlar sağlamak için kentsel arsaya dönüşümü sağlayan parselleme süreçlerinin, kent planlama kararlarının uygulanmasını olanaksız hale getirmesini önlemek için de bu alanlarda parsellemenin yapılmasına ilişkin sınırlamalar getirilmektedir. Bu alanlardaki satışların, bu süreci emrivaki haline getirmemesi için de imar planı olmayan yerlerde hisseli satışlar önlenmektedir.

Bu planların uygulanmasını kamu bakımından olanaklı kılmak için, özel mülkiyetin yüzde 35'e kadarının kamuya bedelsiz devrini sağlayan hamur kuralı, kamu yararına istimlak yetkisi, istimlak edilen toprağın değerinin hakça saptanmasına olanak verecek kurullar getirilmiştir.

İmarlı kent alanlarında oluşan yüksek mutlak rant karşısında, orta sınıfların arsa sahibi ve konut sahibi olmasının olanaksız hale gelmesi üzerine, kat mülkiyetine olanak veren, yani mülkiyeti parçalayarak yüksek rantın gerçekleşmesini sağlayan kurumsal düzenlemeler yapılmıştır. Bunun dışında, kent mekânı üzerinde değer artışının baskılarını azaltmak ve spekülâtif davranışların yarattığı olumsuzlukları azaltabilmek için, kent toprağının yerleşmeye açılmasında yeni mülkiyet biçimleri kullanılmıştır. Kooperatif mülkiyet ya da kent toprağının mülkiyetinin kamu elinde kalması, kent arsasının uzun süreli kiralanması, vb.

Bu çözümlerin her birinin gerçekleşmesi, genellikle, kamu yararı kavramı oluşturmaktadır. Burada söz konusu olan kamu yararı kavramının iki kısımdan oluştuğu söylenebilir. Birinci kısım, bir mülk sahibinin mülkiyet hakkının sınırını diğer mülk sahibinin hakkının çizeceği kabulünden doğan ve bunu gerçekleştirecek toplumsal sözleşmenin sınırları içindeki kamu yararı kavramıdır. Bu bölüm, içeriği adeta aksiyomatik olarak belirlenebilecek ve daha azaltılmayacak bir kamu yararı kavramıdır. Oysa, geçerli kamu alanı kavramı, bu çekirdekteki alana, toplumun üzerinde uzlaştığı toplumsal iyi alanının genişlemesine paralel olarak eklenen alanlarla genişlemektedir. Yukarıda ele aldığımız kent toprakları üzerindeki mülkiyete getirilen sınırlamaların hiç olmazsa bir bölümü, böyle genişlemiş bir kamu yararı kavramının varlığı ile temellendirilmiştir. Bu da bize, artık toplumsal iyinin varlığının dışlanamayacağını göstermektedir.

Burada liberalist mülkiyet anla-

yışının sorunlarını azaltmak için, genellikle kapitalist ülkelerde uygulanan bu yöntemlerin sorunları bir ölçüde çözebilmesi, tümünün birbirleriyle tutarlı bir sistem oluşturarak ısrarla uygulanması halinde olanaklıdır. Oysa çoğu kez mitoslaştırılmış mülkiyet anlayışı, bunların tutarlı bir biçimde uygulanmasına olanak bırakmaz. Bunun en ilginç örneklerinden biri, Türkiye'de 1970'li yılların ortalarında, Anayasa Mahkemesi'nin, kent topraklarında istimlak değerinin vatandaşın beyan ettiği vergi değeri üzerinden hesaplanmasına ilişkin Anayasa maddesini, Cumhuriyet'in özüne aykırı bularak iptal etmesinde yaşanmıştır. Böylece de arsa sahibinin ikiyüzlü beyanını meşrulaştırmıştır. Bu ülkelerde mülkiyeti yüceltme konusunda oluşturulmuş söylem, mülkiyetin toplum yararına aykırı sonuçlarını törpülemek için getirilen düzenlemelerin doğru dürüst uygulanmasını engelleyen sürekli bir baskı yaratmaktadır. Bizim gibi kent planlarına düşen görev de, kent planlamasının kullandığı kamu yararı kavramının içeriğini sürekli olarak geliştirmeye çalışmak ve bunları sürekli olarak gündemde tutarak, mülkiyet konusunda kamu yararına getirilen sınırlamaların ödünsüz olarak uygulanmasına çalışmaktır. Bu görevin önemli bir yönü de, yeni öneriler geliştirmek, sağlıklı, içinde tat alarak yaşanabilir kentsel çevreler oluşturmasında, kent planlamasının yararlanabileceği kurumsal araçları artırmaya çalışmaktır. Bu konuşmanın son bölümünde yapmaya çalışılacak olan da budur.

6. Kentsel topraklarda oluşan rantları kamuya transfer yoluyla kent planlarının gerçekleştirilme olanaklarını artırma konusunda iki öneri

Türkiye gibi, hem hızla kentleşen hem de ekonomik gelişmesini hızlandırmak isteyen ülkeler, kaynaklarını büyük ölçüde yatırım için harekete geçirmek zorundadırlar. Bunu gerçekleştirmek kolay değildir. Bu nedenle de bu ülkelerde, kentlerin çevresinde geniş gecekondu kuşakları oluşmakta, tüm kentte altyapı yetersiz kalmakta, sağlıklı bir kentsel yapı ortaya çıkmamaktadır. Böyle sağlıklı bir kentsel yapının oluşmasının pek çok nedeni vardır. Ama en önemlilerinden biri, kentlin imarından sorumlu yerel yönetimlerin yeterince kaynak bulamayışıdır. Her sıkıntıya düşen yerel yönetim, kentsel toprak üzerinde oluşan rantların belediyelere burakılmasının çözüm olacağını düşünür, ama bu, pratikte uygulanacak bir öneri haline gelemmez. Toplum tarafından kentsel arsa üzerinde yaratılan değer artışının mülk sahibinin hakkı olarak

düşünülmesi sonucu, her yapılan ve uygulamaya konulan imar planı, yerel yönetimlere önemli mali yükler getirmektedir. Her yapılan plan, yerel yönetimlere önemli bir maliyet getirmektedir. Bu durumda da planlar uygulanmamaktadır. Oysa ülke içinde planlamanın kurumsallaşması öyle olmalıdır ki her plan belediyelere kaynak yaratmalıdır. Plan yapan ve bunu uygulamaya koyan belediye, bir maliyet yüklenmemeli, tersine, kaynaklar sağlamalıdır. Eğer bu başarılırsa planlı gelişmeyi sağlayacak, onu sürekli özendirerek bir kurumsal mekanizma oluşturulmuş demektir. Bu nesnel bakımdan olanaksız değildir. Kentsel toprağın arsaya dönüşmesi önemli değer artışları yarattığı için bu olanaklıdır. Bu da kentsel arsa üzerindeki tüm değer artışını ya da önemli bir bölümünü arsa sahibine bırakmayıp, kamuya devrini sağlayarak yapılabilir. Daha önce üzerinde durduğumuz üzere, liberalist mülkiyet anlayışı içinde bile, bu değerlerin arsa sahibinde kalmasını savunmak çok zordur. Öyle ise liberalist düşüncenin bile savunmadığı bir kentsel toprak mülkiyeti anlayışını sürdürmek niye? Savunulmayan bir mülkiyet anlayışı için iyi bir kentsel yaşantı olasılığından vazgeçmek niye?

Burada, kentsel arsa üzerinde oluşan rant ya da değer artışının kamuya devrini sağlayarak, bu kaynakların kentlin imarında ya da birlikte tüketim alanlarında kullanılmasının iki farklı yolu üzerinde duracağım. Bunlardan birincisi, var olan kurumsal yapıda önemli bir değişiklik yapmadan, sadece uygulanan politikalar ve planlama anlayışında değişiklikler yaparak, kentleşme rantını kamuya aktarmaya çalışmaktır. Eğer zorluklarla dolu olsa da, kamunun böyle bir tutum içinde olması meşru görülüyorsa, o zaman, bu yolun niye kolaylaştırılmadığı sorulabilir. O da bizi ikinci çözüme, yani kentsel toprak mülkiyeti konusunda yeni bir yorumlamaya götürür.

Birincisi üzerinde kısaca durulmuş. Bu, yerel yönetimlerin ister piyasadan olsun ister kamulaştırma yetkilerini kullanarak olsun, kentlin saçıklarında toprak elde ettikten sonra, bunu planlayıp, altyapı getirerek, kentsel arsa haline dönüştürerek kent yönetimine ek değerler sağlayacak biçimde kentsel kullanış açmasıdır. Böyle bir yaklaşım benimsendiğinde, planlama yeni işlevler kazanmaktadır. Artık plan, spekülâtorlerin arsaların değerini stabilize eden bir araç olmaktan çıkmakta, tersine, kamunun arsa piyasasına müdahalesinin ve değer artışlarının kamuya transferinin aracı olmaktadır. Bu ise arazi kullanma kararlarının yerlerinin keskinleştirilmesinden çok, belli ilkeler

Bir kent hızla büyüyorsa, kentsel rant kuramına göre, merkezde kalan arsaların sahipleri, kent formunun olanak verdiği arsa rantlarını gerçekleştirebilmek için imar haklarının artırılmasını isteyeceklerdir. Bunu siyasal baskılarla gerçekleştirme başarısını gösterdikleri zaman, hem toplumun daha önce kabul ettiği planlama ilkelerini aşacaklar hem de toplumun diğer kesimlerine önemli maliyetler yükleyeceklerdir.

Böyle bir kentsel arsa mülkiyet sistemi, tarihsel örneklerini gördüğümüz iki sahipli mülkiyet sistemlerine benzetilebilir. İki boyuttaki mülkiyet, arsa sahibindedir. Üçüncü boyuttaki hakların kullanılması ise kamuya yapılacak bir ödeme karşılığında olacaktır.

erainda belirsizleştirildiği yapısal planların ortaya çıkmasına neden olacaktır. Bu plan, toprağa ilişkin operasyonlarda yerel yönetimlerin pazarlık gücünü artıracaktır. Bu yolun uygulanmasında kurumsal bir engel yoktur. Ama popülizmin ağır bastığı bir siyaset anlayışında, pratik içinde değer artışına kamu- nun el koymasının gerçekleştirilmesi zordur.

Asıl ilginç olan ikinci öneridir. Bu öneri de, kentsel toprak mülkiyetinde toprak sahibinin kontrolünü iki boyutu ile sınırlamak, üçüncü boyuta ilişkin haklarda yeni düzenlemeler getirmektir. Bir başka deyişle, toprak mülkiyetinin temelinde tarımsal toprak mülkiyeti olduğunu kabul etmektir. Toprak sahipleri, üzerine yapı yapmamak koşuluyla, toprağı istediği gibi kullanabileceklerdir. Ama tarımsal toprağın kentsel arsaya dönüşüp üzerinde yapı yapılması söz konusu olduğu zaman, inar hakları kamudan satın alınacaktır. (Eğer popülistik bir ödün verme gerekirse, bu anlayışta bir değişiklik yapıla-

rak, helli bir yapı yapma hakkının üstünün kamunun olduğu, ondan satın alınması gerektiği de söylenebilir.)

Böyle bir kentsel arsa mülkiyet sistemi, tarihsel örneklerini gördüğümüz iki sahipli mülkiyet sistemlerine benzetilebilir. İki boyuttaki mülkiyet, arsa sahibindedir. Üçüncü boyuttaki hakların kullanılması ise kamuya yapılacak bir ödeme karşılığında olacaktır. Bu üçüncü boyuttaki hakkın alınması bir kiralama olarak da düşünülebilir. Böyle bir mülkiyet anlayışının hangi sorunları çözeceği ve kent formu bakımından ne tür sonuçlar doğuracağı üzerinde durulmuş. Bu yolla, kentsel arsa üzerinde oluşan değer artışları önemli ölçüde kamuya aktarılmaktadır. Bunun sonucunda kent toprakları üzerindeki spekülasyon çekiçliliğini yitirmektedir. Var olan yapıların yıkılıp yapılması için arsa sahiplerinden gelen baskı önemli ölçüde azalacaktır. Tarihsel dokuların tahribi için nedenler kalmayacaktır. Ayrıca, bu sistem içinde oluşacak kaynakların

bir fonda toplanarak kentin imarında birlikte tüketim işlevlerinin geliştirilmesinde kullanılması da düşünülebilir. Tüm bu sonuçlar, üçüncü boyuttaki yeniden düzenlemeyle ilişkilidir. Biraz da iki boyutlu mülkiyetin korunmasının sonuçlarına değinelim. İki boyutlu mülkiyetin korunması, arsa sahibine güvence vermektedir. Böylece mülkiyetin sağladığı güvence korunmuş olmaktadır.

Mülkiyetin verdiği güvence iki yönde önem kazanabilir. İşyerleri bakımından bu güvence, ona, mekandaki özel konumunu korumasına, tekelci rantlardan yararlanmasını sürdürmesine olanak verecektir. Konut alanlarında ise başka bazı özellikler ön plana geçer. Evler çoğu kez orada oturanların kişiliklerinin bir parçası ve onun uzantısı haline gelir.²³ Bu ev sahipliğinin güvence altına alınması, kişilik haklarının korunmasının bir parçasıdır. Mülkiyetin, spekülatif değerlere el koymakta bir araç haline gelmesi ne kadar insan haklarıyla

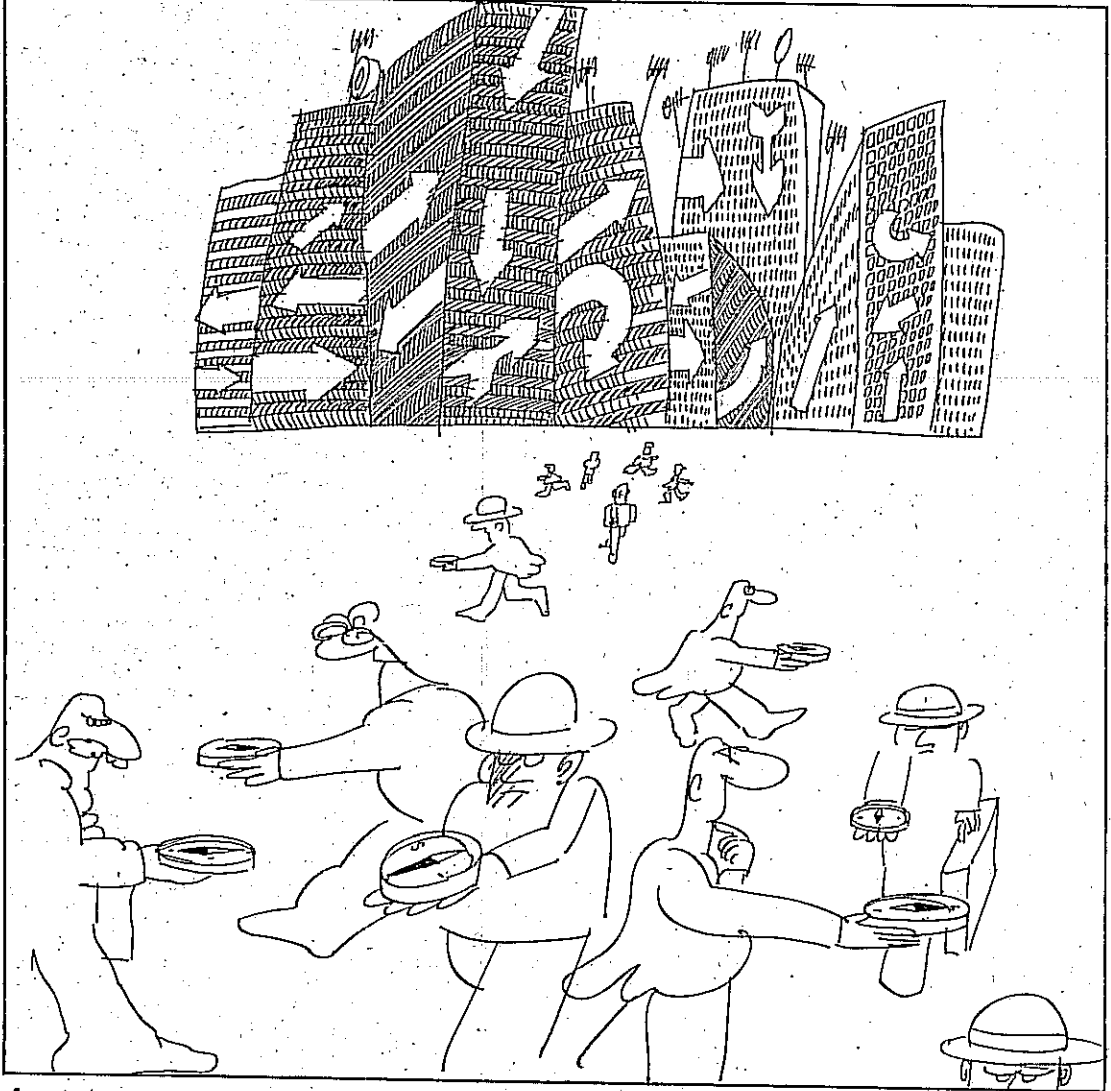

Miograd Velickovic
(Yugoslavya)

bağdaşmazsa, yaşadığı ev mekanı ile ilişkisinin güvence altına alınması da o kadar insan haklarının özülüyle ilişkilidir. Korunması ve güvence altına alınması gerekir.

Son birkaç söz

Burada geliştirilen iki boyutlu kentsel arsa mülkiyeti anlayışının, mülkiyetin getirdiği olumlu yönleri korunurken, sakıncalı yönlerinden kaçınıldığı takdirde, toplumsal yarar açısından üstünlükleri nesnel olarak gösterilebilir. Ama nesnel üstünlüğün gösterilmesi, bunun uygulanmaya geçişinin kolay olması demek değildir. Hemen şimdi kâpılmamak gerekir. Toplumdaki var olan çıkar dağılımı dengesini çok radikal olarak değiştirecek böyle bir önerinin uygulanması kuşkusuz önemli bir siyasal karardır. Bunun alınabilmesi için, yalnız kent planlarının istekleri düzeyinde kalmayan güçlü kampanyalara ihtiyaç vardır. Ama böyle kampanyaların verimli olabilmesi için de yalnız kent toprağı üzerindeki özel mülkiyetin yarattığı sorunlardan kaçınmak yeterli değildir, yeni öneriler geliştirilmesi ve bu öneriler dışında da yeni önerilerin geliştirilmesine açık olması gerekir. □

NOTLAR

1. N.Scott Arnold: "Economists and Philosophers Critics of the Free Enterprise System", The Mo-

nist, Vol.73, No.4, October 1990, 621-639.

2. Esin Ördücü: Taşınmaz Mülkiyetine Bir Kamu Hukuku Yaklaşımı: Mülkiyet Hakkının Sınırlanması, İstanbul Üniversitesi Yayınları, İstanbul 1976, s.6-7.

3. James O.Grunebaum: "Ownership as Theft", The Monist, Vol.73, No.4, October 1990, s.556.

4. Münici Kapani: Kamu Hürriyetleri, Ankara, 1968, s.30-31.

5. David Schmidt: "When is Original Appropriation Required?", The Monist, Vol.73, No.4, October 1990, s.504-518.

6. Gerald F.Gaus, Loren E.Domansky: "Are Property Rights Problematic?", The Monist, Vol.73, No.4, October 1990, s.483-503.

7. David Miller: "Justice and Property", Ratio, Vol.XXII, No.1, June 1980, s.8-9.

8. David Semidtz: A.g.e., s.507-509.

9. James O. Grunebaum: A.g.e., s.545-549.

10. David Miller: A.g.e., s.8-9.

11. Robert Nozick: Anarchy, State, Utopia, Oxford, 1974.

12. AnaBritannica, Cilt 16, s.344.

13. A.Gurevich: "Representations of Property During The High Middle Ages", Economy and Society, Vo.6, No.1, 1977, s.1-23.

14. David Miller: A.g.e., s.5.
15. Münici Kapani: A.g.e., s.106.

16. Ruşen Keleş: Kentleşme Politikası, İmge Kitabevi, Ankara, 1990, s.393.

17. Oscar Lange: Political Economy, Pergamon Press, Oxford, 1963, s.2.

18. William Alonso: Location and Land Use, Harvard University Press, Cambridge, 1964.

19. Richard Walker: "Urban Ground Rent: Building a New Conceptual Framework", Antipode, Vol.6, No.1, April 1974, s.51.

20. David Harvey, Lata Chatterjee: "Absolute Rent and Structuring of Space by Governmental and Financial Institutions", Antipode, Vol.6, No.1, April 1974, s.22-35.

Matthew Edel: "Theory and Labor Strategy: Marx, George and the Urban Crisis" U.R.P.E., Winter 1977, Vol.9, No.4, s.1-15.

21. Gerald F.Gaus, Loren E.Domansky: "Are Property Rights Problematic?", The Monist, Vol.73, No.4, October 1990, s.483-504.

22. Jeffrey Paul: "Property, Entitlement and Remedy", The Monist, Vol.73, No.4, October 1990, s.564-578.

23. Dan Greenberg: "Radon on Personhood and Rent Kontrol", The Monist, Vol.73, No.4, October 1990, s.642-659.

Kent Planlamada Yeni Gündem: Çevre ve Katılım

Ömür TÜRKSOY

Yazının başlığı ile aynı adı taşıyan tartışmalı - teknik toplantı, Şehir Plancıları Odası ve Belediyeler Planlama Hizmetleri Vakfı'nın organizasyonu ve Dünya Bankası'nın parasal desteği ile 11-13 Aralık 1991 tarihlerinde Ankara'da yapıldı.

Toplantının benzerlerinden önemli bir farklılığı, üç günlük bir etkinlik olmasının öncesinde, uzun bir hazırlık süreci yaşanmış olmasıydı. Toplantının amaçları, ana tartışmaları, biçimi, yapılan üç hazırlık toplantısına katılanlarla birlikte geliştirilip, olgunlaştırıldı.

Planlamayı, dünyadaki gelişmelere paralel olarak, tekrar ve yeni bir içerik kazandırmak üzere tartışmaya açmak, toplantının başlıca amaçlarından biriydi. Toplantıya gösterilen yoğun ve sıcak ilgi, gerek kurumsal düzeydeki katkılar gerekse de somut örnekler ve araştırma önerilerinin çeşitliliği, bu yönde önemli bir bilgi birikiminin, ciddi bir niyetin var olduğunu kanıtlamıştır.

Toplantının çarpıcı bir özelliği, zamanlamasıyla bağlantılı olarak ortaya çıkmıştır. 20 Ekim seçimlerinden sonra toplumda oluşan demokratikleşme eğilimi, açıklık politikası ve yeni arayışlar ortamı, toplantının amaçlarını ve öngörülen içeriğini daha da anlamlı kılmıştır. Bu toplantı ile kent planları, ülke gündemindeki yeni yaklaşımları, teknik platformda so-

mut olarak ve geniş biçimde tartışılan ilk meslek grubu olma özelliğini kazanmıştır. Toplantı bu yönü ile, sivil toplum örgütlerinin meslek alanında etkin bir rol üstlenmesine ilişkin amaçlarına ulaşmıştır.

Temel Tartışmalar

Biçim ve zamanlamasının yanı sıra, toplantının akademik içeriği de, planlamanın sorgulandığı hatta yadsınmaya yönelik eğilimlerin güçlendiği bir dönemde, yeni bazı açılımlar getirmiştir.

Tartışma metinlerini hazırlayanlar, tartışmacılar ve katılımcılar tarafından öne sürülen görüş ve eleştiriler ışığında, kent planlamada çevre ve katılım kavramlarını içselleştirecek yeni gündemin etkinlik kazanması, aşağıdaki alanlarda yenilenme çabalarının başarısına bağlı görünmektedir.

Kent Planlamada Pozitivist Söylem Terk Edilmelidir

Mevcut planlama pratiğine getirilen temel eleştiri, kavramların içeriklerinden boşaltılarak kullanıldığıdır. Plancılar olarak, planlama adına kullandığımız kavramlar, gerek mesleki pratik içinde, gerek planlama eğitimi bünyesinde, bu işleri boşaltılmış hali ile her gün yeniden üretilmekte, böylece mutlaklaştırılmaktadır. Planlamaya yeni bir içerik kazandırılırken, her aşamada ve her alanda, kavramları standartlaşmış anlamlarıyla değil,

gerçek anlamlarıyla kullanılmak, yaşamak ve uygulamak yaşamsal önemde bir başlangıç noktasıdır.

Kent Planlama, İmar Planlaması ile Özdeşleştirilmemelidir

Pozitivizmin bir yansıması olarak, kent planlama, Türkiye'de imar planlamasına indirgenmiştir. Standart plan üretme yöntemi, gerçek bir kent planlama süreci ile çelişmektedir. Kent planlama, sosyal, ekonomik, kültürel nitelikteki çok karmaşık süreçlerin tümünü içeren mekanın organizasyonudur. Bu nedenle, yerel koşulların farklılaşmasına bağlı olarak planlama da farklılaşmalı, özgün bir yapıya kavuşmalıdır. İmar planlaması ise fiziki plan üretme tekniklerinden yalnızca biridir ve kesinlikle kent planlamaya özdeş bir süreç olarak algılanmamalıdır.

Kent Planlamanın Yeni Gündemli Tarihiyle İlişkilendirilmelidir

Yarın yüzyılı aşan yakın tarihimizde planlama ve imar konularında çeşitli dönemsel krizler yaşanmış ve benzer tartışmalar yapılmış; ancak niteliksel bir dönüşüm gerçekleştirilememiştir. Bunda, ülkenin gelişme dinamiklerinin yeterince olgunlaşmamasının yanı sıra, bilinçli engellemeler de rol oynamıştır. Ancak, gelinen noktada, ülke kaynaklarını daha iyi kullanmaya, koruyarak geliştirmeye yö-

Planlamaya yeni bir içerik kazandırılırken, her aşamada ve her alanda, kavramları standartlaşmış anlamlarıyla değil, gerçek anlamlarıyla kullanmak, yaşamak ve uygulamak yaşamsal önemde bir başlangıç noktasıdır.

TARTISMALI TEKNİK TOPLAMA

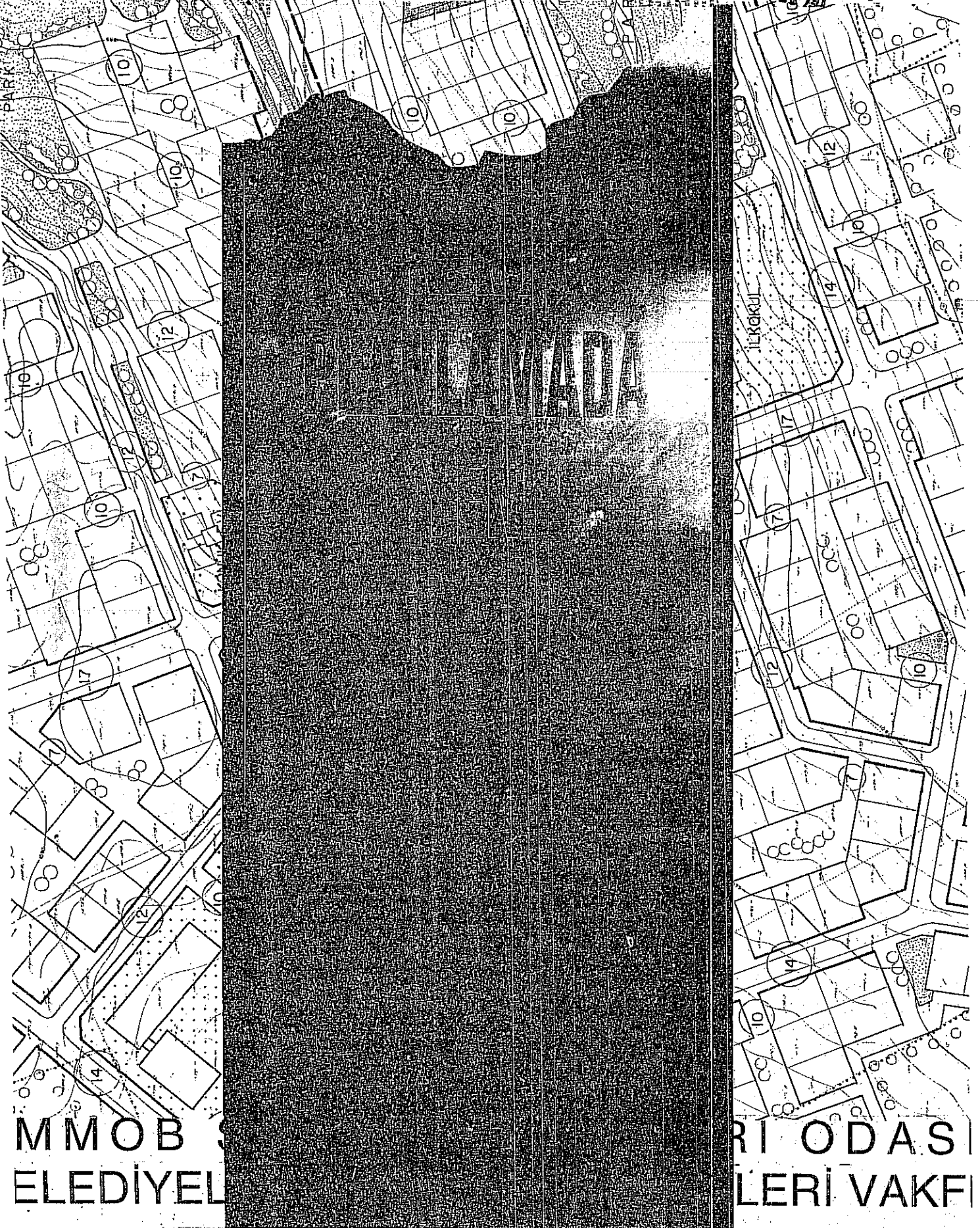

MMOB S
ELEDİYEL

RI ODAS
LERİ VAKFI

Üç gün sürer
toplantıya Devlet
Bakanı Erman Şahin
(en önde sağdan ikinci)
ile Toplu Konut İdaresi
Başkanı Yiğit Gülöksüz
(en önde sağ başta) de
katıldılar



nelik yeni ve gerçek bir kent planlama sürecini -dünyadaki gelişmelere paralel olarak- olgunlaştırmak kaçınılmaz görülmektedir. Bunu gerçekleştirecek yetişmiş insan gücü vardır ve amaçları, öncelikleri saptama, tercihleri belirleme açısından gerekli bilgi birikimine sahiptir. Gerekli olan ise kavramları, içeriklerinden arındırılmadan kullanma, düşünce ve yazın düzemiyle tutarlı biçimde uygulamaya aktarma, bunun için tavır alınabileceğidir.

Kent planlamada bu dönüştürmenin gerçekleştirilememesi halinde, toplumda etkin bir meslek grubu oluşabilmesi ("çıkart"ın dar anlamına dayalı rant düzeniyle uyumlu az sayıda meslektaşımız dışında) pek mümkün görülmediği gibi, doğal-tarihi değerleri korunan, güzellikleri öne çıkarılan yerleşmeler oluşturmak, bunu bugünkü ve gelecek nesillerin gereksinimlerini gözeterek sürekli kılmak, süslü ve içi hoş cümleler olmanın ötesine geçemeyecektir.

Yeni Gündem, Deneyimlerin Değerlendirilmesine Dayandırılmalıdır

İmar planları, oluşan bu yeni kent planlama tanımı içindeki doğru yerine oturtulmak koşuluyla, yerleşmelerimizi tanımak açısından çok geniş bir bilgi birikimi sunmaktadır. Bunun yanı sıra çeşitli kurumsal deneyimler (İmar ve İskan Bakanlığı Bölge Planlama, Yerel Yönetimler Bakanlığı, Yapı Araştırma Enstitüsü, Nazım Plan Büroları vb.); yurtiçinde ve yurtdışında, planlarımızın doğrudan tanık oldukları projeler (Batıkent, Dikmen Vadisi Projesi, Portakal Çiçeği Vadisi, İmrahor Vadisi, Tiyatro Sanatçıları Kooperatifi, Berlin Kent Formu, vb.); yeni gündeminin temel yaklaşımlarına somut-

luk kazandıracak çok zengin içerikli uygulamalardır. Yaşanan bütün bu süreçler, kavramları gerçek anlamlarıyla kullanmanın, uygulamaya geçirmenin ne demek olduğunun, olası sorunları irdelemenin paha biçilmez örnekleridir. Bu deneyimleri unutmak yerine, yeni planlama gündeminin laboratuvarı olarak yeniden ve bilinçle gün ışığına çıkarıp enine boyuna tartışmak, planlar için, artık bir büyük sorumluluk ve görev niteliğindedir. Öte yandan, ülkemizin çok renkli, çeşitli kültür potansiyelinin bir sunumu olarak, çeşitli kırsal katılm potansiyelleri (Bayburt'ta mahalle oduları, Karadeniz'de yaylaya göçme, deprem sonrası dayanışma tutumları, vb.) de bu kapsamda değerlendirilmesi, ders çıkarılması gereken zenginliklerimizdir. Bu yapıldığında, hem yeni nesile canlı ve dinamik bir meslek pratiği sunulmuş olacak, hem bugün yakındığımız kentsel çevrelerin ortaya çıkışındaki sorumluluk payımız nelere geçecek hem de eleştiri ve özleştirme temeline yeni gündemli kent planlamanın çerçevesi somut bilgilerle sağlam bir biçimde kurulmuş olacaktır. Böyle bir girişimin bir diğer başarısı ise, planlamanın çeşitli aşamalarında rol üstlenen kesimlerin (üniversiteler, kamu kuruluşları, özel bürolar, vb.) ortak bir noktada birleşmeleri, işbirliği olmalarının bir temel üzerine kurmaları olacaktır.

Planlama, Disiplinlerarası Bir Eylem Olarak Tanımlanıp Uygulanmalıdır

Toplantının hazırlık döneminde bu konunun önemi özellikle vurgulanmıştır. Nitekim, birçok meslek dalının temsilcileri (Çevre Mühendisliği, Mimarlık, İşletmecilik, Peyzaj Planlama, Orman Mühendisliği, Hukuk, Sosyal Bilimler, Je-

oloji, Ziraat Mühendisliği, vb.) bu yaklaşımı çok olumlu bularak, gerek hazırlık sürecinde gerek toplantıda etkin bir katılımı sağlamışlardır. Gerek katılım gerek ekolojik planlama konusunda gerekse de genel tartışmalarda, başka disiplinlerden, çok somut ve uygulanabilir öneriler gelmiştir. Doğal, kentsel ve beşeri süreçlerin araştırılıp ortaya konmasında ve bu irdelemeye dayalı planlama süreçlerinin yaşanmasında "ekil çalışmasını" önemi öteden beri söylenmektedir. Artık bu kavramda da albenili bir ifade olmaktan çıkarılıp, içeriğinin gerektirdiği biçimde uygulanmasının zamanı gelmiştir. Böyle bir işbirliğinin önemine ve gereğine inanan, teknik bilgiyle donanmış, yetkin insanların varlığı da ortadadır.

Yaşanmakta olan ve gerçek bir kent planlaması uygulamaya geçirilemediğinde hızlanarak kötüleşecek çevre sorunları, meslek şovenizminin dar sınırlarından çıkarmayı bağışlamayacaktır.

Planlamanın Yeni Gündemi, Kent Planlamasına Elitist Değil "Kentli" Bir Rol Tanımlamaktadır

Toplantının ön raporunda, yeni planlama sisteminin talep edeceği plancı tipinin, "yerleşme ve çevresindeki doğal ve kültürel değerlere duyarlı; doğal kaynaklar üzerinde yöre insanının söz ve hak sahibi olduğuna inanan; kaynak kullanımında dengeyi ararken, tercihini, kentli çoğunluğun insani gereksiniminden kaynaklanan çok yönlü çıkarlarını kollamak yönünde kullanılan; çoğunluk çıkarının da kaynakların yıllar boyu kullanılabilir kılınmasında yattığını düşünen ve bu yönde meslek ahlakına uygun tutumlar alabilen bir kişilik sergilemesi" gerektiği belirtilmişti. Toplantının bu

Yaşanmakta olan ve gerçek bir kent planlaması uygulamaya geçirilemediğinde hızlanarak kötüleşecek çevre sorunları, meslek şovenizminin dar sınırlarından çıkarmayı bağışlamayacaktır.

yöndeki tartışmaları kapsamında, plancıların rolleri eleştirilerek yeni bir kimlik arayışı da gündeme gelmiş, "çıkarcı" kavramının olumsuz değer yükünden kurtararak, içeriğinin genişletilmesi ve çıkarlar temelinde yeni kentsel itifak biçimlerinin aranması vurgulanmıştır. Buna göre, "sağlıklı su kullanmak", "güzel bir kentte yaşamak", "temiz hava solunmak", "estetik görüntüler aramak", "düzeyli sosyal ilişkiler kurmak", "biyosel ve toplumsal tarih bilincini tatmak" gibi beklentiler de çıkar tanımını içinde algılanmalıdır. "Kentlilik", "kent kültürü" tanımları ile yakından ilişkili olan yeni değerler ve beklentiler, planıcının bir kentli birey olarak taleplerini oluşturduğudur. Bu değerler toplumun çoğunluğunun da talebi olduğu sürece, planıcı, toplumsal tabanına sahip olacaktır. Çevre sorunları, toplumun değişik kesimlerinde, bu bilincin giderek yaygınlaşmasını getirmiştir. Dolayısıyla, planıcının bireysel talepleri, toplumun taleplerini etkilediği ve onunla paralellik gösterdiği ölçüde bu toplum kesimleriyle itifakı güç ve anlam kazanmaktadır. Aneak, bu yeni çıkar tanımlarına toplum kesimlerinin bilince sahip çıkmasında, yani talebin güçlü bir biçimde oluşmasında da planıcıya teknik, profesyonel bir işlev yüklenmektedir. Planlama sürecinin, yeni bir anlayışla ve disiplinlerarası bir faaliyet olarak yeniden kurgulanmasıyla planıcı da bugünkü üretimsizliğinden ve üteden heri eleştirilen elitist konumundan sıyrılarak, "kentlilik" temelinde yeni bir kimlik kazanacaktır.

Ekolojik Bilimi, Planlamanın Yeni Gündemini Besleyecek Yaklaşımlar Sunmaktadır

Toplantının uluslararası planlama gündemini de yakalayan bir boyutu, ekolojik yaklaşımlar olmuştur. Yapılan tartışmalar, kentsel ekolojinin, yeşil alan ağırlıklı imar planı yapımı olmadığını vurgulamıştır. Kent, çevresiyle, enerji, madde ve atık alışverişi içinde olan bir ekosistemdir. Dolayısıyla bütün bu iki yönlü akımların irdelemesi kentsel ekolojiyi ilgilendirmektedir; ancak daha da önemlisi kentsel ekoloji, kaynakların nesiller boyunca kullanılabilmesi için gerekli kentsel sorumluluk anlayışının planlamada içselleştirilmesidir.

Bu yaklaşımla, planlamanın yeni gündemi, kendine yeterli, kaynaklarını en etkin biçimde koruyup

geliştirerek kullanan, dışarıya sorun ihraç etmeden, içte yaşam kalitesini yükselten kentsel sistemlerin kurulmasını öngörmektedir. Yaşam kalitesi ise bireyin tüm psikolojik, sosyal, kültürel, ekonomik gereksinimlerini, üretkenliğini, kendini yenileme potansiyelini, katılabilirliğini, estetik kaygılarını kapsayacak biçimde yeniden tanımlamaktır.

Kentsel ekolojinin bir diğer önemli yaklaşımı da, kalkınma kavramının ekonomik büyüme değil, gelişme ve olgunlaşma olarak algılanmasıdır. Çünkü, çevre sorunlarının boyutları, ekonomik büyümenin ekolojik limitlerle kısıtlı olduğunu göstermektedir. Bu nedenle kalkınma kavramı, yaşam kalitesinin yükselmesi olarak tanımlanmalıdır.

Sonuç

Dünyanın çeşitli bölgelerinde planlama kavramının sorgulanmasına, bazen tümüyle reddedilmesine, paralel olarak, Türkiye'de de kentleri planlamak yerine projelendirme eğilimleri güç kazanmaktadır. Planlamanın eski anlamının eridiği bir gerçek olmakla birlikte, aynı bölgelerde, örneğin çevre kirliliğinin yarattığı derin kaygılarla çok kapsamlı araştırmaların yapıldığı; sorumluluk üstlenen bireylerin gelişkin toplumsal örgütlenmeler içinde talepleri oluşturup tavrı geliştirdiği de bir diğer gerçektir. Bu ülkelerde planlamanın anlamı, içeriği ve uygulamasının başlıca farklılıkları ise gerçeğin başka bir yönünü oluşturmaktadır. Bir başka deyişle, toplumların gelişmişlik düzeyleri, kavramların algılanış ve uygulanış biçimleri çok farklıken; üstelik bu yeni akımların hızlı devingenliğinin nasıl gelişeceği ve nerede dengeye erişeceği kestirilemezken ve sonuçta nasıl bir refah düzeni ve sorunlara ne ölçüde çözüm üretilebileceği de hepüz çok belirsizken, gerçeklerin bir yönünü alıp diğer yönlerini göz ardı etmek bilimsel bir tutum olmamaktadır. Bu nedenle, Türkiye özelinde, kent planlama anlayışının artık değişmesi gerektiği fikri, keyfilğin teorisini geliştirmek değil, aksine planlamanın içeriğini genişletip gündemini geliştirerek toplumsallaştırılması ve yeni yöntemlerle demokratikleştirilmesi şeklinde anlaşılmaktadır.

Planlamanın yeni gündemini uluslararası gelişmeler paralelinde tartışmak üzere düzenlenen bu top-

lantıya yurtdışından gelen davetlilerin yoğun ilgi ve katkıları şunu ortaya koymaktadır ki, yeni bazı yaklaşımlar, Batı ülkelerinde de henüz oluşturulma aşamasındadır. Benzer sorunlar ve çelişkiler orada da aşılmaya çalışılmaktadır. Bu nedenle, uluslararası gelişmeleri dikate alarak ama özgün koşullarımız çerçevesinde ve özgüvenle geliştirilecek yeni bir planlama sistemi ile dünya gündemini de yakalama şansımız vardır.

Toplantıda, tüm tartışmaları bir çerçeveye oturtan bir örgütlenme modeli önerisi de yapılmıştır. Bu modelde, kalkınma - planlama - çevre kavramları bir bütün olarak ele alınmakta ve planlama bölgeleri tanımını ile etkin bir uygulama aracı öngörülmektedir. Tabandan yukarıya doğru demokratik bir yapı içinde kurumlaşması öngörülen modelde, katılım da içselleşmekte ve kent yönetiminin doğal ve olmazsa olmaz bir bileşeni haline gelmektedir. Model, bu yapı ile planlamanın yeni gündemini somutlaştıran bir yapı sunmaktadır.

Bugün artık birey - toplum - doğa ilişkilerine yeni bir felsefeyle bakma, yeni kaygılarla, yeni kavramlarla, eski kavramlara yeni içerikler kazandırarak gerçekten farklı bir planlama sistemi oluşturma noktasındayız. Bu ise planıcılara, yoğun bir eleştiri, özelleştirme, deneyimlerden en üst düzeyde yararlanma ve yeni araçlar geliştirme sorumluluğunu yüklemektedir. Planıcılar buna ne kadar inandıklarını ve ne kadar hazır olduklarını sorgulamak durumundadırlar. Aksi halde, benzer yakınmaları, belli aralıklarla yinelemek, üretimsiz toplantılarla zamanı tüketmek kadar olmak durumundadır.

Sonuç olarak, bir sivil toplum örgütlenmesi olan meslek odası tarafından düzenlenen bu uluslararası tartışmalar - teknik toplantı, üretildiği tartışmalar ve içeriğiyle tutarlı organizasyonu ile kent planlamanın topluma mal olacak bir eylem türü ve mesleki etkinlik haline gelebilmesi için gerekli tavrı değişikliklerini vurgulamıştır. Bu nedenle de amaçlarına ulaşmıştır. Öneriler doğrultusunda, yeni gündemi somutlaştırmaya dönük araştırmaların yapılması; üretilen bilgilerin biriktirilerek kullanılacağı sistemlerin kurulması; belli konularda odaklanacak yeni toplantılarda tartışmaların daha da açılması; başlatılan bu çalışmaya canlılık ve süreklilik kazandırılacaktır. □

Kentsel ekolojinin bir diğer önemli yaklaşımı da, kalkınma kavramının ekonomik büyüme değil, gelişme ve olgunlaşma olarak algılanmasıdır. Çünkü, çevre sorunlarının boyutları, ekonomik büyümenin ekolojik limitlerle kısıtlı olduğunu göstermektedir.

Oğuz Işık
ODTÜ Şehir ve
Bölge Planlama Bölümü
1982 mezunu.
University College
London, 1991 yılında
doktora derecesi aldı.

Bir Plancının Günlüğünden

Oğuz IŞIK

1982 ODTÜ Şehir Planına mezunuyum. Kısa bir süre önce de doktoramı tamamladım. Mezun olduğundan bu yana geçen 9 yılı aşkın sürede, benim açımdan fiyat-koyla sonuçlanan bir tek başarısız girişim dışında şehir plancılığına tanınan "hak ve yetkileri" kullanmak durumunda olmadım. Bir dolu işe girdim, çıktım; çoğunlukla da çevirmenlik yaptım bu dönemde. Ne yaptığımı soran şehircilere de en pişkin; en arsız tavrımla "şehircilik dışında her şey" dedim, çoğu kez bunu kendime ayrıcalık veren bir durummuş gibi sunarak. Aldıkları cevapla kendilerini biraz da ezik hisseden plancılar, bu kez de doktora konumu duyunca "işte şehircilik yapıyorsun ya..." diyerek bir anlamda karşı saldırıda bulundular. Evet, pratikte "plancılık" yapmadım ama, "şehircilik"ten de kopmadım. "Şehircilik" başlığı altında yer alabilecek bir konuda yıllarımı harcadım. Bugün bana sorsalar, "Sen nesen?" deseler, sanırım kendime en çok yakıştıracığım yafta "Sosyalbilimci" olurdu.

Evet, pratikte "plancılık" yapmadım ama, "şehircilik"ten de kopmadım. "Şehircilik" başlığı altında yer alabilecek bir konuda yıllarımı harcadım. Bugün bana sorsalar, "Sen nesen?" deseler, sanırım kendime en çok yakıştıracığım yafta "Sosyalbilimci" olurdu.

PLANLAMA 92/1-4

Sosyal bilimciyim diyorum ya, siz buna da inanmayın aslında. Çünkü bunu yalnızca ben söylüyorum. Kendilerine sosyal bilimci denen birtakim insanlar beni aralarına almıyorlar çünkü; sanırım mektepli olmadığım için. Öte yandan da ben kendimi, aralarında gezindiğim plancıardan biri gibi görmeyi beceremiyorum. Tüm meslek yaşamım da, bu "arada kalımsızlık" üzerine kuruldu; iki dünyanın arasında, hiçbirine ait olmayan bir yere asılı kaldı öylece. Biraz da kendi kuşağımın durumuna benzeşiyorum kendimi. Çünkü ben de Türkiye'deki hemen herkes gibi en talihsiz kuşağın kendi kuşağım olduğuna inanıyorum. (İnanmakta da kalmıyor, buna inanan herkes gibi ben de sadomazoist bir keyif alıyorum bundan). Bir kere, tam bir ara kuşakmışım gibi geliyor bana. Ne benden önce gelen 68'liler aralarına aldılar beni, ne de sonraki 12 Eylül kuşağı kendilerinden biri gibi gördü. 68'lilerin "Bunlar ne ki, biz neler gördük geçirdik." diyen, sonrakilere de hep kuşku, biraz da korku ve güvensizlik dolu bakışlarını üzerinde hissettim. Mesleğim de, mesleğimle kurduğum ilişkilerimde de hep hissedegeldim bu "arada kalımsızlık", hiçbir yere ait olamamayı. Diyorum ya, bir değil, iş işe geçmiş birkaç gelişkinin ürünüydüm ben.

Her ne kadar sosyal bilimciyim diye kandırmaya çalışsam da ken-

dimi, sosyal bilimci olmadığını ben de biliyorum. Çünkü sosyal bilimlerle son derece çıkarıcı ilişkiler içinde olan; sosyal bilimlerin çıktılarını yalnızca tüketen, bu anlamda kendinden bir ürün heklenmeyen bir disiplinden, şehir plancılığından geliyorum. Mesleğime ilişkin ilk bilgileri aldığım -bir sayfası Türkçe, diğeri İngilizce- bir kitaptan bir şekil var zihnimde kazılı: İç içe daireler, bunları dik kesen kutucuklar, planlamanın disiplinlerarası yönünü gösteren. Şehir plancılığının bu yönü, en temel ders kitaplarında bile, altı defalarca çizilerek vurgulanmıştır özenle. Plancı, çeşitli sosyal bilimlerin ürettiği bilgileri derleyip, bunları belirlenen amaçlar doğrultusunda plana aktarma görevini üstlenmiş kişidir. Diğer bir deyişle, plancıya daha en başında "teknik" bir görev verilmiştir.

Kendi adına ben, planlamanın bu "teknik" yönünü hiçbir zaman benimseyemedim; benimsemeye çalıştığım ilk üniversite yıllarımda ise beceremedim, yüzüme gözümüne buluşturdum. Elimde sigara, rahat masamın başında bir bölü bilmem kaç bin ölçekli haritaların üzerinde, insanların yaşamlarının büyük bölümünü geçirecekleri çevreyi tasarlamak, bugüne ilişkin hiç de sağlam olmayan varsayımlardan yola çıkarak, katı, değişmez bir gelecek kurmak yetkisinin bana verilmiş olması beni hep rahatsız etti. Neyse ki, bu yetkiyi kullanmak zorunda

kalmadım hiç şimdiye değin. Planlama deneyimim, üniversite yıllarında oynanan tasarım oyunlarıyla sınırlı kaldı. Ama, bu oyunlarda bile, plançılara verilen yetkiyi hep farklı biçimlerde kullanmak eğiliminde oldum. Bunun karşılığını, tasarım stüdyolarından hep düşük notlar alarak, hattâ bir keresinde "F" leyerek, gördüysem de, insanların gündelik yaşamlarıyla çevreleri arasındaki ilişkinin niteliği üzerine başka bir disiplinin sağlayamayacağı derinlikte bir görüş edindim. Beni çeken, hiçbir zaman için otoburk girişinin şurasan mı, yoksa buradan mı olması gerektiği, ne bileyim yolların nasıl kademeleneceği gibi benim bir alt düzeyde ele almayı uygun gördüğüm değişkenler olmadı. Bunun yerine, bugüne ilişkin varsayımlarımızı sorgulamak, başka varsayımlara dayanarak farklı gelecekler kurmak çabası çok daha çekici geldi bana. Örneğin, farklı bir işleyişe dayanan bir kentin biçimlenişi nasıl olur, insanları ezmeyen, tersine, insanların kendilerini bir parçası olarak görebilecekleri bir çevre nasıl oluşturulabilir gibi sorular daha çok daha anlamlı geliyor; eğitim sürecinin bizlere vermeye çalıştığı "teknik" hesaplar ise aneak bir sonraki aşamada, o da oldukça başarısız bir biçimde gündemime geliyordu. Daha o zamanlar bile, fiziksel çevrenin bir politik değişken olarak kurulması gerektiğini seziniyor, gündelik yaşam/çevre ilişkisinden giderek, öncelikle kentteki gündelik yaşamın ardında yatan politize olmuşluğu, politikanın her an her yerdeliğini, birey/toplum arasındaki ilişkiyi açık hale getirebileceğimi hissediyordum. Sağolsunlar, hocalarım da "Sen bu işi kıvrıramayacaksın, gel seni sosyolojiye falan göndereyim." diyerek açığa destek sağlamayı ihmal etmediler bu tavrına.

O sıralarda iki olay, meslek pratiğimle sezgisel olarak kurmaya başladım yeni ilişki üzerinde büyük ölçüde etkili oldu. Birincisi, E.Scoti'nin yönettiği, Sophia Loren ile Marcello Mastroianni'nin oynadığı "Özel Bir Gün" adlı bir film. Film, Hitler'in Mussolini ile görüşmek üzere İtalya'ya geldiği günde geçiyordu. Mastroianni'nin eşcinsel bir devrimci olması gibi hence çok çarpıcı bir temanın yanı sıra, filmde beni asıl etkileyen filmi geçtiği mekan oldu. Filmde mekan herdedeyse üçüncü bir kahraman gibi kullanılıyor, kendini her an hissettiriyordu. Bu, bütün dairelere ortak bir avludan geçerek dıştan merdivenlerle ulaşılan, tüm dairelerin de ortak avluya baktığı devasa bir apartmandı. Bu apartmanın hoşguculuğu, hende, faşizmle özdeşleşmişti. İnsanlar özel yaşantılarını, kendi bireyselliklerini,

ancak ortak meydanlardan geçerek, o ortak mekanların girmediği, sızmadığı daracık alanlarda kurabiliyorlardı. O apartmanda ortak mekanlar her yere sızıyor, insanlara kendi yaşantılarını, birey dünyalarını kurabilecekleri çok kısıtlı bir mekan parçası kalıyordu geriye. O görkemli avlusu ve dıştan merdivenleriyle toplumsal denetimi en çoğa çıkarıp, bireyselliğin her türünü yok eden o koca yapı, faşist devletin somutlaşmış bir görüntüsüydü, faşist devletin ta kendisiydi. Faşist devlet her an her yerdeydi ve insanlar, kendi dünyalarını, ancak onun giremediği daracık mekanlarda kurabiliyorlardı. Faşizm ile özdeşleştirilebileceğim bir yapının varlığını, dolayısıyla da faşist bir mimari olabileceğini görmüştüm. Artık kurulu çevrenin ardında bir ideoloji yatırdım, kurulu çevreden giderek gündelik yaşam / politika / ideoloji sorgulamasına girişebileceğimi biliyordum.

Kendi mesleğimle kurduğum

ilişkilerdeki ikinci büyük etki, 1970 sonlarında Fransa'da yayımlanan "yanılmıyorsam" "Şehir ve Devrim" adlı bir kitap üzerine Birikim Dergisi'nde çıkan bir tanıtma yazısından geldi. Yazıda -eski- Sovyetler Birliği'nde Stalinist ideolojinin nasıl bir mimari ve kent yapısı ortaya çıkardığı örnekleriyle anlatılıyordu. Giderek plançının basit bir "teknisyen" olmadığı, olamayacağı, gizli ya da örtük belli bir dünya görüşünün, ideolojinin taşıyıcısı olarak, bunu planlarına aktardığı yolundaki sezgilerim temelleniyordu. Artık amacım, bu ilişkiyi daha somut, daha gözle görülmür bir hale getirmek, bu ilişkiler yumağının üstünü örten örtüyü çekip kaldırmaktı.

"Faşist planlama" ya da "Stalinist mimari" gibi terimler, gündelik yaşamımda sıkça kullandığım, ancak içi çok da dolu olmayan terimler haline gelmişti. Bu terimlerin, çoğu kez çocukça denilebilecek yollarla içlerini dolduruyor, onları

Kent planlamasının sosyal bilimlere yaklaşımı, diyorum ya, özünde çıkarıcıdır. Ama planlamanın, sosyal bilimlerin ürettiği bilgileri tüketici yönü, kentsel araştırmaların gelişkin olduğu koşullarda tam anlamıyla ortaya çıkabilir.

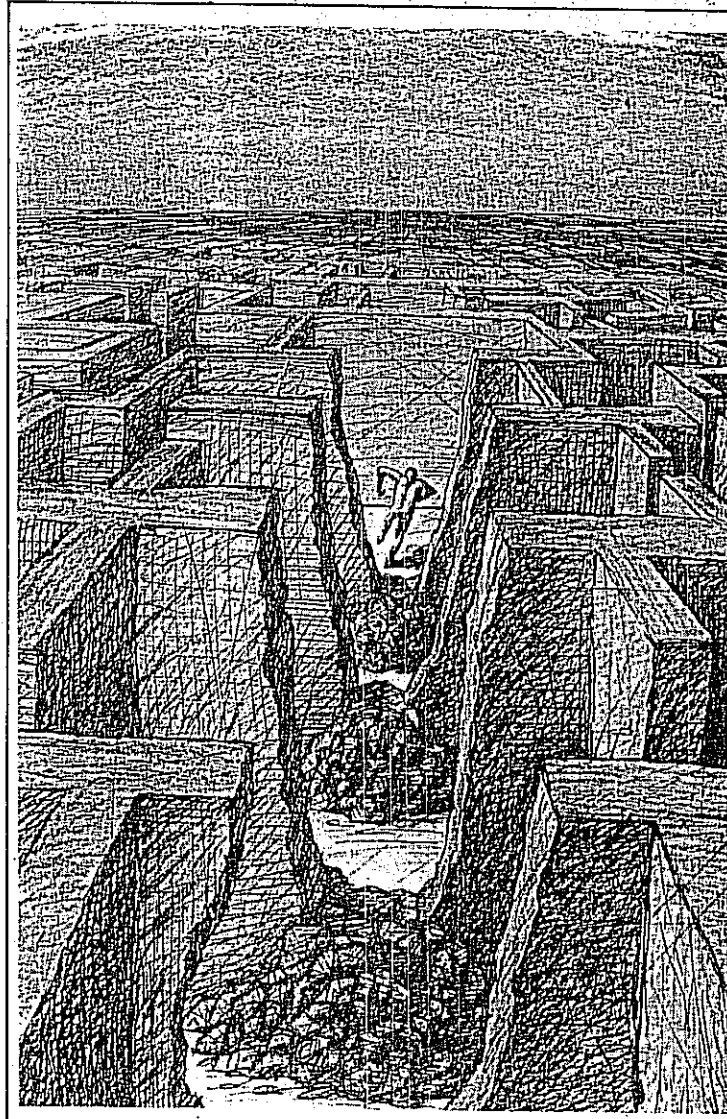

Michail M. Zlatkovski (SSCB)

Üniversite yıllarında şehir plançılığının sosyal bilimlere bu türde çıkarıcı, işlevsel yaklaşımı beni hep rahatsız etti. Planlama sürecine girdi olacak türde bir üretim yeterli gelmiyordu bana.

kendimce birer kavram haline getiriyordum. Hatta bir keresinde, sınıflar birinin, farklılaşmamış, birbirinin aynı çok sayıda mekanın, insanları bir üst düzey mekanâ, oradan da zorunlu olarak çok büyük, insanın kendini minicik hissedeceği bir meydana ulaştırıldığı planını, "Bu faşist bir plan." diye çektiğimizde aramızda.

Kent planlamasının sosyal bilimlere yaklaşımı, diyorum ya, özünde çıkarıcıdır. Ama planlamanın, sosyal bilimlerin ürettiği bilgilerin tüketici yönü, kentsel araştırmaların gelişkin olduğu koşullarda tam anlamıyla ortaya çıkabilir. Oysa Türkiye'de, sosyal bilimlerin kent-mekan konularıyla ilişkilerinin, bu konulara ilgilerinin rastlantısal kaldığı bu çorak topraklarda ise planlama pratiğini besleyecek bilgi üretimi çok düşük bir düzeyde kaldı hep. Dolayısıyla planlar da meslek sınırlarını genişleterek, bu üretimi kendileri üstlenmek zorunda kaldılar. Planlamanın "teknik" ve "sosyal" olarak adlandırılan bu iki yönü arasındaki

ilişki, öncelikle de üniversite eğitim programında kendini gösteriyordu. Bir yandan ekonomi, sosyoloji, antropoloji, hukuk, kent coğrafyası, kent tarihi, kent sosyolojisi gibi bir sürü "sosyal" içerikli ders alıyor, öte yandan bunlarla bağlantısını ancak sezgilerimizle kurabiliğimiz bir tasarım sürecinin içinde yer alıyor, bir dolu matematiksel model sindirebilmenin gücünü yaşıyorduk. Hepimiz, "Eğer planı olacağız, ne diye bu denli çok sosyal içerikli ders almak zorundayız." diyorduk. Örneğin, demografi denilen ayrı bir disiplinin olduğu bir ortamda, karmaşık yöntemlerle geleceğe ilişkin nüfus projeksiyonlarının nasıl yapılacağını öğrenmemizin ne diye gerekli olduğunu bir türlü anlamıyorduk. (Ben hâlâ anlayabilmiş değilim.) Yok eğer birer sosyal bilimci olarak yetişeceksek, ne diye tasarım sürecinin -en azından benim için- hocu yollarından geçmek zorunda kalıyorduk. Ben en temelde, bu gelişkin bir ürünü-yüm galiba. Bunu anlayabilmek

benim açımdan çok vakit aldı; çok sancılı oldu, ama şunu anladım sonunda: Benim yazgım, ben o bölüme girmeden çok önceleri belirlenmişti. Bizlere, planlama sürecine temel olacak girdileri kendi üretebilecek bir planı tipi yakıştırılmıştı ve hepimiz birer çorak toprak plancısı olarak buna göre biçimlenecektik. Hepiniz bu çelişkiyi şu ya da bu ölçüde yaşayacak, bu çelişki içinde yolunuzu bulacaktık.

Üniversite yıllarında şehir plançılığının sosyal bilimlere bu türde çıkarıcı, işlevsel yaklaşımı beni hep rahatsız etti. Planlama sürecine girdi olacak türde bir üretim yeterli gelmiyordu bana. Planı, salt planlama amaçlarıyla doğrudan ilintili süreçlerle ilgilenmemizin ne diye gerekli olduğunu bir türlü anlamıyorduk. (Ben hâlâ anlayabilmiş değilim.) Yok eğer birer sosyal bilimci olarak yetişeceksek, ne diye tasarım sürecinin -en azından benim için- hocu yollarından geçmek zorunda kalıyorduk. Ben en temelde, bu gelişkin bir ürünü-yüm galiba. Bunu anlayabilmek benim açımdan çok vakit aldı; çok sancılı oldu, ama şunu anladım sonunda: Benim yazgım, ben o bölüme girmeden çok önceleri belirlenmişti. Bizlere, planlama sürecine temel olacak girdileri kendi üretebilecek bir planı tipi yakıştırılmıştı ve hepimiz birer çorak toprak plancısı olarak buna göre biçimlenecektik. Hepiniz bu çelişkiyi şu ya da bu ölçüde yaşayacak, bu çelişki içinde yolunuzu bulacaktık.

Üniversite yıllarında şehir plançılığının sosyal bilimlere bu türde çıkarıcı, işlevsel yaklaşımı beni hep rahatsız etti. Planlama sürecine girdi olacak türde bir üretim yeterli gelmiyordu bana. Planı, salt planlama amaçlarıyla doğrudan ilintili süreçlerle ilgilenmemizin ne diye gerekli olduğunu bir türlü anlamıyorduk. (Ben hâlâ anlayabilmiş değilim.) Yok eğer birer sosyal bilimci olarak yetişeceksek, ne diye tasarım sürecinin -en azından benim için- hocu yollarından geçmek zorunda kalıyorduk. Ben en temelde, bu gelişkin bir ürünü-yüm galiba. Bunu anlayabilmek benim açımdan çok vakit aldı; çok sancılı oldu, ama şunu anladım sonunda: Benim yazgım, ben o bölüme girmeden çok önceleri belirlenmişti. Bizlere, planlama sürecine temel olacak girdileri kendi üretebilecek bir planı tipi yakıştırılmıştı ve hepimiz birer çorak toprak plancısı olarak buna göre biçimlenecektik. Hepiniz bu çelişkiyi şu ya da bu ölçüde yaşayacak, bu çelişki içinde yolunuzu bulacaktık.

Üniversite yıllarında şehir plançılığının sosyal bilimlere bu türde çıkarıcı, işlevsel yaklaşımı beni hep rahatsız etti. Planlama sürecine girdi olacak türde bir üretim yeterli gelmiyordu bana. Planı, salt planlama amaçlarıyla doğrudan ilintili süreçlerle ilgilenmemizin ne diye gerekli olduğunu bir türlü anlamıyorduk. (Ben hâlâ anlayabilmiş değilim.) Yok eğer birer sosyal bilimci olarak yetişeceksek, ne diye tasarım sürecinin -en azından benim için- hocu yollarından geçmek zorunda kalıyorduk. Ben en temelde, bu gelişkin bir ürünü-yüm galiba. Bunu anlayabilmek benim açımdan çok vakit aldı; çok sancılı oldu, ama şunu anladım sonunda: Benim yazgım, ben o bölüme girmeden çok önceleri belirlenmişti. Bizlere, planlama sürecine temel olacak girdileri kendi üretebilecek bir planı tipi yakıştırılmıştı ve hepimiz birer çorak toprak plancısı olarak buna göre biçimlenecektik. Hepiniz bu çelişkiyi şu ya da bu ölçüde yaşayacak, bu çelişki içinde yolunuzu bulacaktık.

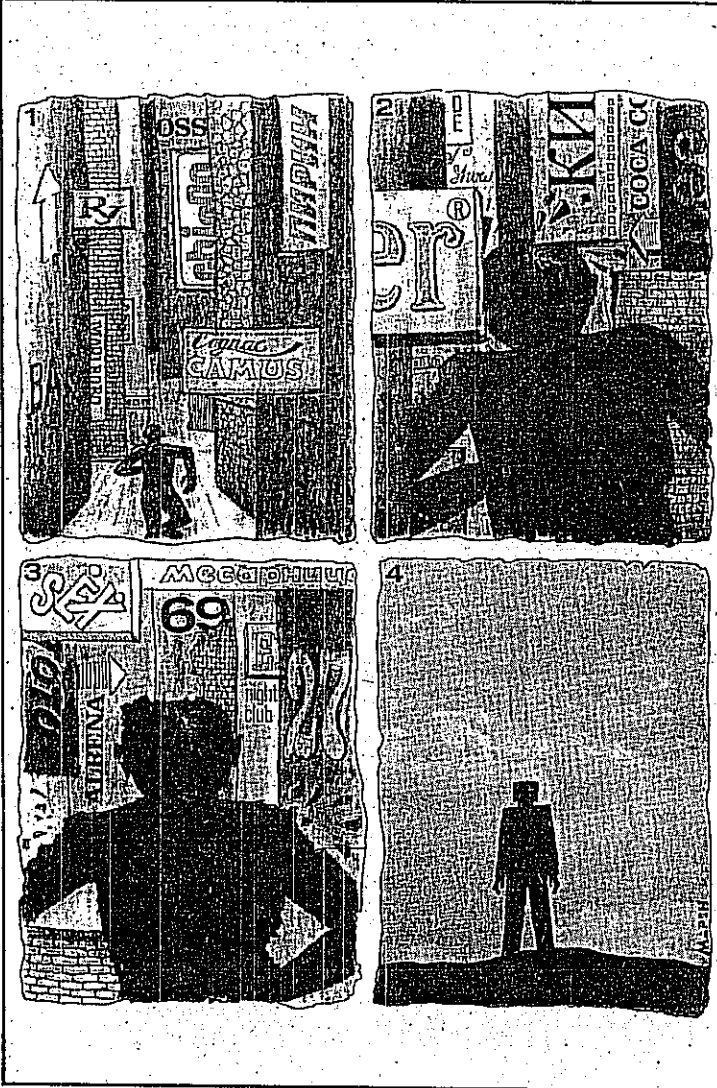

Marin Marinoff
(Bulgaristan)

bilmem kaç çeşidini bildiğini söyleyen hen, daha kentli olmanın ne demek olduğunu tam da bilmediğini gördüm, biraz da ürkererek. Kent, biraz da, hepimizin farklı sörelerle ve farklı biçimlerde çıktığımız, ama her defasında da birden fazla rolü üstlendiğimiz, heğenmediğimizde de rollerimizi -belli sınırlar içinde elbette- değiştirdiğimiz, değiştirebildiğimiz bir tiyatro sahnesi öncelikle: Özgürlüğün de, baskının elli bin çeşidinin de mekanı; için-

de, yaşayan insan sayısı kadar madde bulunan bir ansiklopedi; ne-receyse, sonsuz bir duygu çeşitliliğini barındıran bir deneyimler kataloğu.

Şimdiden durup da geriye baktığımda biraz acıyla, biraz da kırgınlıkla şunları söylüyorum: Bana da bir yer olmalıydı, bu denli uyumsuz, oyunbozan tavrı konmamalıydı bana. Salt bana değil, örneğin örümcek ağlarına asılı kentler tasarlamak isteyenlere de, ne bile-

yim, özel mülkiyetin olmadığı bir kent düşleyenlere de. Öntümüze konan kalıplar, bizlere seçenek gibi sunulanlar, bu denli katı, bu denli dışlayıcı olmamalıydı. Kim bilir, bizler de, karşı karşıya olduğumuz sandığımız sınırların çoğunun aslında kendi içimizde olduğunu çok daha önceleri öğrenebilirdik o zaman. Belki ben de, hem kendimle, hem kendimi bir türlü ait hissedemediğim bu iki dünyayla daha barışık olabilirdim o zaman. □

Bana da bir yer olmalıydı, bu denli uyumsuz, oyunbozan tavrı konmamalıydı bana. Salt bana değil, örneğin örümcek ağlarına asılı kentler tasarlamak isteyenlere de, ne bileyim, özel mülkiyetin olmadığı bir kent düşleyenlere de.

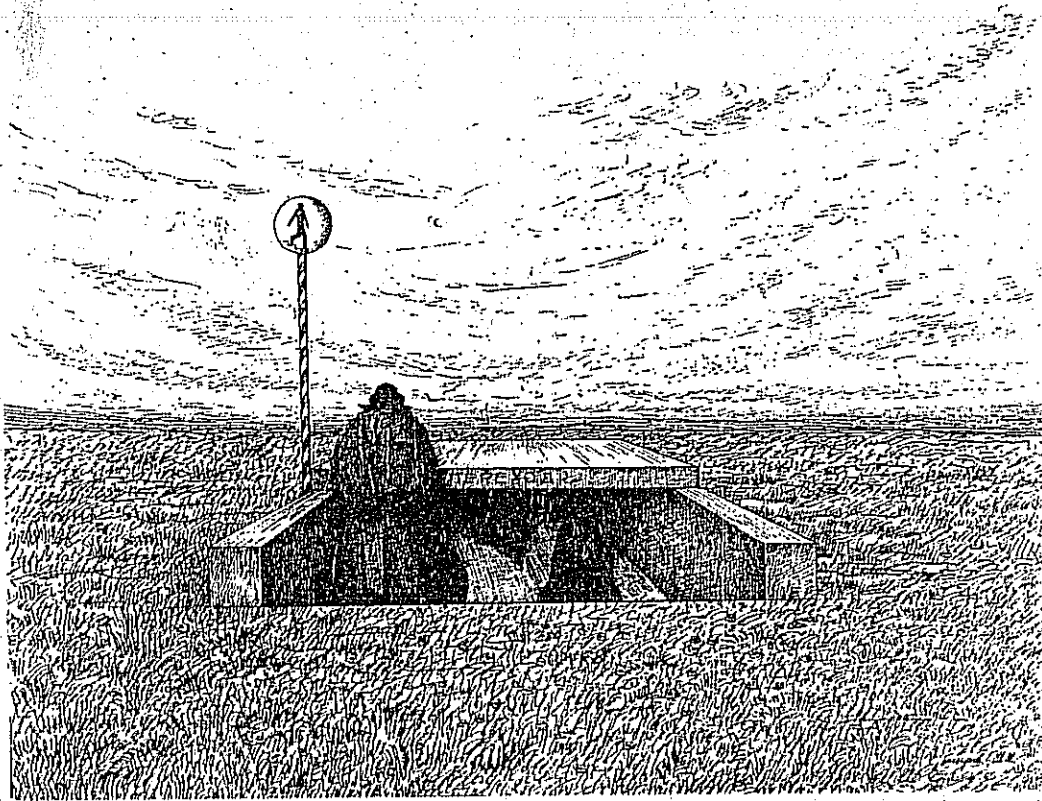

Garif Basyrov
(SSCB)

Postmodernizm: Örgütsüz Kapitalizmin Mekansal Etkisi

Gürsel GÜNDOĞDU

Postmodernizm,
örgütsüz
kapitalizmin
kültürel alanda
süren
yapılanmasıdır.
Dünya ölçeğinde
değişen üretimin
örgütlenmesi,
hızla değişen
üretim ilişkileri
inde işgücünün
yapısındaki
değişim,
uluslararası ve
ulusal ölçekte
sanayinin yer
seçimi üzerinde
kimi faktörlerin
etkili olmasına
neden olmuştur.

Günümüzde, neredeyse her alanda, postmodernizm üzerine tartışmalar yapılıyor. Bu tartışmalarla birlikte, modern toplumun tüm kurumlarının, aşkın kavramlarının ve değerlerinin sorgusu da gündeme gelmektedir. Bu sorgu, yaşanan anın, aşkın önermeleri gündelik yaşamdan uzaklaştırması üzerine kurulu gibidir.

Postmodernizm, örgütsüz kapitalizmin kültürel alanda süren yapılanmasıdır. Dünya ölçeğinde değişen üretimin örgütlenmesi, hızla değişen üretim ilişkileri içinde işgücünün yapısındaki değişim, uluslararası ve ulusal ölçekte sanayinin yer seçimi üzerinde kimi faktörlerin etkili olmasına neden olmuştur. İşte biz, bu makale içinde, sanayi-sonrası (postindustrial) tartışmalarına ve bunların yanı sıra, bu gelişmelerin mekansal etkilerine değineceğiz. İlk olarak, son birkaç on yıl içinde değişen kimi gelişmeleri vurgulamak istiyoruz.

Uluslararası ölçekte son gelişmeler

Bu değişimleri, gerek uluslararası gerekse ulusal ve bölgesel boyutta, yan yana, iç içe ele almaya karar verdik.¹ Bunları kabaca şu şekilde özetlemek mümkün görünmektedir:

• Hizmet sektörünün giderek artan genişlemesi ve bunun içinde çok değişik karakterli hizmet sınırlarının ve gruplarının görülmesi.

• Klasik işçi sınıfını istihdam eden sektörlerin giderek azalan önemi ve görel olarak genel istihdam yapısı içinde payının azalması.

• Uluslararası şirketlerin giderek artan önemleri ve bunların uluslararası bağımsızlığı ve güçlerinin giderek artması.

• Ulusal seviyede öneme sahip bulunan endüstriler de çabıl olmak üzere, ulusal endüstrileri korumamın giderek azalması ve buna yönelik olarak sanayi mallarına uygulanan kotaların giderek azalan önemleri.

• Sanayi, bankacılık ve ticari teşebbüslerin dünya ölçeğinde giderek büyümesi ile ulusal şirketlerin ulusal pazar üzerinde giderek azalan önemleri.

• Siyasi partilerin, giderek sınıf karakterlerinin kaybolması.

• Üçüncü Dünya Ülkelerine kapitalizmin hızla yayılması, çıkarım ve imalat sanayilerinde dünya ölçeğinde rekabet güçleri artarken, gelişmiş ülkelerden buraya doğru kimi endüstrilerin bazı komparati- ve avantajlardan dolayı gönderilmesi.

• İşgücünün mekansal olarak yeni farklılaşma biçiminin, eski endüstrilerin giderek önemlerini azaltması.

• Çıkarım ve imalat sanayinde çalışan nüfusun giderek genel istihdam yapısı üzerinde etkide bulunması.

• Sanayi kentlerinin (gelişmiş ülkelerde) nüfus kaybı, buna bağlı olarak kırsal alanların ve küçük kentlerin giderek artmakta olan nüfusu.

• Uluslararası ölçekte finans sermayesinin giderek artan önemi ve bu gelişmelerin özellikle az gelişmiş ülkeler için bir borç batağı ifade etmesi.

• Küçük işletmelerin dünya ölçeğinde önem kazanması ve bunlara bağlı olarak parçabaşı ve eve yönelik üretimlerin artması ve tüm bunlara bağlı olarak da dünya ölçeğinde daha fazla esnek üretimin sağlanması.

• Daha önceki dönemlere nazaran emeğin istihdamında yüksek düzeyde bayan işçinin bulunması.

• Postmodern durumda, tüm bunların ideolojik olarak yeniden doğrulanmasının, popüler kültür ve günlük yaşamın aynen yeniden üretilmeye doğru söylemi ile yeniden üretilmesi.

Esnek üretim ne anlama gelmektedir?

Endüstri sonrası tartışmalarına geçmeden önce, bu tartışmaları doğuran, dünya ölçeğinde değişen üretim yapısına da bağlı olarak gelişen "esnek üretim"i (flexible production) temel vurgu olarak ele alacağız ve bunun mekansal vurgusuna kısaca göz atacağız. Dünya çapında ekonomik yapıda görülen çokuluslu şirketlerin giderek güç

kazanması ve küçük firmaların artmakta olan sayı ve önemleri, diğer yandan emek yapısında görülen heteriksizleşme işlemi, beraberinde esnek üretim yapısını gündeme getirmiştir. Postmodernizmin yapı bozucu (deconstructive) karakteri, üretim ilişkileri ve mekansal bağlantıları ele alındığında "esnek üretim"le paralellikler göstermektedir.

Esnek üretim, aşağıda notladığımız kimi ilişkileri beraberinde getirmektedir.

- Genel istihdam içinde büyük bir oranda emeğin heteriksizleştirilmesi (deskillingization).

- İşçilerin sendikalaşmasında/örgütlenmesinde giderek azalan eğilim.

- İş sürecinin konut bölgelerinde devamı ile iş ve konut bölgeleri arasındaki işlevsel ayrımın dayanaksızlığı.

- Büyük firmaların ürün yenilemek için teknolojik gelişmeler sonucunda çok büyük değişim masrafına gereksinim duymaması.

- Bu gibi bir iş süreci içinde part-time işlerin artması ve yüksek oranda feminization görülmesi.

- Sanayi kentlerinin / bölgelerinin azalan önemi, bunun sonucunda da kırsal alanların ve küçük kentlerin öneminin artması (Cooke: 1989, 721)

Yukarıda verilen bu genel özellikler ve diğer yandan "esnek üretim"nin genel özellikleri, sanayi sonrası tartışmalarda tümüyle ele alınmakta ve bu trendlere bağlı olarak kendi toplumsal sistemlerini tartışmaktadırlar. Buna göre sağ ideologların küçük örgütlenmelere gitme çabaları, gerçekte, devletin toplumdaki vergilerle sosyal servisler üzerindeki düzenleme ve bundan başka gelir dağılımı gibi konularda toplumda adil bir gelir dağılımını kurma politikaları üzerinde etkili bulunacağı ve toplumdaki statükoyu daha durgun bir hale getireceği gibi, daha yoksul insanların bugün parasız olarak sunulan kimi sosyal servislerden yararlanamamasını gündeme getirebilecektir. Bu gelişmelerin, tam da gerçekte ulus devletinin kendi sınırları içinde karar gücünün çokuluslu şirketlere devir süreciyle örtüşüğü bir ana denk gelmesi dikkat çekicidir.

Endüstri sonrası tartışmalar

Endüstri sonrası deyiminin, bugünkü içeriği ile ilk defa Bell (1976) tarafından kullanıldığını görmekteyiz. Bell, sosyal yaşamdaki bu değişimi şöyle ifade etmekteydi:

"Sosyal gelişmenin yeni biçimi, 1) hizmet sektörünün baskınlığı, 2) beyaz yakalı istihdamın yaygınlığı, 3) sosyal yaşam üzerinde bilginin hükmedici rolü, 4) sosyal düzenle-

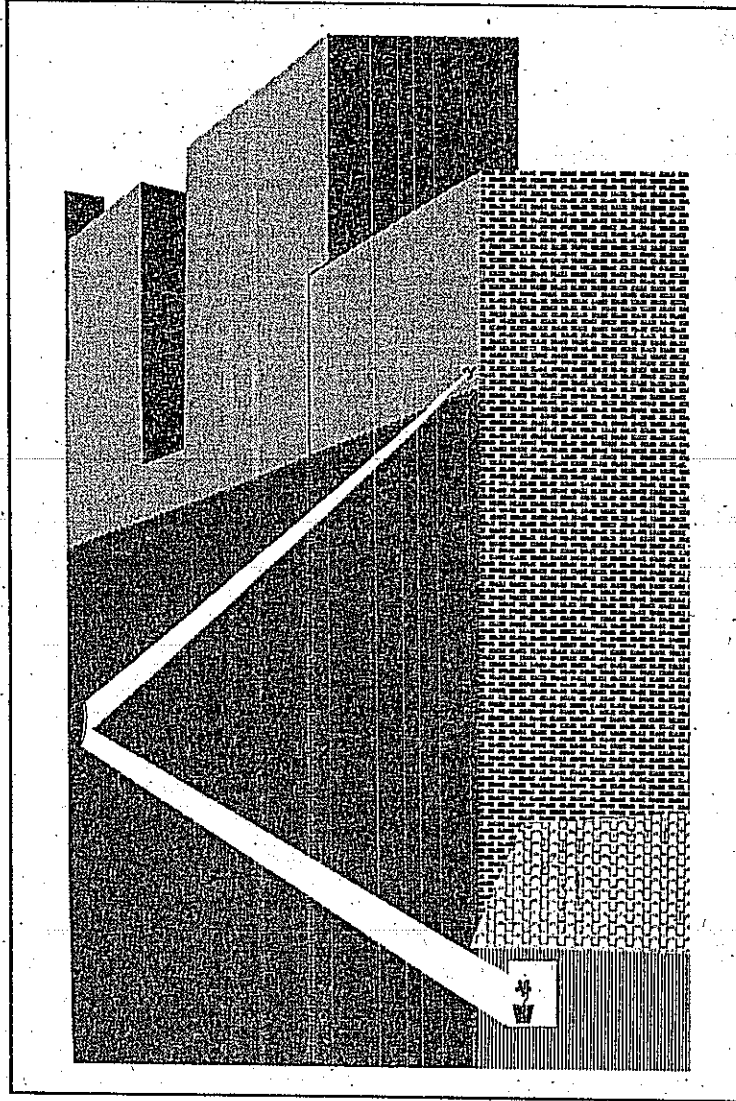

A. Smajic
(Yugoslavya)

me içinde yönetimin artan rolü... Bu arada, iktidar erkinin, kapitalistlerden, kamu isteklerini karşılamak üzere bilimsel kriterlere göre çalışan yeni bir sınıf olan teknik uzmanlara taşınması" Walker ve Douglas (1982:17).

Postmodern teriminin ve buna yönelik tartışmaların, modernizmin kültürel yönünü vurgulaması ve ona karşı çıkmasına karşın, endüstri sonrası tartışmalarda, değişen üretim biçimine bağlı olarak, bu tartışmaların kurulması her iki terimin kullanım alanını birbirinden ayırmaktadır. Buna karşın, birince, ikisi arasında aynı zamanda ortak olan yön, aynı dönemin hakim söylemleri arasında yer almaları ve bu dönemi bir evvelki dönemden kesin bir kopuşla ifade etmeleridir.

Sanayi sonrası kuramının ana özelliği, değişen üretim ilişkilerine bağlı olarak, yeni ve bütüncül toplumsal örgütlenme biçimleri sunmasıdır. Postmodern tartışmalar içinde görülebilen sanat eleştirilerinin, sanatçıların ve ressam-

ların yerini ekonomik ve toplumsal kuramcılarının aldığı görmekteyiz. Bu tartışmalar içinde Marksist yaklaşımın az bir öneme sahip olduğu ayrıca belirtmeli. Tartışmalar, genelde, "yeni sağ"ın belirlediği gündemler içinde olmakta.² Kısacası alternatif toplumsal örgütlenme biçimleri, kimi keskin tartışmacılar haricinde, "yeni sağ" ve reformist çizgiden gelmektedir. Mevcut burjuva ekonomik kuram ve politikalarını eleştiren pek çok sayıda sol eleştirmen bulunmakla birlikte, kapsamlı ve tutarlı pek az alternatif iktisadi program ortaya konmaktadır. Marx'tan günümüze, bu alanda o derece büyük bir açık bulunmaktadır ki, kimi çözümlerinde Marksist yazarların Keynesyen, kimi zaman ise neo-klasik iktisatçı kavramlara başvurmaları bunun açık bir kanıtıdır.

İlk bakışta, endüstri sonrası kuramlarının tümünün yenilenebilir enerji kaynaklarına, ademi-merkezi küçük çaplı girişimlere, kooperatiflere ve çok çeşitli sosyo-ekonomik

İlk bakışta, endüstri sonrası kuramlarının tümünün yenilenebilir enerji kaynaklarına, ademi-merkezi küçük çaplı girişimlere, kooperatiflere ve çok çeşitli sosyo-ekonomik kurumlara ve kültürel uygulamalara dayalı bir iktisadi savundukları izlenimi uyanır.

Sanayi Öncesi	Sanayi Dönemi	Sanayi Sonrası
I. Dalga	II. Dalga	III. Dalga
Kullanım amaçlı	Değişim amaçlı	Bütünleşmiş
Üretim amaçlı	Tüketim amaçlı	Üretim/Tüketim

Şekil 1. Toffler'a göre önemli tarihsel dalgalanmalar

kurumlarına ve kültürel uygulamalara dayalı bir iktisadi savundukları izlenimi uyanır. Ancak, çokuluslu şirketleri savunanlar ile radikal anti-kapitalist ve anti-sanayi ekonomiyi savunanlar arasında bir anlaşmazlık bulunmakta ve ayrıca, sanayi sonrası toplumun, yerel, ulusal ve uluslararası ya da uluslararası örgütlenmesi konusunda bir anlaşma sağlanamamış gözükmektedir. Yine piyasa ve planlama-kuruluşunun mu ya da esas olarak merkezi planlamaya dayalı ve piyasa mekanizmasının bulunmadığı, ama paranın geçerli olduğu bir ekonomiye mi dayandığı bilinmemekte ve örgütlenmenin piyasa mekanizmasının bulunmadığı, kendine yeterli otarşiye göre mi olacağı net olarak belirlenmemektedir. Bu noktada Toffler'in "Üçüncü Dalga Kuramı"na değinmek istiyoruz. Çünkü bu kuram, bu tartışmalar üzerinde hayli etkide bulunmuş ve bunlar tarafından ele alınmıştır. (Bkz. Şekil 1).

Toffler, birinci dalgayı sanayi öncesi için geliştirmiş olmakla beraber, tüm avcı-toplayıcı ve tarıma dayalı ekonomileri bulunan toplumları ve feodal toplumları bu gruba dahil etmekte, ayrıca bu toplumlarda kullanım amaçlı bir üretimin olduğunu vurgulamaktadır. İkinci dalgayı ise dönemselsel olarak, endüstriyel devrim ve kapitalist ekonominin tamamıyla etkin hale gelmesine dayandırmaktadır. Bu tip toplumlarda, değişim amaçlı ve tüketime yönelik üretimin var olduğunu kabul etmektedir. Bu dalga, en büyük özelliğini, ayrıca, büyük bir bürokratik yapının güç kazanması olduğu şeklinde vurgulamakta. Toffler'a göre, insanlık üçüncü dalga, yani eşitlikte bulunmaktadır. Toffler, üçüncü dalgayı şöyle vurgulamaktadır:

"Çeşitlendirilmiş, yenilenebilir enerji kaynaklarına dayalı, gerçekten yeni bir yaşam tarzı. Bu yaşam tarzı şunlara dayalı olacaktır: Pek çok fabrika montaj hattını gereksiz kılacak yeni üretim yöntemleri; yeni çekirdek aile dışında aile tipleri; "elektronik ev" denilebilecek yeni bir kurum; radikal biçimde değişikliğe uğramış geleceğin okulları ve şirketleri. Doğmakta olan uygarlık bizim için yeni bir davranış kodu yazmaktadır ve bizi standart-

laşmanın, senkronizasyonun ve merkezleşmenin ötesine, enerji, para ve güç yoğunlaşmanın ötesine götürmektedir. Eskisiyle rekabet eden yeni uygarlık; bürokrasileri devirecek, ulus-devletlerin rolünü azaltacak ve emperyalizm sonrası dünyada yeni özerk ekonomilerin doğmasına yol açacaktır. Yeni uygarlık, daha sade, daha etkili, buna karşılık bugün bilinen herhangi bir demokrasiden daha demokratik hükümlere gereksinim duyacaktır. Bu, kendi ayırt edici dünya bakışında, zaman, uzay, mantık ve nedenselliği ele alışında kendi yöntemlerine sahip bir uygarlık olacaktır." (Toffler: 1961, 29).

Bu yeni, çok amaçlı, kitlesel olmayan kapitalist üçüncü dalgaya karşı olarak, bir dizi toplumsal gelişme seçeneği ileri sürülmektedir. Bu seçenekler içinde, genelde ev ekonomisi, çekirdeği oluşturmaktadır. Sanayi sonrası kuramcılar arasında yer alan Bahro'nun şu vurgularını yine bu dönemi açıklayıcı nitelikte:

"a) emek arzını azaltan, yani emeği nispeten kullanan ve her şeyden önce; b) her alanda zaman yapısını gevşeten, böylece insanlara daha çok serbest zaman sağlayan her şeyi destekliyoruz." (Frankel: 1991, 47).

Andre Gorz da, ütöpişt fikirlerin yer aldığı "Cennetin Yolları" adlı kitabında, üretim ile tüketim, yabancılaşma ile özerklik, ayrıca çalışma süresi üzerindeki ilişkileri değişik boyutlarıyla ele almaktadır. (Gorz: 1985)

Bu kuramcılarının, yerel unsurlar ve bütünleşmiş kullanım/değişim dengesine dayanan üretim ilişkilerini savunduklarından, toplumsal servislerin çok zaman muallakta kaldığına yukarıda değinmiştik. Oysa sanayi sonrası toplumlarının, bu gidikle, aynı zamanda ileri hizmet toplumları olacakları açıktır. Bu tip toplumlardaki işgücünün, iyi ücret ödenen işlerde tümüyle istihdam etmeye yetecek kamu kurumalarını genişletmek, değişen üretim ilişkileri ve örgütlenmesi dikkate alındığında, pek mümkün görülmemektedir. Oysa bu durum, daha fazla çevresel uyum, piyasaya dayanmayan kullanım değeri hizmetlerine erişme amacı ve belir-

tilen öteki "kapitalizm sonrası" hedeflerle uyusmamaktadır. Ayrıca yine, burada bir ikilem sözkonusudur. Çünkü bu tip bir yaklaşım: "...ya özel sektör büyür; emeği sömürmeyi, çevreyi kirlenmeyi, ulusal ve yerel düzeyde yerel geleneksel sanayiye ve el zanaatlarını yok etmeyi sürdürür ya da kamu sektörü büyür. Kamu sektöründeki büyüme; esas olarak, özel sermaye birikimine yardımcı olan alanlarla sınırlıysa bu durumda, sanayi sonrası kuramcılarının arzuladığı eşitlik ve çevreye ilişkin hedeflerin pek çoğunu elde etmek için pek az şans olacaktır. Ama, eğer siyasal güçler, kamu sektöründeki büyümeyi, şiddetle ihtiyaç duyulan toplumsal refah hizmetlerinde insanlara kârdan daha fazla önem verilen öteki mal ve hizmet alanlarında gerçekleşmesini sağlarsa, bu gelişmeler, özel girişimin kârlılığını azaltarak kalmayacak, emek dürtüsünü de aşacaktır." (Frankel: 1991, 62).

Diğer yandan, istenen daha fazla yerleşme, yerel otarşiyi savunmakla kalmamakta, aynı zamanda, tamamıyla plansız "burakınız yapınlar" (laissez faire) dönemini çağırılmakta. Toplumsal hizmetler, devlet örgütünün dağıtılması ile var olan örgütsüz kapitalist aşamada, piyasasının işleyişine bırakılmakta, kısacası, gelir dağılımını eşitsiz paylaşım ve toplumsal statü içindeki dengesiz konum gibi, örgütlü kapitalizmin çözmeye çalıştığı durumlar, örgütsüz kapitalist aşamada çok daha belirsiz bir hale gelmektedir. Bunun sebebi, toplumsal örgütlenme içinde artık, düzenleyici, dağıtıcı ve yeniden dağıtıcı bir aygıtın bulunmamasıdır.

Şimdi de, endüstri sonrası tartışmalar içinde sunulan alternatif üretim ilişkileri üzerine değineceğiz.

Endüstri sonrası tartışmalarda görülen daha fazla bütünleşme ve daha fazla yerel otarşi arasında bir ikili karşılık (dichotomy) olduğu açıktır. İster sanayi karşıtı, ister ileri teknoloji yanlı olsun, tartışılmakta olan üretim biçimi "spatial division of labour" ve küçük işletmelerin genel ekonomik yapıda ağırlık kazanması gibi üretim ilişkileri eğilimine geniş ölçüde bağlı kalarak saptamalar yapılmaktadır.

Endüstri sonrası tartışmalarda görülen daha fazla bütünleşme ve daha fazla yerel otarşi arasında bir ikili karşılık (dichotomy) olduğu açıktır.

Sonuç: Örgütsüz kapitalizm ve mekansal değişim

Ne olursa olsun, endüstri sonrası tartışmaların bugünkü ekonomik/sosyal yapıya bağlı olarak, gelecek ile ilgili değişik alternatifler sundukları ortadadır. Ulaşılan bu konunun, kültürel/postmodern tartışma alanında Aydınlanma Dönemi'ni, endüstri sonrası tartışma alanı ile de Aydınlanma sonrası (Saint Simon, R.Owen gibi) dönemini çağrıştırmakta. Daha açık olarak yazarsak, farklı bağlamlarda gerçekleşmiş dönemler olmalarına karşın, gerek Aydınlanma Çağı gerekse postmodern durum, eski değerlerin çözümlene üzerine kendilerini kurarlar. Bu negatif söylemler, negatif konum kendine yönelen yıkıcı (deconstruct) bir tutuma varıncaya değin sürer. Sonra kendilerini tutucu ve kimi değerlere sarılmış olarak buluverirler. Devrimi Aydınlanma düşüncesi, bugün her an pratiğin sorgusu altındadır; verilmiş sözleri, gerçekleştirmiş projeleriyle...

Bu noktada, bu projeden vazgeçmenin, bir geri dönüşün neler ifade ettiğini Horkheimer'den bir vurgu ile özetleyelim:

"...Bizler, iyi ya da kötü, Aydınlanma'nın ve teknolojik ilerlemenin mirasçularıyız. Bunların ürünü olan sürekli bunalımı aşmanın yolu, bunlara karşı çıkarak daha ilkel evrelere geri dönmek değildir. Tam tersine, böyle bir yol bizi tarihsel olarak akla uygun olandan toplumsal tahakkümün en barbara biçimlerine götürür. Doğaya yardım etmenin tek yolu, onun görünüşteki karşısını, bağımsız düşüncüyü zincirlerinden kurtarmaktır." (Horkheimer: 1945, 164).

Dünya çapında üretimin örgütlenmesinde görülen değişim, giderek mekansal etkilerini de göstermekte (kırsal yerleşmelerin, küçük kasabaların önemi artmakta ve yer seçiminde, iletişim ve ulaşım teknolojisinin gelişimine bağlı olarak, metropollerin ve büyük kentlerin önemi giderek azalmakta) ve bu dönüşümler, endüstri sonrası tartışmacıların işaret ettiği gibi, belki de (?) yepyeni alternatif yaşam biçimlerinin doğmasına işaret etmektedirler.

rek mekansal etkilerini de göstermekte (kırsal yerleşmelerin, küçük kasabaların önemi artmakta ve yer seçiminde, iletişim ve ulaşım teknolojisinin gelişimine bağlı olarak, metropollerin ve büyük kentlerin önemi giderek azalmakta) ve bu dönüşümler, endüstri sonrası tartışmacıların işaret ettiği gibi, belki de (?) yepyeni alternatif yaşam biçimlerinin doğmasına işaret etmektedirler.

Bu olası dönüşümler, geleceğin aktıcı değerlendirilmesini/kontrolünü gerçekleştiren planlama düşüncesi içinde elbette etkili olacaktır. Dünya çapında üretimin örgütlenmesine paralel olarak, uluslararası, ulusal, bölgesel ve yerel mekansal yapının değişimine; sosyal bilimlerde hakim paradigmalardan kendi varlıklarını sorgular hale gelmesine paralel olarak da planlama kuram ve uygulamasının da kendini yenileme içine gireceği tahmin edilebilir.³ □

Dipnotlar:

1. Uluslararası ekonomik yapının kriz sonrası yeniden yapılanması sonucunda, sayılan ilişkiler görülmektedir. Bu konuda bkz. A.J.Scott ve M.Storper (1986), ve Walker ve Douglas (1982).

2. Bunlarla birlikte, Marksist çözümlemenin, böyle bir dönüşüm içinde, bütünüyle ayakta kaldığı söylenemez. Fakat şu bir gerçek ki, özel mülkiyete dayanan bu dönemin sermaye egemenliği, kısacası Marksist çözümlemenin temel vurguları hâlâ ayaktadır. Fakat şu kesin; kriz sonrasında yeniden yapılanan kapitalizm, örgütlü kurumları ve bu tip örgütlenmeleri dağıtmaktadır. Böylece daha tehlikesiz ve daha durgun/kararlı bir geleceğe, toplumu ve sistemini taşınmaktadır.

dir. Eğer görellik ve anarşist felsefe günümüzde bu kadar güç kazandıysa, bu, "nesnelliliğin" krizinin yanı sıra gücü olanın veya sesi çıkmanın topumdaki doğruları/değerleri sergilediği günleri getireceği içindir aynı zamanda.

3. Bu mekansal değişimler, olası planlama düşünceleri tarafından farklı bir ele alışla kavrandığı için, bu dönüşümlere bağlı olarak üç farklı tiplmeyi bir diğer çalışmada ele almayı düşünüyorum.

KAYNAKLAR

BELL D. (1976) *The Coming of Post-Industrial Society* Harmondsworth: Penguin

COOKE P. (1987) "Britain's New Spatial Paradigm: Technology, Locality and Society in Transition", *Environment and Planning A*, 19, 1-13.

COOKE P. (1988) "Modernity, Postmodernity and the City" *Theory Culture and Society*, 5, 475-492.

FRANKEL, B. (1991) *Sanayi Sonrası Ütopiyalar* (Çev.: K.Şipal), İstanbul: Ayrıntı Yay.

FRIEDMANN J. (1987) *Planning in the Public Domain*, New Jersey: Princeton University Press.

GÖRZ A. (1985) *Cennetin Yolları: Yaşanan Ekonomik Bunalım Üzerine Tezler* (Çev.: Turhan Ilgaz), İstanbul: Afa Yay.

HÖRKHEIMER M. (1986) *Akıl Tutulması* (Çev.: L.Köker), İstanbul: Metis Yay.

SCOTT A.J. and STORPER M. (1986) *Production Work and Territory*. Winchester: Allen-Unwin Publishers.

TOFFLER A. (1981) *Üçüncü Dalga*, Altın Kitaplar

WALKER R.A. (1982) "Post-Industrialism and Political Reform in the City", *Antipode*, 22.

Dünya çapında üretimin örgütlenmesinde görülen değişim, giderek mekansal etkilerini de göstermekte ve bu dönüşümler, endüstri sonrası tartışmacıların işaret ettiği gibi, belki de (?) yepyeni alternatif yaşam biçimlerinin doğmasına işaret etmektedirler.

Gökhan Menteş
ODTÜ Şehir ve
Bölge Planlama
Bölümü'nden Lisans
(1973) ve Kanada
Waterloo University,
School of Urban and
Regional Planning'den
Yüksek Lisans derecesi
(1975) almıştır. 1976
yılından beri ulaşım
sektöründe
çalışmaktadır. Halen
Toplu Konut İdaresi
Başkan Yardımcılığı
görevini sürdürmektedir.

Ankara Kenti Ulaşımı Hakkında Düşünceler Üzerine

Gökhan MENTEŞ

Bir toplumun gelişmesi ve ilerleme için temel koşullarından birisi bilimsel bilginin birikmesidir. Türkiye'nin çalkantılı ve istikrarsız koşullarında bu çok zor oluyor. Herhangi bir konuda üretim yapacak bir kişi kendinden öncekilerin yaptığını öğrenerek onlardan henimsediği tarafları alıp kendi katkılarına ekleyebilmelidir. Türkiye'de bu ender rastlanan bir davranış. Amerika'yı yeniden keşfetmek için çok enerji harcıyoruz. Bu nedenle bazen geçmişte yapılmış olanın gerisine düşülmekte, tuğlaların üst üste konulması bir tarafa, mevcut tuğlalar bile eksilmektedir. Sonuçta duvar bir türlü örülemez. Bu belirlenmeler, özellikle yerel yönetimlerin toplu ulaşım sektöründe olup bitenler için geçerlidir. Zira bu sektörde elid-planlama, projelendirme-ihale-uygulama-izleme zinciri bazı yatırımlar için yıllar almakta, ama sürekli değişen yönetimler, merkezi yönetim-yerel yönetim çekişmesi, nitelikli eleman azlığı vb. nedenlerle, yoğun emek kullanımı ile gelişmiş noktalardan geriye düşülebilmektedir. Yerel yönetimlerin bünyesindeki deneyimlerin çoğu-kez yayına dönüşmemesi ve bölgesel düzeyde bu konuda örgütlenilmesini de bu sonucun ortaya çıkmasında rol oynamaktadır.

1985 yılında Ankara Kentel Ulaşım Çalışması'na (AKUÇ) girişirken aklımızda hep bu düşünceler

vardı. Geçmişte üretilenler azami ölçüde değerlendirilecek, ek katkıyla birlikte nitelikli bir biçimde yayınlanacaktır. 9 cilt Türkçe ve 9 cilt İngilizce olarak yayınlanan raporların 500 adet bastırılması ve ulusal/uluslararası birçok kuruluş ve kişiye dağıtılması, bilgiyi biriktirme ve katkılarıyla zenginleştirme konusundaki duyarlılığın sonucuydu.

Ama yerel yönetimlerdeki birkaç yıllık deneyim bize birşey daha öğretti: Bilginin uygulamayı yönlendirmesi için o bilginin nitelikli olması, yayınlanması, politikacılara ve onların danışmanlarına tanıtılması da yeterli değil. Uygulama çok farklı bazı mekanizmalar tarafından yönlendiriliyor. Eğer uygulamanın bilimsel gerekler doğrultusunda olmasını istiyorsak, bu mekanizmaları da tanımak ve onlara müdahale etmeyi öğrenmek zorundayız. Bu arada, bilgi birikiminin gerisine düşen kişi, kuruluş ve uygulamalarla savaşımı sürdürerek.

Türkiye Mühendislik Haberleri dergisinin Mayıs-Haziran 1991 sayısında ve 3. *Toplu Ulaşım Kongresi* içinde bildirilerine yer verilen Dr. Muhittin Özdirim'in ortaya koyduğu görüşler, hâli nelerin tartışıldığına, güncel bilgi birikiminizin hangi düzeyde olduğuna tipik birer örnek. Bu görüşlerin büyük bir bölümü 1986'da tamamlanmış olan Ankara Kentel Ulaşım Çalışma-

sı'na yönelik eleştiriler niteliğinde. Kendisinin yönelttiği eleştirilerin bir bölümü yanıtız kalmış, diğer bir bölümü yeterince yanıtlanmamıştır. Aşağıda, Özdirim'in öne sürdüğü bir dizi görüş ve sav kapsamlı olarak tartışılırken, Ankara Büyükşehir Belediyesi'nin bazı uygulamalarına ilişkin değerlendirmeler de yapılmaktadır.

"Ankara Nazım Planı gerçekçi değildir. Onu esas alan Ulaşım Ana Planı da geçersizdir."

Özdirim'in bir belirlenmesi doğrudur: Ankara Ulaşım Ana Planı halen yürürlükte olan Nazım Plan'ı esas alır. Bu plan 3.6 milyonluk bir nüfus kabulüne dayanır. Planlama dönemi sonunda (bu planın karşılamayacağı) 5 milyonluk bir nüfus tahmin edildiğinden, ayrıca 2015 yılı erimli bir makroform şeması üretilmiştir. Ulaşım Ana Planı'nın esas aldığı işgücü ve nüfus dağılımları bu iki planın öngörüleridir. 2015 şeması uzun erimde kentlin nüfus ve işgücünü topoğrafik çanak dışında desentralize etmeyi hedeflerken, ilk aşamada yürürlükteki Nazım Plan'ın kararlarını esas almıştır. Ankara Nazım Planı 1976'da, 2015 şeması ise 1986'da (yani 1980 ve 1985 sayım sonuçları değerlendirilerek) üretilmiştir.

Filmi biraz geriye saralım. 12 Eylül 1980'den sonra durdurulan ilk büyük yatırım Ankara Metro-su'dur. Dönemin Ankara Belediye-

Ankara Ulaşım Ana Planı halen yürürlükte olan Nazım Plan'ı esas alır. Bu plan 3.6 milyonluk bir nüfus kabulüne dayanır.

PLANLAMA 92/1-4

Başkanı Ali Dinçer, merkezi yönetimin aylarca bir türlü evet ya da hayır diyemediği metro projesinin inşaatını 9 Eylül 1980'de Gençlik Parkı köşesinde başlatmıştı. 25 Eylül 1980'de metro projesinin durdurulma gerekçeleri Belediye'ye iletilmişti. Üç gerekçeden birisi, metronun Ankara Nazım Planı'nın karar ve stratejileri ile önemli uyumsuzluklar göstermesi olarak belirtilmişti. Bundan kasıt, yine Kızılay-Batıkent arasında yer alacak metroya rağmen inşaatın "merkezden" başlamasının zaten aşırı yoğun olan yerleşme bölgelerinde ek yoğunluklar yaratacağı idi. Bu konudaki bilirkişi raporları ve mahkeme sonuçları, o günkü Nazım Plan karar ve stratejilerine aykırı olmadığını göstermiştir, ama Özdirim'in Belediye Başkan Yardımcılığı'na getirildiği o dönemle tutarlılığı sergilemesi açısından ilginçtir. Türkiye'de nereden nereye gelinebildiği açısından çarpıcı bir nokta: Aynı koridor, 1980'de Nazım Plan'a aykırı diye, 1991'de ise Nazım Plan'ı ciddiye aldığı için eleştirilme konusu olabiliyor...

Tümünüyle Özdirim'e yüklenemeyelim. 2015 planının müellifleri arasında bulunan bazı kişiler, Karayalçın döneminde Doğukent'e "OK" demediler mi? Yerel yönetimin atılım yapmaya çalıştığı bir dönemde Dinçer'in metrosuna lanet yağdıran kişiler, 1989'da tümünüyle karşı çıkmaları gereken bir proje niteliğindeki Ankaray'a ne dediler?

Nazım Plan'ı savunmak herhalde en çok planın üretiminde bulunmuş kişilerin görevi olmalıdır. Ama "güçlü Karayalçın"ın Nazım Plan'la çelişen hınca icraatı başlatma taahhüdünde bulunduğu bir dönemde, ne kadar doğru olsa da Nazım Plan'a sahip çıkmak akıllıca gelmiyorsa bazılarının. Bu planı ciddiye alanlar da "plan fetişisti" oluyorum. Bakıyorsunuz Özdirim gibileri kendi amaçları açısından bu plana acemasız eleştiriler yöneltirken meydan boş kalmış.

Şimdi sormak gerek açıklıkla, Nazım Plan'a sahip çıkmayanlara: Bu plan hatalı mı yapılmış? Eğer öyleyse yenisi yapılmalıdır. Deniyor ki, gelişmeler Nazım Plan'ı aşmıştır. Gerçekten öyle midir? Ankara'nın en uzundan bir on sene batıya yönelmesini yanlış çıkaracak hangi önemli gelişme olmuştur? Bu soruları esas muhatapları, yani mevcut Nazım Plan'ın ve 2015 Makroform Çalışması'nın müellifleri yanıtlamalıdır. Ama iki noktaya değinceğim:

- 2015 arazi kullanım çalışmasının normalif olan bölümü, işgücü dağıtım ve kentsel arsa sunumudur. Nüfus dağıtım, bunları esas alan ve kalibre edilmiş bir matematiksel model ile yapılmıştır. Do-

layısıyla, nüfuslar keyfi olarak bölgelere yüklenmemiş, baz işgücü ve kentsel arsa sunumuna göre simüle edilmiştir. Baz işgücü ve kentsel arsa sunumunda hangi değişiklikler olmuştur ki, Kuzeybatı Ankara koridorunda önerilen metro dayanaksız kalmaktadır veya bir Ankaray, Doğukent ile birlikte gündeme getirilebilmektedir?

- Bazı Ankaray'cılar ise Özdirim'in söylediklerinin tersini söylüyor. "Ankaray'ı batıya yönelmek 1970'lerin sorunuymuş. Gelişmeler istenen yönde olmuştur. Öyleyse artık biraz da mevcut yerleşmeye yönelim" diyorlar. Bunu önerenlerin batıdaki gelişmenin Nazım Plan öngörülerini tutarlılığını sayısız olarak ortaya koymaları gerekirdi. Örneğin, Batı koridorunda planla öngörülen 1.2 milyon nüfus yerleşmiş midir?

Ankara Kentsel Ulaşım Çalışması, 14 aylık çalışma süresinde, EGO katkısı hariç 435 adam/ay'lık 14 aylık bir enerji kullanımıyla tamamlandı. Bu kapsamda, metro 1. aşama fizibilitesi, avan projesi ve yapım ihalesi dökümanları da hazırlandı. Ekim 1991'de yeni yerel yöneticilerin görev süresi 30. ayını doldurdu. Bu süre içinde mevcut Ulaşım Ana Planı ile ciddi olarak çelişen projeleri gündeme getirdiler. Böylece Özdirim gibilerine de gün doğdu. Madem ki Belediye Ulaşım Ana Planı'na sahip çıkmıyordu, öyleyse bu çalışmayı yıpratmak için 3. Toplu Ulaşım Kongresi cömertçe kullanılabilir.

Belediye, propoganda ve icraatına ayakbağı oluşturan Ulaşım Ana Planı'na sahip çıkanlara pek bozulurken, yakında Doğukentli, Çankaya-Mamak Vlyadükli, Ankaray'lı yeni bir Ulaşım Master Planı üretileceğini de müjdelemişti. 30 aydan sonra üretileceğini ummamız mı bekleniyor? Ankara'da planlı yaklaşım adına verilen onca savaştan sonra plansızlığın tadını çıkaran ve mevcut planlarla çelişkisi dile getirildiğinde "ben halkanı oyuyula geldim, plana uymak yükümlülüğüm yok" diyebilen bir yönetimle karşı karşıyayız.

"Ulaşım Yatırımları Çevreden Merkeze Değil, Merkezen Çevreye Doğru Yapılır."

Özdirim, bu savının gerekçeleri olarak şunları sıralıyor:

a) Prof. Dr. Mühendis Kurt Leibbrand, 1964'de "ulaşım planlaması merkezden çevreye doğru yapılır, tersine değil" demiştir.

b) Yolculuk taleplerinin en yoğun olduğu yer, trafik yoğun kent merkezidir. Burada günün her saatinde iki yönlü taşıma vardır.

c) Batı ülkelerinde kentlerin yoğun bölgeleri öncelikle ele alınmıştır. Örnek: Londra, Paris, Münih, Toronto, Moskova, Berlin, New York.

Leibbrand'ın görüşünün geçerli olduğuna inandığım bir örnekten başlayalım: Çankaya-Mamak Vlyadükü. Bu yatırımın ulaşım rasyoneli ise Doğukent ile orantılıdır. Eğer salt sosyal amaçlarla yapılıyorsa - Mamaklı ve Çankayalı arasında kaynaşmayı sağlayacağı ne sınırlıyor kimlerince- yararı kasıldır. Mamaklılara hizmet etmek istiyorsak, vlyadük bedelini Mamaklı'nın altyapısına harcasak daha doğru olur görüşündeyim. Yüklenmemesi gereken bir yöreye, topografik çanak içine, yeni nüfus eklemek niye?

Metro 1. Aşama hattı konusunda gelince... Öncelikle Ankara için önerilen Kızılay-Batıkent hattının işinsal bir hat olduğunu, dolayısıyla hem çevreden merkeze hem de merkezden çevreye taşımacılık yapacak bir nitelikte olduğunu belirtmek gerekiyor. Söz konusu olan, ne yalnız çevre ne de yalnız merkez hattıdır. Çembersel bir çevre hattı hiç değildir.

Özdirim'in niyetleri ile tutarlı olarak demek istediği şu olabilir: "Kentlerde önce iş merkezi içinde yatırım yapılmalı, daha sonra iş merkezi ile konut alanları birbirine bağlanmalıdır."

Şimdi Özdirim'in şablonuna uymayan bir örnek verelim: Kahire Metrosu. Bu kent zaman içinde oluşmuş önemli hizmetler veren iki uzun banliyö hattı vardı. Bunlar kent merkezinden çevreye (veya çevreden merkeze!) uzanıyordu ama merkezin iki tarafındaki istasyonlar birleştirilmemişti. 1986'da bu yapılarak iki hat merkezi geçen tek bir hat gibi birleştirildi, hattın bütünü metro standardına çıkarıldı.

Metrosunu 19.Yüzyılda veya 20.Yüzyıl başlarında kurmaya başlamış kentleri irdelemek gerek, ama Toronto Metrosu'nun ilk hattı merkez ile çevreyi bağlar.

Demek ki böyle bir şablon önerilemez. Zira iş merkezi içindeki trafik sıkışıklığı, yalnız iş merkezi içinde bir raylı sistem yapılsa ortadan kalkmaz. Ulaşım planlanmasında ve toplu taşıma yatırımlarında belirleyici olan, herhangi bir yolun enkesitinden geçen araç ya da yolculuk miktarı değildir. Yolculukların nerede başlayıp nerede bittiğine bakmak gerekir. (İngilizcesi ile "Origin and Destination" veya Arapçası ile Mebde ve Münteha). Bunu örnekle açıklayalım: Ankara'da sabah yolculukları mevcut E-5 Konya-Samsun yolunun dış kısmında fretilir ve büyük bir yoğunluğu Dışkapı-Ulus-Kızılay-Kavaklıdere gibi iş merkezlerince çekilir. Ama siz Özdirim'in 1982'den beri reklamını yaptığı türden Dışkapı-Kızılay-Kavaklıdere arasında, bir tramvay yaparsanız; Kuzey'den hareket eden yolculardan:

2015 planının müellifleri arasında bulunan bazı kişiler, Karayalçın döneminde Doğukent'e "OK" demediler mi? Yerel yönetimin atılım yapmaya çalıştığı bir dönemde Dinçer'in metrosuna lanet yağdıran kişiler, 1989'da tümünüyle karşı çıkmaları gereken bir proje niteliğindeki Ankaray'a ne dediler?

Batı ülkelerinde ulaşımın arazi kullanımındaki etkileri o denli bilinmektedir ki, raylı sistem hatları planlanırken fiyat patlaması olacağı bilinen istasyon çevrelerindeki araziler önceden kamulaştırılmaktadır.

- Dışkı civarında ineceler sistemi kullanmaz.

Ulus civarında ineceler (mesafe az olduğu için) otobüsle devam etmek ister. Yok eğer tramvay var diye otobüsü yasaklarsanız "yayamı gideyim yoksa tramvaya mı bineyim" diye düşünür, eğer aktarma zahmetine (zaman kaybı, ek hilet, yürütme sıkıntısı) değerse belki tramvaya biner.

Kızılay ve diğer güney duraklarına gidecekler tramvaya zorlanabilir.

- Merkez içinde üretilip orada çekilen yolculuklar tramvayı tercih eder, ama bu kısa mesafeli yolculukların miktarı böyle bir yatırımı işinsal bir hatta oranla rantabl kılmayabilir. Nitekim, Özdirim Tramvay'ının ulaşım ettirdiği bu konuda karar vermeye yardımcı verilerden yoksundur.

Önerilecek bir toplu ulaşım güzergahının ne kadar yolcu çekebileceği, sezgisel taktiklerin ötesinde, kapsamlı ulaşım etidlerine dayanmalıdır. Özdirim, özünde trafik mühendisi olarak hep trafik hacimlerinden hareket ediyor. 1984'te reddedilen tramvayına dayanarak oluşturacağını düşünerek tekrar sunduğu "Şekil 6: Yolculuk Alama Haritası" da öyle. Bulvardan geçen tüm toplu ulaşım yolcularının yüzde 75'inin toplu ulaşımı kullanacağı ve bu güzergahın herhangi bir bölümünde raylı sistem yapılırsa, tüm toplu ulaşım yolculuklarının raylı sisteme yöneleceği varsayılmış. Raylı sistemi yalnızca aktarmalı kullanabilecekler konusunda bir etüt yok. Türel ayırım modeli yok. AKUÇ bunları aşmış bir çalışma ve eğer eleştirilecek ise bunu ancak daha iyisini öne sürerek yapmamak anlamlı. "Geçmişteki yetersiz bir çalışmayı her fırsatta kayda geçirmek zaman kaybından başka nedir?" diye sormanız gerekiyor. Ama bir bakıyorsunuz Büyükşehir Belediyesi yöneticilerinin pek yakınındaki kimi danışman zevat, yüz milyondan fazla dolarlık yatırım kararlarını 1-2 sayfalık fizibilite raporu (!) ile önerivermiş, Başkanlar da bunu ciddiye alıp icraat propogandasına girişmiş.

"Son araştırmalar ulaşımın arazi kullanımındaki büyüme için dominant bir faktör olmadığını göstermiştir."

Özdirim, bu ifadesine kaynak olan araştırmaları belirtmemiştir. Kanımca yanlış bir algılamadır. Ulaşım, arazi kullanımını belirleyen dominant bir faktör olabilir. Bunu anlamak için pek uzağa gitmeye gerek yok. 1.Boğaz Köprüsü ve çevre yolları yapıldıktan birkaç yıl sonra İstanbul ulaşım ağının en yoğun arterleri haline gelmiştir. Merkezden çevreye ve çevreden merkeze (!) uzanan İstanbul, Ankara ve İzmir banliyö treni hatları,

çevrelerine çektikleri nüfus açısından dominant rol oynamışlardır.

Ankara için 1979 yılında önerilen metro ağının kentiçi nüfus dağılımını önemli düzeyde etkileyebileceği Tarım ve İnal'ın bir çalışmada ortaya koyulmuştur.

Batı ülkelerinde ulaşımın arazi kullanımını üzerindeki etkileri o denli bilinmektedir ki, raylı sistem hatları planlanırken fiyat patlaması olacağı bilinen istasyon çevrelerindeki araziler önceden kamulaştırılmaktadır. Bu arazilerde alışveriş, büro, konut kompleksleri raylı sistem yapımına girilmeden planlanmakta ve girişimlere satılmaktadır. Böylece raylı sistemlerin yapımı için finansman kısmen de olsa üretilebilmektedir. Bu İstanbul ve Ankara Metroları için de üzerinde ciddi olarak durulması gereken bir husustur. Raylı sistem istasyonları kentin iş merkezlerinin desentralizasyonu için önemli fırsatlar yaratmaktadır. Bu konuda Toronto deneyimi enine boyuna dökümanteye edilmiştir.

Atılığın dillere destan olan İstanbul Hızlı Tramvay'ında ortaya çıkan durum ibret vericidir, ama o örneği belirli art niyetleri doğrulamak için kullanılmayalım. İstanbul Hızlı Tramvay'ı her şeyden önce bir ihale faciasıdır. Bu öyle bir iştir ki;

- Ciddi hiçbir ulaşım araştırması ve proje çalışması yapılmadan, alelacele bir müteahhit konsorsiyumuna birim fiyat esasıyla ihale edilmiştir.

- Pahalı olacağı ve yapımı zaman alacağı iddiasıyla enine boyuna etüd edilmiş İstanbul Metro Projesi'ni elinin tersiyle bir kenara iten Dalan, güzergahını İTÜ'nün belirlediğini söylediği bu sistemin teknoloji seçimini kendisi yapmıştır. "İstanbul metro bekliyor" diyenlerin karşısına "Alın işte, size metro! Saatte 40 bin kişi taşıyacak" savıyla çıkmış ve bu sav, öğretim üyelerinin raporlarıyla da günümüze kadar pazarlanagelmıştır.

- "İhale yolsuzluğu var" diyenlerin ağzını kapatabilmek için, işi kontrol ettireceği bir uluslararası müşavirlik ihalesi bağlatılmış, ama sonra her nedense, bundan vazgeçerek, işin tümünü, yapım bedelinin yüzde 0.5'i karşılığında İTÜ'nün değişik fakültelerindeki kişilerden oluşan bir heyete kontrol ettirmeyi uygun bulunmuştur. Bu heyetin neyi kontrol ettiği meçhuldür. Zira bu işin ihale şartnamesi ile sözleşmesi, sözleşmesi ile uygulaması arasında hazmı çok güç farklılık vardır.

- Proje, temel amacı kâr etmek olan müteahhit firmaya bırakılmıştır. Müteahhit firma bir yandan Dalan baskısı nedeniyle aceleci, öte yandan planlamadan nasip almış olarık;

- Hiçbir toplayıcı özelliği olmayan ve yakın gelecekte de olmayacak, ama yapım makinelerinin rahat çalışabileceği bir güzergahı seçmiş, bunu da onaylatmıştır (Ferhatpaşa-Aksaray). İstasyonları çoğu öyle garip yerlerde seçilmiştir ki, yolcu toplanamamaktadır. Yalnız bu sistemi beslemek için devreye sokulan 30 otobüse kurşun, taşıyabileceği günlük yolcu sayısı önerilen saatlik kapasitenin yarısındır.

- Ortaya çıkan tesis dünyanın belki de en pahalı tramvaydır. Zira daha 8.5 km'lik ilk aşaması bitmeden 24 km'ye yetecek kadar (ama Boğaziçi Üniversitesi'nin raporuna göre 2005 yılında bile ancak yüzde 50 verimlilikle çalışabilecek) raylı sistem aracı, 60 km'ye yetecek ray ve katener direği, 100 km'den fazla kablo, 25 yıl yetecek manyetik bilet ve o tarihten sonra bilet bitmesi halinde onları basacak bilet makineleri, Dalan kolluktan düşmeden sipariş edilmiştir. Özdirim'in mantığını maliyet boyutuna taşıyacak olursak, "hızlı tramvay pahalıdır öyleyse hiç yapmayalım" dememiz de mümkün olurdu.

Eğer siz hiçbir viedani sorumluluk duymaz ve tümüyle müteahhiyi iyi niyetine kalmış bir sözleşmeyi kendi çıkarlarımız için kullanırsanız, hem çok pahalı, hem de atıl hilkat garibesi bir tramvay yarata bilirsiniz. Eğer çevresinde imar önlemleri ile yoğunluk artışı getiremiyorsanız veya sistemin ikucunu yolculuk toplayıcı alanlar ulaştırılmıyorsa böyle bir tramvay daha uzun yıllar atıl kalabilir.

Ankara Metrosu 1. Aşama hattı için durum böyle midir? Hayı Çünkü:

- Herşeyden önce, hattın önemi bir bölümü mevcut yoğun bir yerleşme içinden geçecek; Kızılay Sıhhiye, Ulus, Yenimahalle, De metevler, OSTİM Sanayi ve Batkent ise konut alanı olarak zate metrosuz bile hızla büyüyor.

- Eğer ille de bir benzetme yapacak olursak, İstanbul Hızlı Tramvay'ının, Ankara metro güzergahı üstündeki Stad Öle (Ulus)-Belediye istasyonları arasındaki bölümünü andırdığını söyleyebiliriz. Yani sınırlı yolculuğu üretimi ve çekimi olan bir geç bölgesi. Böyle bir hatlı işletmeyi açsuk ileride yolcu azlığında hattın iki ucunu uzatarak yolcu toplayabildi, ama İstanbul'da bu da ç zordur.

Metronun yapımı ile kuzeybatı koridorunda ulaşılabilirlik patlama yaratılacaktır. Örneğin, Kızılay (konforsuz ve tarife güvenilirli olmayan) otobüslerle yaklaşık saatte giden bir Batkentli, metronun devreye girmesiyle bu yolu luğu daha konforlu ve güvenilir biçimde 20 dakikada yapabilece-

tır. Bugün Ankara'da, örneğin, Küçüksesut gibi merkezi bölgelerden bile bu sürede Kızılay'a ulaşmak zordur.

Böyle bir erişim olanağı yaratıldığında işi merkezde olanlar için Batıkent'te oturmanın, konutu merkezde olanlar için OSTİM'de çalışmanın kolaylaşacağı açıktır. Batıkent'in onu cazip kılabilecek diğer arazi kullanım önlemleri ile desteklenmesi, Kuzeybatı Ankara'da hedeflenen nüfus gelişmesini sağlayabilir.

"Ankara'nın tarla bölgelerine metro yapıyor, halbuki önce Dışkapı-Kavaklıdere arasına tramvay yapılmalıdır."

Özdirim, Dışkapı-Kavaklıdere arasında 1981'de ürettiği tramvay projesinin 6 Bakanlık temsilcisinden oluşan İmar Koordinasyon Kurulu'nda ön onay aldığı ve 1990'larda hâllâ uygulanabileceğini öne sürüyor. Söylemediği bir şey var; sözkonusu proje, 17.8.1984'te Bayındırlık ve İskan Bakanlığı tarafından reddedilmiştir. Red gerekçelerinin tümünü sıralamaya olanak yok ama kamucular bir tanesi yeterince aydınlatıcı:

"... Projelendirme 1990 projeksiyonuna göre yapılmış olduğundan ve raylı sistem inşaatının bu tarihe kadar bitirilmesi çok güçlük arzedeceğinden, kapasite yönünden yeterli olmayacaktır."

Bu gerekçe ilginçtir. Zira Bakanlık, o tarihe kadar metro yerine bir hafif raylı sistem yapılabileceği konusundaki inancını koruyordu. Böylelikle Ankara'nın Kuzey-Güney bulvarında yapılacak bir raylı sistemin, Özdirim Tramvay'ından öte birşey olması gerektiği merkezi yönetimin de malumu oluyordu. Diğer bir ilginç nokta; inşaatı 5-6 yıl sürecek bir ulaşım sisteminin talep projeksiyonunun 10 yıllık olamayacağıdır. Bakanlık şimdi 20 yıl kabul ediyor.

AKUÇ'ta 30 yılın benimsenmesi iki nedene dayanır: Bu süre sonunda nüfus iki katına çıkacaktır. Böyle bir büyüme makroformun yönlendirilmesi için makul bulunmuştur. İkincisi karayolu altyapısı için 20 yıl olarak benimsenmiş, ekonomik ömrü daha uzun olan demiryolu sistemleri için daha uzun bir sürenin gerekli olduğudur. Ankara'da projeksiyon süresinin uzunluğu veya kısalığı teknoloji seçimini pek etkilemiyor. Çünkü zaten on yıl sonunda metro kapasiteleri ortaya çıkıyor.

Özdirim, metronun tarlalardan geçtiğini kanıtlayabilmek için bizzat AKUÇ dökümanlarından aldığı bir dizi şeklin üzerine dikkat çekici notlar ve işaretler koymuş (7 sayfa-lık şekil). Özünde söylediği tek bir cümle: "Metro yoğun olmayan alanlarda öncelik almaz, en doğru

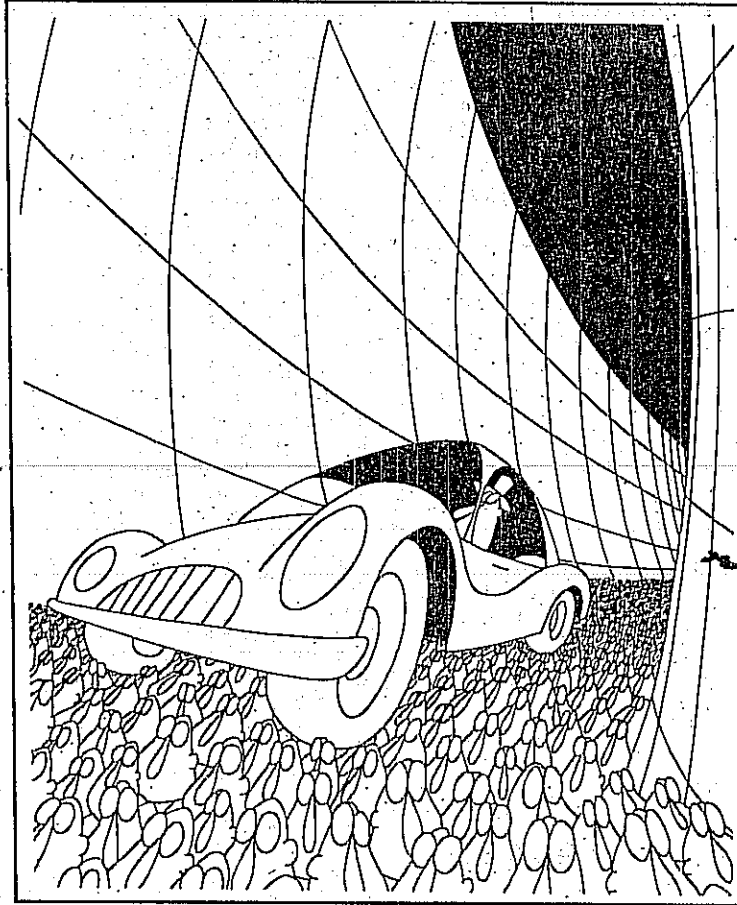

A. e F. Origone
(İtalya)

seçim Dışkapı-Kavaklıdere arasıdır." Önce bazı yanlışlıkları düzeltmekte yarar var. Kızılay-Batıkent metrosunun güzergahı ağırlıklı mevcut yerleşime alanlarından geçer. Onun işaret ettiği gibi Sincan ve Elimesgut ya da Şeker Fabrikası'na gitmez. (Şekil 3.24, Şekil 3.4) Öte yandan Dışkapı-Kavaklıdere ve Cebeci-Beşevler arasında tramvay yapılsa, bunun tesir sahası Karşıyaka ve Demetevler dışında bütün Ankara'dır. (Şekil 3.5)

Metronun yolculardan ne kadar yoksun kalacağını kanıtlamak için Özdirim'in sunduğu şekillerden birisi 1985 perde sayımlarına ilişkin. (Şekil 1:15) Burada metro ile ilgili olmayan Çiftlik Kavşağı'na dikkat çekerek, Atatürk Bulvarı'nın ön plana çıkarıyor. Yanlış bir kullanım. "Şekil 1.9 Kordon Sayımı"na baksaydı, Bulvar ile karşılaştırılabilecek mevcut talep hakkında geçerli bir fikir edinirdi. O zaman metro etki alanındaki İstanbul ve İvedik caddelerinden merkeze doğru tek yönde saatte 20 bin kişiye ulaşan yolculuk talebi olduğunu görürdü. Ama sadece hacimleri karşılaştırmak hatalı tabii. AKUÇ'ta kullanılan model, Kızılay-Batıkent arasına bir hızlı sistem yapılsa mevcut talebin büyük ölçüde raylı sisteme kayabileceğini gösteriyor. Halbuki Özdirim Tramvay'ının raporunda, Dışkapı-Kavaklıdere hattı kurulsa

Bulvar üstündeki trafiğin ne kadarının tramvaya kayabileceğini gösteren hiçbir analiz yok. Benim takdirim ise şöyle: Kızılay-Batıkent metrosu, Dışkapı-Kavaklıdere tramvayının çekebileceğinin çok ötesinde yolcu çeker. Asıl korkulması gereken varsayım böyle bir tramvay yapılsa, Ankara'nın farklı bölgelerinde üretilen yolculukların kım saati misali böyle bir tramvayı kullanacağını ummaktır. Böyle bir deneyi Lizbon Metrosu geçirmiştir.

Bir raylı sistemin nerede ne kadar yolcu çekeceği keyfi olarak değil, bu amaçla oluşturulmuş olan matematiksel tahmin modelleri ile bulunur. AKUÇ'da kullanılan tahmin modeli, Kuzeybatı koridorunda 1995'ten itibaren metro talebi göstermektedir. Bu talebin (saatte yaklaşık 30 bin) üçte biri Batıkent, geriye kalan üçte ikisi Karşıyaka/Demetevler/Yenimahalle kaynaklıdır. (AKUÇ, Cilt 5, Şekil 5.3)

Ankara Metrosu'nun çeşitli aşamalarında özel oto ve otobüs/minibüs sistemleri ile yarışarak, ne kadar yolcu çekebileceği bir koca yıl boyunca işletilen "yolculuk tahmin modeli" ile defalarca kontrol edilmiş, teknoloji seçimi buna göre yapılmıştır. Bu model mevcut ulaşım verileriyle kalibre edilmiş, başarısız sınıanmış, bütüncül, yol ağı ulaşım türü birlikteliğini gözeten bir niteliğe sahiptir. Ankara Kent-

Ankara Metrosu'nun çeşitli aşamalarında özel oto ve otobüs/minibüs sistemleri ile yarışarak, ne kadar yolcu çekebileceği bir koca yıl boyunca işletilen "yolculuk tahmin modeli" ile defalarca kontrol edilmiş, teknoloji seçimi buna göre yapılmıştır.

İtiraf edelim, çok daha öncelikli başka hatlar varken, seçilmeden önce Ulaşım Ana Planı'na sahip çıkacağını beyan eden Karayalçın'ın Ulaşım Ana Planı'nda yeri olmayan Ankaray adlı bir projeyi en öncelikli iş olarak gündeme getireceğini kimse düşünmemiştir. Biz plancılardan görüşülmesine örnek...

sel Ulaşım Çalışması'nın kullandığı veri tabanı, şimdiye kadar hiçbir Türk kontine nasip olmamış bir zenginliktedir. Ama her ulaşım modeli belirli varsayımlara dayanır. Bunların belki de en önemlisi modelin gürdi olarak aldığı arazi kullanım verileridir.

Batıkent için ODTÜ Çalışma Grubunca önerilen/tahmin edilen nüfus, 1995 için 105.971'dir. 1985 yılında 6.627 kişi olan nüfusu, 1991 yılında 70 bin olarak tahmin edilmektedir. 1985-91 aralığındaki büyüme yılda ortalama yüzde 48 bir artışa eşdeğer olup, kent büyüme hızının yılda (yüzde 3.71) 13 katıdır. Kent-Koop verilerine göre, Batıkent'in (Kent-Koop → Türkkonut) yapılaşma durumu şöyledir:

Biten	
Yerleşilmiş	14.403
İnşaatı Bitmiş	870
İnşaa Halinde	30.498
Yapılacak	4.266
TOPLAM	50.037

1990 nüfus sayımı sonuçları mahalleler düzeyinde henüz açıklanmadığı için kesin nüfusu bilemiyoruz, ama 1995 nüfus öngörüsünün pek hayalci olmadığı anlaşılıyor.

"Metro pahalıdır. Tramvay, Türkiye koşullarına daha uygun, ucuz ve esnek bir çözümdür."

Bu görüşün Özdirim dışında da öteden beri taraftarları vardır. Örneğin:

- İstanbul Ulaşım Nazım Planı adı altında yapılan bir çalışma, İstanbul'da metro denen bir sistemin varlığını bir olasılık ya da seçenek olarak gözetmeden, fizibilitesi yapılmamış (dış veri olarak) 123 km. uzunluğunda hafif raylı sistem önermiştir.

- Ulaştırma Bakanlığı, İzmir ve Adana gibi belediyelerde yapılan ulaşım etüdleri sonucunda çıkacak raylı sistemin Bakanlıkça yayınlanan Hafif Raylı Sistem Kriter ve Standartları adlı kitaba uygun olmasını baştan zorunlu görmektedir.

- Geçmişte Üçüncü Dünya ülkelerine yalnızca otobüs ve minibüsleri reva gören Dünya Bankası, artık "hafif olursa raylı sistem olabilir" demektedir.

Teknoloji seçiminde en belirleyici husus yolculuk talepleridir. Zira talepler o düzeyde olabilir ki, sözkonusu talepleri ancak metro kapasitesi ile karşılayabilmek mümkündür. Bu koşullarda ucuz olacak diye tramvay önermek, örneğin ayağımıza 42 numara ayakkabı gerekirken, ucuz olacak diye 32 numara çocuk ayakkabısı almaktan çok farklı değildir.

İkinci belirleyici husus ekonomidir. Eğer yolculuk taleplerini farklı teknolojilerle karşılamak fiziksel olarak mümkünse en ekonomik çözüme yönelmek gerekir. Örneğin, normalde Hafif Raylı Sistem (HRS) ile taşınabilecek saatte tek yönde 15 bin kişilik bir talep koridorunda bile metro daha ekonomik ve daha akılcı bir çözüm olabilir. Toronto'da yerleşmiş metro ağını bu talep düzeyine erişmiş yerlere uzatmak yeni bir HRS hatından daha ekonomik olabilmektedir. Ama 30 binin üstündeki talep düzeylerinde yüksek kapasiteli raylı sistemin birden fazla tramvay hatı ile ikamesi teorik olarak mümkün olmakla birlikte ekonomik olamaz.

Dünyada LRT olarak anılan sistemin en yüksek kapasiteli türü bile 30 binin üstündeki talep düzeyinde yetersiz kalmaktadır. Bu eşikten sonra daha geniş vagonları, daha uzun dizileri ve ona uygun peronları, daha sık aralıkla çalışan araçları ve bunlarla uyumlu kontrol sistemleri ile metro zorunlu olmaktadır.

Esneklik meselesine gelince; Özdirim'in görüşü, tahmin edilen yolculukların gerçekleşmemesi halinde daha düşük kapasiteli tramvayın avantajlı olacağı şeklindedir. Bence yanlış. Zira tebin tahmin edileni aşması halinde ne yapılacaktır? Bu ikinci olasılığın olduğu hatlarda en azından altyapı standartlarını metroya esnek olarak yapmak akılcıdır. Ne yazık ki Özdirim'in 1982'den beri reklamını yaptığı tramvay projesinin böyle bir esnekliği yoktur.

Ülkemizin hızla büyüyen kentlerindeki deneyim (İstanbul Hızlı Tramvay skandalı dışında), ulaşım altyapısı atılığında çok yetersizliğine işaret ederken, sistem seçiminde sadece teorik rasyoneli olan cimriliği anlamak güç.

"Aynı anda iki farklı sistemin yapılması doğru mudur?"

Ankara Kentsel Ulaşım Çalışması'nda metro ile HRS arasındaki sınır 30 bin yolcu/saat/yön olarak alınmıştır. Dördüncü aşamada önerilen Etilik-Plevne Caddesi HRS hattı dışında kalan Bakanlıklar-ODTÜ, Gar-Keçiören ve Kızılay-Dikmen hatları bu düzeyin üstünde metro talepleri göstermiştir. AKUÇ bünyesinde yapılamayan bir çalışma, 34 km metro ağı oluştuktan sonra Etilik-Plevne hattının HRS olarak mı yoksa metro olarak mı yapılması gerektiğini ortaya koyacak bir ekonomik analizdir. Bu eksiklik o gün pek fazla önemsenmemiştir. Zira en son öncelik verilen (2015 yılında işletmeye girecek) Etilik-Plevne HRS hattının zaman içinde gerekirse yeniden değerlendirilebileceği düşünülmüş-

tür. İtiraf edelim, çok daha öncelikli başka hatlar varken, seçilmeden önce Ulaşım Ana Planı'na sahip çıkacağını beyan eden Karayalçın'ın Ulaşım Ana Planı'nda yeri olmayan Ankaray adlı bir projeyi en öncelikli iş olarak gündeme getireceğini kimse düşünmemiştir. Biz plancılardan görüşülmesine örnek...

Şimdi Karayalçın ve ekibi, hem Metroyu hem Ankaray'ı yapacağız diyorsa, aynı anda iki farklı sistemin depo-atölye yedek parça vb. farklılıklarından doğacak uyumsuzluklara ilişkin soruları yanıtlamak durumundadır. Eğer bu konuda yakın erimde doğru dürüst bir yanıt verilemeyecek ise, Kızılay'da yapılagelen istasyonun Ankaray'a tahsis edileceği söylenen kısmının metro boyutlarına esnek olmasını öneririm. Zaten yüzde 80'i yeraltına alınan Ankaray'ın hiçbir "hafif" tarafı kalmamıştır.

Metro ve hızlı tramvay arasındaki maliyet farklarına gelince; yine önyargılardan ve şablonlardan kaçınmakta yarar vardır. Hadi hesabı karışık olan İstanbul Hızlı Tramvay'ını ölçü almayalım. Ankara Büyükşehir Belediyesi hem metro hem de hızlı tramvay için teklif almıştır.

Yapılan çeşitli pazarlıklardan sonra fiyatlar kesinleşmiş ve müteahhitler seçilmiştir. Belediye bu fiyatları açıklarsa görülecektir ki teoride düşük maliyetli hızlı tramvay, pratikte metrodan daha pahalı bir sistem olabilir. Üçüncü raydan beslenen bir metro aracı daha enli olsa bile, kalenerden beslenen bir hızlı tramvay aracının gerektirdiğinden daha küçük gabarili bir tünelden geçer. Daha uzun dizilerden oluşan bir metroda dizi başına çekişli (motorlu) araç sayısı, bir HRS sistemininkinden daha az olabilir. Bunlar metronun maliyetini HRS altına çekebilir.

"Metro projesi gereksiz maliyet öğeleri içermekte ve çok pahalı olmaktadır. Tramvay projesi daha uygun tasarlanmıştır."

Ankara metrosunun güzergahı ve istasyonları bu konuda uygulama referansları olan Kanadalı güzergah uzmanlarının katılımı, EGO raylı sistemcilerinin yakın denetimi ve bir yerel firmamızın bünyesinde istihdam edilen mimar, mühendis ve plancılardan ortak çalışması ile bir yıllık yoğun bir mesai sonucunda elde edilmiştir. Bu çerçevede Belediye'nin 1970'lerde birikmeye başlayan deneyimi de değerlendirilmiştir. Özdirim'in gereksizliğini iddia ettiği birçok sanat yapısı, temelde kendisinin tramvayla kasıtlı olmasından ve metroyu bir türlü içine sindirememesinden kaynaklanıyor. Her şey karşı güzergah ve istasyon proje-

lerinin iyileştirilmesi olanaklıysa bu yapılmalıdır. Ama bu işlem, önce mevcut projenin neden öyle tasarlandığını algılayabilecek ve onu aşabilecek bir ekip çalışmasını gerektirir. Bu arada Kunal Master Planı ile entegrasyon sağlanması görüşüne katılıyorum. Kızılay'ın bir daha kazılması kimse istemez. Benim asıl önemsedğim bir konu raylı sistem istasyonlarının ulaşım amacı dışında kütür, alışveriş, konut, büro vb. amaçlara da hizmet edebilecek bir niteliğe kavuşturulmasıdır. AKUÇ sözleşmesi ve sınırlı proje zamanı içinde bu yapılmamıştır. Şimdi yapılması için neden yoktur. Her bir istasyon ve yakın çevresi, yerel özellikleri ve estetik değerleri yansıtan birer mimari esere dönüştürülerek kente kazandırılabilir. Örneğin Batıkent İstasyonu, istenirse, bu yöremin alışveriş ve kültür odağı haline getirilebilir. Bu konuda dünyada o kadar çok örnek var ki...

Özdirim'in "hazır, istenirse uygulanabilir" dediği tramvay projesi konusunda, onun "stüdyo hocası kritiği" üslubu ile görüş belirtmek yerine, o projenin bazı özelliklerini belirtmeyi daha doğru buluyorum.

- Dışkapı'da hemzemin istasyon (Dışkapı'da şimdi köprü var).

- K. Karabekir Kavşağı'nda depo alanı (Belediye oraya katli kavşak yapacak).

- YİBA- Opera arasında tünel ve yeraltında Ulus İstasyonu (Belediye "oraya karayolu tüneli yapacağım" diyor).

- Opera ve Sıhhiye'de yol ortasında hemzemin istasyon.

- Kızılay-Kavaklıdere arasında tünel; Kızılay, Akay ve Kavaklıdere'de yeraltı istasyonları (Kızılay'da istasyon yapıyor).

İşte "ucuz" ve de "uygulanabilecek şekilde hazır" denilen tramvay çözümlü.

"Ankara için düşünülecek sistem hem motorlu araçların hem de toplu taşıma sisteminin kesintisiz akmasını temin etmelidir."

İlk bakışta oldukça makul bir dilek gibi görünen bu ifade, Özdirim'in şu ifadeleri ile birlikte karşı çıkılması gerektiğine inandığım bir nitelik kazanmaktadır:

- "Ana arterlerdeki kavşaklarda kesimler alt-üst geçit halinde olmalı ve bu işe Kızılay'dan başlanmalıdır."

- "Asıl hava kirletici olan dizel motorlardır. Benzin yakan özel araçların kirliliğe katkısı önemli değildir."

Özdirim'in projesinde Dışkapı-Kavaklıdere arasında tramvaya paralel olarak bir ekspres yol ve bunun üzerinde kesintisiz akım sağlanabileceği için, Kızılay dahil, karayolu köprüleri önerdiği bilinmektedir. Kendisi böylece yalnız

toplulaşım sorununu değil aynı zamanda ulaşım sorununu da çözebileceğine inanmaktadır.

Yine düzeltme yaparak başlamak zorundayız. Kentin hava kirliliğinde en büyük katkı içten patırlı motorlu çalışan otomobillerden gelmektedir, dizel motoru ile çalışan otobüslerden değil. Ama otomobil kaynaklı kirleticiler otobüslerin egzoz dumanı gibi gözle görülebilir olmadığı için bu yanlış çok yaygındır. Ankara'da SO2 kirliliğine otobüs katkısı, otomobillerden kaynaklanan karbon monoksit, azot oksit, hidrokarbon ve kurşun kirliliğine oranla bahse konu olmayacak kadar azdır.

Çağdaş ulaşım planması kent merkezinde toplulaşım ve yaya ağırlıklıdır. Bu alanlarda karayolu altyapısını geliştirerek çözüm aramak terkedilmiştir. Bunun nedenleri arasında şunlar vardır:

- Hızla artan araç sahipliğine altyapı yetiştirmek ekonomik açıdan olumsuz değildir. Önemli olan insanların taşınması ise bunu daha ekonomik biçimde toplulaşım ile sağlamak olanaklıdır.

- Günlük yolculukların yüzde 80'inin toplulaşım araçları ile yapıldığı Ankara ve İstanbul gibi kentlerde, kaynakların ekspres yol, otopark vb. özel oto amaçlı yatırımlara tahsis yerine, raylı sistem, otobüs alanı, otobüs yolu gibi toplulaşım amaçlı kullanımı sosyal, çevresel ve aynı zamanda ekonomik bir tercihtir.

- Özel araçların hızını artırıcı önlemler araç birim km'si başına kirliliği azaltabilir, ama bir kesitten geçen araç sayısı artacağı için toplam kirlilik de artacaktır.

- Kent merkezi birçok yolculuk için bitiş/başlangıç noktasıdır. Ekspres yol ise temel transit geçişlere yöneliktir. Transit geçişler için daha doğru bir çözüm merkezden geçmeyen veya merkez çevresinden geçen yollardır.

- Kent merkezinde katli otoparklarla desteklenmemiş bir ekspres yol umulan yararı sağlamaz. Ekspres yol kapasitesi ile uyumlu otopark arzı ise olanaksızdır.

Yukarıdaki nedenlerle günümüzün ulaşım planları kent merkezlerinde toplulaşım sistemleri ile bütünleşmiş yaya bölgeleri üzerinde durmaktadır. Bunun duali olarak özel otoları kısıtlamaya yönelik otopark arzını asgari düzeye indirmek, trafik hücreleri oluşturacak merkez içi dolaşımı azaltmak ve hatta mevcut ekspres yolların kapasitesini düşürmek için şerit sayısını fiziksel olarak azaltmak gibi trafik mühendislerinin kabul etmekte çok zorlanacakları önlemlere başvurmaktadır.

Belediye'nin yapmakta kararlı gözüktüğü Ulus Karayolu Tüneli de toplulaşım tercihlerini önemse-

meyen ve yukarıda özellenen yeni yaklaşımla tutarlı olarak hazırlanmış olan Ankara Ulaşım Ana Planı ile çelişen bir projedir. □

KAYNAKLAR

ABPM, Ankara Belediyesi Planlama Müdürlüğü (1983), Ankara Raylı Toplu Taşıma Sistemi Fizibilite Raporu, Çoğaltma.

Ankara Belediyesi (1976), "Ankara Metrosuna İlişkin Politika Seçimleri" AB Başkanlık Uzmanları Çalışma Raporları, Sayfa 49-56.

EGO-Kanada Konsorsiyumu-Kültür (1987), Ankara Kentsel Ulaşım Çalışması, 9. Cilt, Ankara: Ajans İletim, Ankara Büyükşehir Belediyesi İçin Yapılan Çalışma.

Ertuna, B. (1990) "Kentiçi Ulaşım Uyumsuz Bir Bakış", Planlama, Mart-Haziran, Sayfa 6-11.

İnşaat Mühendisleri Odası ve Şehir Plancıları Odası (1991), "Ankara Büyükşehir Belediyesi'nin Ulus Tüneli, Çevre Düzenlemesi Proje ve Uygulama İhtisarı Üzerine Komisyon Raporu", Basılmamış, Ankara: ŞPMMO (yetkililere sunulmuştur).

Menteş, G. (1980) "Değişik Uygulama Stratejileri Altında Planlama ve Tasarım Süreçlerindeki Değişimler: ARTS Örneği", T. Gök (ed.) Kent Planlamada Kuram ve Kılğı, ODTÜ, Ankara: Şehir ve Bölge Planlama Bölümü.

Menteş, G. (1982), "Kentsel Ulaşımın Hava Kirliliğine Etkisi", MMO Ankara Şubesi, Hava Kirliliği Sempozyumu, Sayfa 165-182.

Menteş, G. (1989), "Kentsel Ulaşımın Çağdaş Yaklaşım", Planlama, Sayı 5, Mart, Sayfa 11-21.

Menteş, G. (1989 b), "Ankara Ulaşım Ana Planı ve Raylı Sistemler", TMMOB Mimarlar Odası Ankara Şubesi'nin "Ankara'da Kentsel Ulaşım" konulu paneline sunulan bildiri.

ODTÜ Şehir ve Bölge Planlama Çalışma Grubu. (1987), Ankara 1985'den 2015'e, Ankara: Ajans İletim, Ankara Büyükşehir Belediyesi İçin Yapılan Çalışma.

Özdirim, M. (1991), "Ankara Kentiçi Ulaşım Hakkında Düşünceler", İnşaat Mühendisleri Odası, Türkiye Mühendislik Haberleri, Sayı 365, Sayfa 17-18.

Özdirim, M. (1990), "Ulaşım Konusunda Yerel Yönetimlerin Uygulamaları", EGO, 3. Toplu Taşıma Kongresi, Sayfa 101-140.

Şehir Plancıları Odası (1991a), "Ankaray Projesi Hakkında ABB Ankaray Danışma Kurulu İçin Hazırlanan Rapor", Basılmamış, Ankara ŞPMMO (yetkililere sunulmuştur).

Şehir Plancıları Odası (1991b), "Ankara'da Ulaşım: Planlar, Projeler", 6 Nisan 1991 tarihli tartışmalı teknik toplantıya sunulan basılmamış rapor, Ankara: Belpa tesislerinde yapılan toplantı.

Tram, G. ve Inal, A. (1980), "The Effect of Transportation on Land Development: A Case Study in Ankara City" Basılmamış, ODTÜ İnşaat Mühendisliği Bölümü.

Ünsal, E. (1982), "Yerel Yönetim İçinde Bir Ulaşım Planının Deneyimi", ŞPMMO Haber Bülteni, Sayı 48, Sayfa 2-8.

Çağdaş ulaşım planması kent merkezinde toplulaşım ve yaya ağırlıklıdır. Bu alanlarda karayolu altyapısını geliştirerek çözüm aramak terkedilmiştir.

Dergilerden Seçmeler

Hazırlayan: Ömür TÜRKSOY

ÇEVRECI HAREKETLER: KAVRAMSAL AÇIDAN DOĞU-BATI KARŞILAŞTIRMASI (*Environmental Movements: Some Conceptual Issues in East-West Comparisons*)

Oleg YANITSKY
*International Journal of Urban
and Regional Research, Cilt 15,
Sayı 4, 1991, s.524-541*

Sovyetler Birliği'nde çevreci hareketler, yeniden yapılanma döneminden (perestrojka) önce başladı. Bu hareketlerin ardında ekonomik, politik, sosyal, psikolojik ve kültürel koşullar yatmaktadır ve bunlar Batı'ya göre nitelik olarak farklıdır. Bu makale, Sovyetler Birliği'ne ilişkin verilere dayanarak son beş yıldır sürdürülen araştırma ile ilgilidir. Araştırmada çevresel hareketler içinde katılımcı veya lider olarak yer alan 100 kişi ile oldukça kapsamlı görüşmeler yapılmıştır. Bunun yanı sıra ulusal, yerel ve ekoloji ile ilgili özel yayımlar ve bunların programları, açıklamaları da incelenmiştir. Güçlü sosyal hareketler 1990'ların başında, Doğu Avrupa ülkelerinin çoğunda politik ve sosyal yapıları

köklü biçimde değiştirmiş, kentlerdeki çevreci hareketler bu değişimde önemli bir rol oynamıştır. Kıtanın iki yarısı birçok bölgesel ekolojik sorunu paylaşmaktadır. Doğu'da ve Batı'da bu sorunlarla uğraşanların ortak toplantıları, açıklamaları, çok taraflı araştırma projeleri, çevre koruma mevzuatı için ortak öneriler vb. sorunudur tamamen aynı olduğunu düşündürmektedir. Taktiklerde ve örgütlenme biçimlerindeki benzerlikler de bu izlenimi güçlendirmektedir. Oysa bu gerçek benzerlikler, var olan büyük farklılıkları gizlememelidir. Bu hareketlerin ortaya çıktığı koşullarda ve hareketlerin içeriğinde farklılıklar vardır. Sovyet veya Doğu Avrupa sosyolojisi, ulusal politikalarda böylelerine güçlü bir yeni eylem alanına hazır değildir. Son zamanlarda Batı'nın sosyolojik yaklaşımlarını Doğu'ya uyarlamaya yönelik girişimler olmuştur. Bu nedenle çevreci hareketleri de kapsayan sosyal hareketlerdeki Batı yaklaşımlarının, Doğu Avrupa koşullarına uygulanabilirliğinin sorunlarını sistematik biçimde incelemeli, en azından uygulanabilirlik sınırlarını tanımlamalıyız. Bu makalede sorunlar şöyle belirlenmiştir:

- Bu hareketlerin ortaya çıktığı ve gelişmesini sürdürdüğü

koşullardaki farklılıklar,

- Bu hareketleri geliştirenlerin değer yargıları,
- Toplumda çevresel konularla ilgili güçlerin durumu,
- Çevresel paradigmanın uygulanabilirlik düzeyi.

Araştırma sonuçları arasında şu ortaya çıkmaktadır ki, çevreci hareketler içinde dahi otoriter kültürün izleri gözlenmektedir. Yeni değerde eski değerler yan yanadır. Doğu Avrupa'nın her yanında yükselen ulusalcı ve ayrımcı hareketler, insanları yeni değer sistemi arayışlarında eskiye döndürmektedir. Bu eğilimler ise bugünkü doğal ve sosyal ekosistemler için son derece tehlikelidir. Gelecekte çevreciler arasında büyük değişiklikler beklenmektedir. Toplumda taraftarlarının sayısı artmakla birlikte, örgütlülükleri eskiden beri yaşanan politik sıkıntılar nedeniyle -yani birleşmeler ve bölünmelerle- parçalanacaktır. Birkaç yıl içinde politizasyonun toplumu sarması ile çevreci hareketlere ilginin azalacağı düşünülmekte; ancak, daha sonra, çok sayıda işçinin harekete katılmasıyla, toplumun ekoloji-kültürü arttıkça, çevreyi korumak ve yeniden üretmek için ekonomik ve teknik gelişme sağlandıkça, harekete duyulan ilginin yeniden yükseleceği tahmin edilmektedir. □

KAMU-ÖZEL SEKTÖR İŞBİRLİĞİ NEREYE GİDİYOR? ELEŞTİREL BİR BAKIŞ

(Whether The Public - Private Partnership: A Critical Overview)

Max O. STEPHENSON, Jr.
Urban Affairs Quarterly, Vol.27,
Number 1, September 1991,
pp.109-127

Son 12 yıldır, Amerika'nın ekonomik açıdan en güç durumdaki kentlerinin birçoğunda, kamu - özel sektör işbirliği fikri çok popüler bir yaklaşım oldu. Büyükşehir belediye başkanları ve uygulayıcılar, bu tür ilişkileri özel sermayeyi cezbelmek için temel bir

araç olarak görüyorlar ve aksi halde toplumların ekonomik açıdan gerileyip çökeceğini düşünüyorlar. Belediyelerin taraftar toplayan bu yaklaşımları, akademisyenlerin tepkisine yol açtı. Farklı disiplinlerden ve farklı bakış açısına sahip araştırmacılar, kentsel faaliyetler üzerindeki bu yeniden doğan akımı değerlendirmeye çalıştılar. İşbirliğinin nasıl ve niçin oluşup devam ettiği, ekonomik ve politik açılarından incelendi. Bu makalede, kamu - özel sektör

işbirliği fikrinin kavramsal temelleri;

- Bu birliklerin ekonomik açıdan etkili sonuçlar üretip üretmeyeceği,
- Yönetmelik açıdan uygulanabilirliği,
- Politik açıdan etkin kabul edilip edilmeyeceği,
- Sağladığı yararları eşit biçimde dağıtıp dağıtmadığı, açılarından incelenmektedir. Sonuçta, bu işbirliğinin gelecekte alacağı biçimleniş tartışılmaktadır. □

SU DAĞITIMININ BÖLGESEL PLANLAMASINDA HALK KATILIMINI YÜREKLİNDİREN UNSURLAR: BEKLENTİ - DEĞER MODELİNİN SINANMASI

(Factors Motivating Community Participation in Regional Water Allocation Planning: A Test of an Expectancy - Value Model)

G.J.SYME
D.K.MACPHERSON
C.SELIGMAN
Environment and Planning A,
Vol.23, 1991, pp.1779-1795

İnsanları planlama konularına katılmaya özendirilen unsurların neler olduğuna ilişkin tartışma can sıkıcıdır. Halk katılımından yana olanlar, katılımcıların, iyi kentlilik örneği sergilediklerini ve karar verme sürecine katkıda bulunmaya ilgi duyduklarını ileri sürmektedirler. Diğer grup ise, insanların kişisel ilgileri dışında, çıkarlarına en uygun sonucu almak için katıldıklarını savunmaktadır. Bu yorumcular, ya planlama sürecini ya da olası sonuçları öne çıkarmaktadırlar. Bu ikilik, genel planlama teorisine ilişkin yazındaki ikiliğe de paralellik göstermektedir.

Bu makalede, Batı Avustralya'daki Jundakot kentinde yaşayanların, su dağıtım planlamasına "katılma" niyetlerinin davranışsal belirleyicileri değerlendirilmiştir. "Katılma" niyetiyle,

- a) Halk katılımı sürecine ilişkin tutumlar,
- b) Öznel değer yargıları,

c) Katılımın muhtemel sonuçları karşısındaki tutumlar arasındaki ilişkiyi değerlendirmek üzere, bir "beklenti - değer" davranışsal modeli geliştirilmiştir. Bu üç grup değişkenin, "katılma" niyetinin yanı sıra diğer davranışsal değişkenleri temsil ettiği varsayılmıştır. Geliştirilen bu model, durumu açıklayıcı olabilecek çeşitli değişkenler -merkeziyet, kişisel yetkinlik, politik yetkinlik ve moral değerler- karşısında sınanmıştır. Regresyon analizinin sonuçlarına göre, davranışsal niyet en iyi bir şekilde, merkeziyet, sürece yönelik tutumlar ve öznel değer yargıları ile tahmin edilebilmektedir. Sonuçlar modeli tümüyle desteklememektedir. Elde edilen sonuçlar makalede merkezilik kuramının gelişimi; süreçteki roller ve bölge yerine mahalle ölçeğindeki halk katılımı programlarının değerlendirme sonuçları açısından tartışılmaktadır. Makale, katılım süreci ve katılım amacı hakkındaki kişisel fikirleri çok somuta indirgemesi ve bunları istatistikî yöntemler uygulayarak değerlendirip, kuramsal tartışmalara bağlaması açısından oldukça ilginçtir. □

TOPLU KONUT PLANLARININ DEĞERLENDİRMESİ: TÜRKİYE DENEYİMİNİN ÖĞRETTİKLERİ

(The Evaluation of Mass Housing Layout: Learning From Experience in Turkey)

Saliha E.AYDEMİR

Ciddi boyutlardaki konut sorununu çözmek üzere, gelişmekte olan birçok ülke, konut arzının niceliksel yönüne ağırlık vermektedir. Bu çalışma, eldeki kaynaklarla daha fazla sayıda konut üretilmesinin, yapı yoğunluğu artırılarak arsa miktarının ve inşaat maliyetlerinin azaltılmasının ve bina kalitesinin düşürülmesinin birçok sorun yarattığını göstermektedir. Çalışmada, toplu konut planlarının çeşitli yönleri konusunda kullanıcı tepkileri değerlendirilmekte ve gelecekte politika üretecek olanların, tasarımların ve inşaatçıların yönlendirilmesi hedeflenmektedir.

Trabzon'da altı büyük konut kooperatifi alanındaki (en az bir yıl süreyle kullanılmış olan) 90 konut biriminde anket yapılarak yönetilen araştırmada, yaşayanların konut ve sitenin düzeninden elde ettikleri doyum sınanmaya çalışılmıştır. Toplanan veriler korelasyon tekniği kullanılarak değerlendirilmiştir. Araştırma bulguları göstermektedir ki, toplu konut alanlarında ortaya çıkan fiziki ve sosyal açıdan olumsuz yapılaşmalar, sonuçta orada yaşayanların beklensel ve ruhsal sağlığını olumsuz yönde etkileyebilmektedir. □

YOKSULLARIN HARCAMALARI DAHA MI FAZLA? METROPOLİTEN ALANLARDA YİYECEK FİYATLARININ DEĞİŞİMİ

*(Do the Poor Still Pay
More? Food Price
Variations in Large
Metropolitan Areas)*

James M. MacDONALD
Paul E. NELSON, Jr.
Journal of Urban Economics,
Vol.30, Number 3, November
1991, pp.344-359.

Yiyecek fiyatları, genellikle kent gibi sınırlı bir coğrafi alandaki satıcılar arasında bile çok değişkendir. 1960'ların sonu ve 1970'lerin başında tüketici grupları, resmi kuruluşlar ve akademisyenler tarafından yapılan çalışmalar, fiyat değişimlerinin bir sistematik bileşeni üzerinde yoğunlaşmış ve yoksul ailelerin diğer gelir gruplarına göre daha yüksek perakende satış fiyatı ödeyip ödemediği araştırıldı.

Yoksul hane-halkları, tüketim veya satın alma davranışlarındaki farklılıklardan kaynaklanan özel nedenlerle daha fazla ödüyor olabilirler. Yüksek fiyatların bir diğer nedeni ise, yoksul bölgelerdeki mağazaların farklılığı olabilir. Örneğin, yüksek maliyetler, pazar gücü veya mal çeşitliliğindeki azlık gibi. Bu çalışmada, aileye özgü etkilerden çok, mağaza ile ilgili etkiler konu edilmekte ve sabit pazar malları kullanılarak, metropoliten bölgelerdeki fiyatlar 1982 yılı için karşılaştırılarak incelenmektedir. Araştırma, 10 metropoliten bölgedeki 322 markette yiyecek fiyatlarının farklılaşmasının belirleyicilerini analiz etmek üzere, çeşitli kaynaklardan derlenen çok ayrıntılı verilere dayanmaktadır. 600 çeşit malın araştırmada kullanılan fiyatlarıyla ilgili veriler, bu amaçla U.S. Tarım Bölümü tarafından yapılan kapsamlı bir süpermarket araştırmasında toplanmıştır. Bu veriler, bir başka benzer araştırmada toplanan, süpermarketlerin büyüklüğü, satışları, bağlantıları, sunduğu hizmetler ve maliyetleri ile ilgili verilerle birlikte kullanılmıştır. Aynı zamanda, her bir

MAHALLE KAVRAMININ SOSYO-MEKANSAL BOYUTLARINI DEĞİŞTİRMEDE TASARIMIN KATKISI *(Changing Socio-Spatial Aspects of Neighborhood: Design Implications)*

Şengül Öymen GÜR
Zerrin ENÖN
Ekistics, Vol.57, Number
342/343, May/June -
July/August 1990,
pp.138-145.

Bu çalışma, mahalle ölçeğindeki insan topluluklarıyla ilgilidir. Araştırmada, Türkiye'deki mahalle (veya semt) ölçeğindeki etkinlikler sorgulanmakta ve yeni planlama önerileri geliştirilmek üzere, bu birimlerin mekansal özellikleri değerlendirilmektedir. İnsan topluluklarıyla ilgilenenler için üç temel zorunluluk söz konusudur;

- toplulukların nasıl yaşadığını anlamak,
 - böyle yaşamalarının nedenlerini ortaya koymak,
 - en iyi şekilde yaşayabilmeleri için fikir geliştirmek.
- En geleneksel topluluklar, isteklerini özgürece ifade edecek biçimde oluşmuşlardır. Oysa, istedikleri şekilde değil de, içinde yaşadıkları fiziki çevrenin belirlediği şekilde yaşamaya zorlanan topluluklar da vardır. Kenite, ailenin bir üzerindeki en küçük yaşama birimi olan mahalle de, böyle bir sosyo-mekansal bütünlüktür. Mahalle ile ilgilenen araştırmacılar, aşağıdaki üç

nedenen ötürü, kavramsal ve yöntemsel zorluklarla karşılaşmaktadırlar;

- komşu, komşuluk faaliyetleri ve mahalle kavramlarındaki belirsizlik,
- iyi tanımlanmamış varsayımlar ve araçlarla üretilen çelişkili araştırma bulguları,
- komşu ve mahalle arasındaki geleneksel dengeyi bozan hızlı sosyal ve fiziki değişimler.

Çalışmada komşu, komşuluk faaliyetleri ve mahalle kavramlarına açık tanımlar getirilerek, Trabzon'daki altı bölgede araştırma yapılmıştır. Demografik yapıları ve mekansal görünüşleri farklı olan bölgeler, Türkiye'deki kentsel gelişme sürecinin farklı aşamalarını yansıtmaktadır. Günlük yaşamın ayrıntılı olarak analiz edildiği araştırmamız sonuçlarına göre, mahallenin fiziki biçimlenişinin komşuluk davranışlarıyla yakından ilişkili olduğu ortaya çıkmaktadır. Çünkü çevre, sosyal sistemi ve orada yaşayanların kültürünü etkilemekte, bu da geribeslemeyle fiziki çevreyi dönüştürmektedir. Buna göre, tasarım ilkeleri, hedef kullanıcıların kültürel değerleri ve bunların sosyal anlamları ile tutarlı olduğu sürece, bazı davranışları engelleyebilmekte veya tersine özendirilebilmektedir.

süpermarketin yer aldığı mahalledeki nüfusun özelliklerini belirleyen bilgiler de değerlendirilmiştir. Bazı marketlerdeki fiyatların yüksekliği, işçi ücretlerinin ve sigorta maliyetlerinin yüksekliği ya da bu marketlerin ölçek ekonomisi sağlayamayacak kadar küçük olmasıyla açıklanabilir. Maliyetlerin yanı sıra bazı marketler, mahallelerindeki talep elastikiyetinin görece olarak düşüklüğü nedeniyle de yüksek fiyatlara sahip olabilirler. Sonuçlar göstermektedir ki, metropoliten bölgelerdeki marketlerde yiyecek fiyatları, mağazanın tipine, çevredeki nüfusun özelliklerine göre sistematik biçimde değişmektedir. Örneğin bir malın ortalama fiyatı,

banliyölerdeki marketlerde, merkezdeki marketlere oranla yüzde 4 daha düşüktür. Ayrıca banliyölerin ve merkezi kentin kendi içinde de, fiyatlarda, sistematik değişiklikler görülmektedir. Öte yandan, yoksul bölgelerle daha iyi geliri olan bölgeler arasında ve merkezle banliyöler arasında dükkan tiplerinde önemli farklılıklar olduğu da ortaya çıkmıştır. Küçük, yüksek maliyetli marketler, daha eski, daha yoksul hareketliliği düşük mahallelerde kümelenmektedir. Makale, gündelik kent yaşamının farklı kesitlerinin gözler önüne serilmesi açısından iyi bir örnek. Kentsel ekonomi ve sınıfsal yaklaşımlara da somutluk kazandıran bir araştırmadır. □

PLANLAMA DERGİSİNE KATKIDA BULUNACAKLARA NOT:

- Dergiye göndereceğiniz yazıları daktilo ile çift aralıklı ve iki nüsha olarak yazınız.
- Yazı ile birlikte yarım sayfalık bir özgeçmişinizi de göndermeyi unutmayınız.
- Yazınızda yer alacak görsel malzeme ve şekillerin kolaylıkla basılabilecek nitelikte, fotoğraf, negatif, film, dia veya aydıngere ya da beyaz kağıda çini mürekkep ile çizilmiş olmasına, özellikle çizimlerin 1/2 oranında küçüldüğünde okunabilirliğini yitirmeyecek nitelikte olmasına, yazı ile birlikte gönderilmesine ve kaynak belirtilmesine özen gösterilmelidir.
- Yayın Kurulu, gerekli gördüğü takdirde Kurul dışı danışmanların da görüşüne başvurarak gönderilecek yazıların yayına ilişkin kara alacak ve bu kararı mektupla yazara bildirecektir. Yayınlanması isteği ile Planlama Dergisi'ne gönderilen yazılar iade edilmeyecektir.
- Yayın Kurulu, gönderilen yazılarda yazım kurallarına uygun gerekli düzeltmeleri ve dil yanlışlarını giderme hakkına sahiptir. Yayın Kurulu ayrıca, yazarlardan yazılarının tümünün ya da bir bölümünün gözden geçirilmesini isteyebilir.
- Yazı ve çevirilerin sorumluluğu yazar ve çevirmenlere aittir. Şehir Plancıları Odası'nı bağlamaz.
- Dergide yayınlanan özgün yazıların her sayfası için 20.000 TL, çevirilerde 15.000 TL ve özgün resim, şekil, fotoğraf ve karikatürler için de 10.000 TL telif ücreti ödenir.

ZORUNLU OLMAMAKLA BİRLİKTE DERGIYE GÖNDERİLECEK YAZILARIN AŞAĞIDAKİ KAYNAKÇA SİSTEMİNE UYMASINA ÖZEN GÖSTERİLMELİDİR:

• Planlama Dergisi, Harvarda kaynakça sistemi olarak bilinen sistemin değişik bir şekline tercih etmektedir. Bu sistemle, okuyucu açısından gereksiz yere sayfa çevrilmesinin önüne geçilmekte ve okuyucunun metinden kopmaması sağlanmaktadır. Bu sistemde, kaynaklar için dipnot kullanılmamaktadır. Metin içinde yazarın soyadı, yayın tarihi ve gönderme yapılan sayfa numarası parantez içinde belirtilmektedir. Daha sonra metnin sonunda, gönderme yapılan tüm kaynakların belirtildiği kaynakça yer almaktadır.

• Kaynakçada ise gönderme yapılan tüm çalışmalar, yazarın soyadına göre harf sırasına dizilecektir. Önce yazarın soyadı ve adının baş harfleri büyük harflerle yazılacak, daha sonra da yayın tarihi parantez içinde yazılacaktır. Kitap ve dergi adlarının altı çizilecektir. Daha sonra da sırasıyla yayıncının adı ve yayımlandığı yer yazılacaktır. Bu kaynakça sistemine ilişkin örnekler aşağıda verilmektedir.

(A) KİTAPLAR:

AGLIETTA, M. (1979) A Theory of Capitalist Regulation New Left Books, London.

(B) MAKALELER:

HARVEY, D. (1978) "The Urban Process under Capitalism" International Journal of Urban and Regional Research Cilt: 2, Sayı: 2, S: 101-131.

(C) DERLEME KİTAPLAR:

GÖK, T. der.: (1980) Türkiye'de İmar Planlaması Orta Doğu Teknik Üniversitesi, Ankara.

(D) DERLEME KİTAPLAR İÇİNDE YER ALAN MAKALELER:

KELEŞ, R. (1985) "The Effects of External Migration on Regional Development in Turkey" Hudson, R. and Lewis, J. (der.) Uneven Development in Southern Europe; Studies on Accumulation, Class, Migration, and the State içinde, Methuen, Londra, s: 54-75.

• Metin içinde bu kaynaklara sırasıyla Aglietta (1979; 53), Harvey (1978; 112), Gök (der. 1980) ve Keleş (1985; 72) şeklinde gönderme yapılacaktır.

• Planlama Dergisi'nde yayımlanacak yazılarda "dipnot" kullanılmamalıdır. Metin içinde gönderme yapılan notlar, "dipnot" şeklinde dizilmeyip, kaynakçadan önce metin sonuna eklenecektir.

Planlama Dergisi'nde bundan böyle serbest planıcı ve serbest bürolar için ayrı bir reklamsayfası düzenleyeceğiz. Bu sayfalara reklam vermek isteyenler, reklam metinlerini ve büyüklüğünü Oda'ya bildirdikleri takdirde bu sayfalarda yer alacaklardır.

Bu sayfalar için reklam tarifemiz:

* 1/6 Sayfa - 200.000 TL

* 1/4 Sayfa - 275.000 TL

* 1/3 Sayfa - 350.000 TL

EGEPLAN

PLANLAMA LTD. ŞTİ.

Kent Planlama
Uygulama
Danışmanlık

Tuna Caddesi 26/14. Yenışehir/ANKARA
Tel: 431 69 62 Fax: 432 18 35



- NAZIM-UYGULAMA-YENİ-İLAVE REVİZYON-İSLAH-MEVZİ-İMAR PLANI
- HARİTA-JEOLOJİK ETÜD TAAHHÜT
- İMAR DANIŞMANLIK VE ARAŞTIRMA

İ. SERDAR BEKTÖRE
Y. ŞEHİR PLANÇISI (ODTÜ)

İstiklal Mah. Santral Sok. No: 1, Kat: 5/21 Tel: (9-22) 11 97 48 ESKİŞEHİR

ESAT TURAK • PLANLAMA - MİMARLIK *

Yakında belediyelere, diğer ilgili kamu kuruluşlarına, özel kurum ve serbest bürolarına şu tip hizmetler sunumuna başlanacaktır:

- İleri anlayış ve tekniklerle çok boyutlu şehir ve bölge planlama çalışmaları ve genel danışmanlık.
- İlgili politikalar, stratejiler, örgütlenme, program-proje paketleri düzenleme gibi konularda uzmanlık raporları hazırlanması.

Hizmetlerin tam listesi ve bilgi için Tel.: Ankara 4906982-4903681

- * Y. Şehir Plançısı ve Y. MİH. Mimar
- * (A) g. İmar Planı Yüklenici belgesi
- * Yurtiçi ve dışımda geniş tecrübe
- * Eski ÖDTÜ öğretim üyesi